

MOTO
LAYERDA

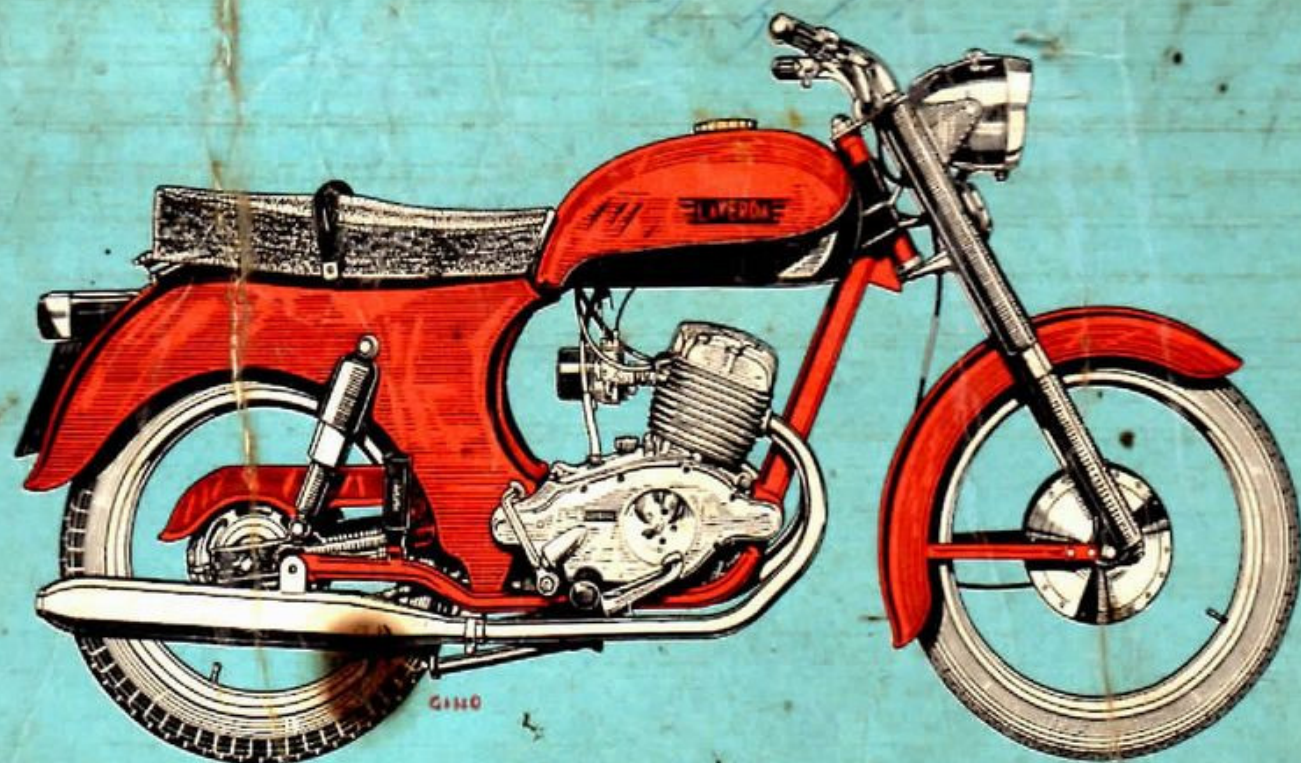

BICILINDRICA
200 cc

LIBRETTO USO E MANUTENZIONE • CATALOGO PEZZI RICAMBIO

MOTO
LAYERDA



BICILINDRICA 200 cc
4 TEMPI

"MOTO LAYERDA" - Dott. FRANCESCO LAYERDA & F.LLI - BREGANZE (Vicenza) - Telefono 110

www.rpwo.it

INTRODUZIONE

Questo libretto è stato redatto in modo tale che, il proprietario od un meccanico, facendone pieno uso, non abbia alcuna difficoltà nel servizio di assistenza.

Raccomandiamo tuttavia alle persone inesperte in materia di rivolgersi, per le principali riparazioni, ai nostri concessionari autorizzati i quali sono attrezzati per eseguire tali operazioni.

Si ricordi che se le riparazioni essenziali vengono trascurate, e poca attenzione è rivolta alla manutenzione ed alla lubrificazione periodica, la sicurezza di funzio-

namento sarà compromessa, e col tempo, il costo delle riparazioni sarà più alto. In caso di ulteriori informazioni, per prima cosa consultare il distributore o concessionario il quale sarà sempre lieto di darvi ogni assistenza. Se incontrate ulteriori difficoltà scrivete direttamente alla « MOTO LAVERDA » servizio assistenza, specificando il tipo ed il numero del vostro motociclo. Tale numero si trova impresso sulla parte interna del parafango posteriore, sotto la sella.

CARATTERISTICHE TECNICHE

MOTORE

Bicilindrico con ciclo a quattro tempi con valvole in testa in bagno d'olio.

Testa in lega leggera.

Cilindri: in lega leggera con canne riportate in ghisa speciale.

Corsa: mm 47 - Alesaggio: mm 52.

Cilindrata totale cmc. 199,528.

Rapporto di compressione: 1 : 7,7.

Potenza: HP 11 a 6500 giri minuto.

ACCENSIONE

A volano magnete con ruttore incorporato ed accessibile dall'esterno.

Anticipo automatico e bobina di alta tensione esterna.

Candele: Marelli CW 260/L.

ALIMENTAZIONE

A caduta - Capacità del serbatoio: litri 13.
Carburatore: Dell'Orto tipo: ME 18 BS.
Getto massimo 86; getto minimo 32.
Spillo: G 3 tacca 2^a.

LUBRIFICAZIONE

Forzata con pompa ad ingranaggi. Capacità olio nel carter: litri 2.

FRIZIONE

Monodisco a cono in bagno d'olio con comando a mano posto sulla sinistra del manubrio.

RAPPORTI DEL CAMBIO

Prima	velocità	1 : 4,250
Seconda	»	1 : 2,705
Terza	»	1 : 1,863
Quarta	»	1 : 1,520

TRASMISSIONE

Primaria, tra motore e cambio, ad ingranaggi con rapporto 1 : 1,4. * 42 - 30
Secondaria, tra cambio e ruota posteriore, a catena con rapporto 1 : 3,357. 47 - 14

PRESTAZIONI

Velocità massime raggiungibili:

Prima	velocità	Km/h	35
Seconda	»	Km/h	65
Terza	»	Km/h	92
Quarta	»	Km/h	110

Pendenza massima superabile: 32 %.

Consumo (norme CUNA): litri 2,55 per 100 Km.

Autonomia a prestazione media della macchina: Km. 450.

TELAIO

Tubolare con scocca posteriore portante in lamiera -
Posti n. 2.

DIMENSIONI

Lunghezza massima:	mt. 1,925
Larghezza massima:	mt. 0,705
Passo	: mt. 1,280

Peso del motociclo a secco (senza olio e carburante):
Kg. 120.

SOSPENSIONI

Anteriore: forcella telescopica con ammortizzatori idraulici.

Posteriore: forcellone oscillante con ammortizzatori idraulici.

RUOTE

Ambedue a perno sfilabile - Cerchi in acciaio.

Anteriore : 18 : 2 $\frac{1}{4}$

Posteriore: 17 : 2 $\frac{1}{2}$

PNEUMATICI

Anteriore : 2,50 : 18

Posteriore: 3,00 : 17

FRENI

A doppia espansione (\varnothing 169/30) con comando a filo:

l'anteriore con leva a mano posta sulla destra del manubrio: il posteriore con pedale posto sulla destra del veicolo.

IMPIANTO ELETTRICO

Alternatore volano: volt 6 - watt 40.

Batteria: volt 6 - Ah. 9.

Proiettore a tre luci, luce di posizione posteriore, luce di targa, luce di arresto, dispositivo di segnalazione acustica alimentati dal volano alternatore tramite la batteria.

PARTI DI RICAMBIO

Se il cliente si trova nella necessità di acquistare qualche pezzo di ricambio si rivolga esclusivamente al concessionario « LAVERDA » della sua zona il quale solo può fornirgli le parti di ricambio originali.

Raccomandiamo pertanto di usare solo parti originali « LAVERDA » in quanto non possiamo garantire la qualità di pezzi di ricambio non costruiti da noi.

PARTI DI FABBRICAZIONE ESTERNA

Gli equipaggiamenti ausiliari applicati alle nostre motociclette sono della migliore qualità e sono garantiti dai rispettivi fabbricanti e non da noi. Ogni eventuale reclamo deve essere rivolto direttamente al fabbricante dei rispettivi pezzi od a un suo agente autorizzato che darà al cliente ogni assistenza. Questi sono gli indirizzi dei vari fabbricanti:

CARBURATORI DELL'ORTO:

Seregno (Milano) - Corso Matteotti, 279.

CATENE (Regina Extra):

Ditta RUINI - Milano - Via Machiavelli, 38.

EQUIPAGGIAMENTO ELETTRICO:

CEV: Ditta Pagani - Milano - Via Varesina, 126.

DANSI: Varese - Viale Ippodromo, 43.

SOSPENSIONI POSTERIORI:

Ditta CERIANI - Samarate (Varese) - Via Roma.

GOMME:

PIRELLI - Milano.

CONTACHILOMETRI:

VEGLIA - Ditta BORLETTI - Milano - Via Washington, 70.

CONSEGNA DELLA MACCHINA

Una volta ricevuta la macchina e prima di mettervi in strada, controllate con cura che l'olio del motore sia al giusto livello. I pneumatici vengano controllati con l'apposito manometro e, se necessario, riportati alla giusta pressione in accordo alle istruzioni di pag. 9. Rendere funzionante la batteria seguendo le istruzioni di pag. 7. Riempire il serbatoio con benzina normale, aprire il rubinetto della benzina ed inserire la chiave d'avviamento premendola a fondo e facendole compiere $\frac{1}{4}$ di giro in senso orario. Agire quindi sulla messa in moto posta sulla destra della macchina.

ISTRUZIONI PER IL RODAGGIO E L'USO

Questa macchina fornisce notevoli prestazioni e all'utente si raccomanda di frenare il suo naturale desiderio di provarle durante il primo periodo di funzionamento. Vi raccomandiamo di non superare la velocità di 65-70 Km/h durante i primi 1000 Km circa. Il rodaggio deve essere poi progressivo ed è essenziale evitare di aprire completamente l'acceleratore forzando il motore

al suo massimo numero di giri, specie alle marcie inferiori. Il motore dispone di sufficiente potenza per superare le varie difficoltà purchè venga usata la marcia giusta. Dopo i primi 1000 Km qualche *breve* puntata a velocità sostenuta aiuterà molto l'assestamento del motore.

DOPO I PRIMI 300 Km

- I) Verificare la fase di accensione e l'apertura dei contatti che non deve superare i 4/10 di millimetro.
- II) Registrare le punterie a motore freddo, lasciando un leggero gioco (circa 2/10 di millimetro).
- III) Verificare la chiusura di tutti i dadi del motore e del telaio. Nonostante tutte le macchine siano state accuratamente controllate negli stabilimenti, questa precauzione è necessaria dato l'assestamento delle varie parti.

N.B. - Ogni qualvolta si registrano o puliscono le punterie platiniate non dimenticare di *inumidire con una o due gocce d'olio lo stoppino* che lubrifica la camme dei contatti stessi.

DOPO I PRIMI 600 Km CAMBIARE L'OLIO POSSIBILMENTE A MOTORE CALDO

ISTRUZIONI PER LA MESSA IN SERVIZIO E LA MANUTENZIONE DELLA BATTERIA

- 1°) Togliere il nastro adesivo o altre guarnizioni applicate ai tappi.

- 2°) Riempire gli elementi con acido solforico di peso specifico 1,25 pari a 29° Be e lasciare a riposo per circa quattro ore. Aggiungere altro acido.
- 3°) Caricare con una intensità pari a 1/10 della capacità per circa 12 ore. La temperatura negli elementi durante la carica non deve superare i 43° C: in caso contrario ridurre l'intensità e prolungare la durata della carica. In ogni caso la carica iniziale è completa quando la tensione è superiore a volt 2,6 per elemento, la densità dell'acido ha raggiunto il valore di carica 1,27 (31° Be) e i valori della tensione e della densità sono rimasti costanti durante almeno tre ore di carica.
- 4°) Livellare l'elettrolito in modo che superi, a riposo, di circa 5 mm la piastrina forata paraspruzzi. Infineappare e pulire accuratamente.

MANUTENZIONE DELLA BATTERIA IN SERVIZIO

- 1°) Il livello dell'elettrolito deve sempre coprire le piastre. A tale scopo è necessario effettuare periodicamente delle aggiunte di acqua distillata. Non aggiungere mai acido solforico!
- 2°) Qualora si rendessero necessarie troppo frequenti aggiunte di acqua, fare controllare l'impianto elet-

trico del veicolo: la batteria funziona in sovraccarica e si rovina rapidamente.

LUBRIFICAZIONE

Per il motore si consiglia l'impiego d'olio SHELL nelle seguenti qualità:

SHELL X 100 MOTOR OIL - SAE 40 per l'estate

SHELL X 100 MOTOR OIL - SAE 30 per l'inverno.

Per la lubrificazione dei cuscinetti a sfere delle ruote e della catena si consiglia l'uso di grasso nella qualità:

SHELL RETINAX A.

AVVIAMENTO

Una volta avviato il motore, da freddo non accelerare eccessivamente sia con la macchina ferma sia con questa in moto, per i primi due o tre Km; ciò per permettere al motore di riscaldarsi uniformemente in tutti i suoi organi ed entrare così nelle migliori condizioni di funzionamento.

CAMBIO

Dato il sistema di costruzione del cambio è assolutamente indispensabile, cambiando marcia, premere leggermente sul bilanciere del selettore finchè si sente che la marcia è innestata. Evitare assolutamente il cambio

di marcia con un colpo secco del piede; ciò rende più difficile l'innesto della marcia stessa.

FRIZIONE

Per evitare un eccessivo logorio del disco della frizione e dell'astina di comando, si consiglia di fare uso della frizione soltanto nel cambio di marcia, lasciando dolcemente la leva non appena la marcia sia innestata. Per riprendere velocità non fare soltanto uso della frizione, ma innestare la marcia inferiore.

Evitare la pessima abitudine di tenere la macchina ferma con il motore in moto, la marcia innestata e la leva frizione tutta tirata.

La frizione va registrata attraverso l'apposito tendifilo, avendo l'avvertenza di lasciare alla leva a mano un leggero gioco.

OPERAZIONI PERIODICHE DI PICCOLA MANUTENZIONE

L'olio del motore va tenuto possibilmente sempre al massimo livello. Detto livello si controlla sull'astina unita al tappo avendo l'avvertenza di introdurla completamente nel carter, senza però avvitarla.

L'astina porta due segni: l'inferiore è di livello minimo, il superiore di livello massimo. L'olio va cambiato periodicamente ogni 2000 Km circa.

www.rivolt.it

Il normale consumo previsto è di circa 250 grammi ogni mille Km.

TESTA E VALVOLE

Ogni 15000 Km circa è consigliabile pulire la testa e le valvole verificando la tenuta di queste ultime. Prima di eseguire il montaggio lavare tutto con petrolio o benzina.

CATENA

Quando si debba tendere la catena avere l'avvertenza di eseguire il controllo della sua tensione caricando la macchina col proprio peso in modo da allineare il perno della ruota col perno della forcella e il pignone del motore. La catena va lavata con benzina o petrolio e ben lubrificata ogni 2000 Km circa.

PRESSIONE GOMME

Con la moto a carico normale (1 persona) i pneumatici vanno tenuti alle seguenti pressioni:

anteriore Kg/cm²: 1,75

posteriore Kg/cm²: 2,00.

IN CASO DI FUNZIONAMENTO IRREGOLARE DEL MOTORE

Smontare le candele e, se presentano incrostazioni, pu-

lirle. Controllare la giusta distanza dei due elettrodi (6/10 di millimetro). Se gli elettrodi risultassero consumati sostituire le candele.

Verificare l'arrivo della benzina al carburatore e la pulizia del carburatore e dei getti.

Verificare l'apertura esatta dei contatti del ruttore (4/10 di millimetro) e la pulizia di questi.

Verificare il gioco sulle punterie (2/10 di millimetro circa) ed eventualmente registrarle.

Abbiamo ritenuto opportuno dilungarci nelle raccomandazioni, non perchè la nostra motoleggera sia in sè delicata, ma unicamente per mettervi in grado di poterla godere appieno sia nelle vostre esigenze di lavoro, come nelle vostre gite turistiche.

In caso di ulteriori difficoltà vi consigliamo di *consultare attentamente la seconda parte di questo libretto* dove potrete trovare ampiamente trattate ed illustrate tutte le istruzioni per lo smontaggio, l'esame e il rimontaggio delle singole parti del motore e del telaio.

Anche se decidete di far compiere una di tali operazioni al vostro meccanico di fiducia, vi esortiamo a sottoporre alla sua attenzione le istruzioni che seguono. Infatti, per quanto persona esperta in materia, egli potrebbe incontrare qualche difficoltà, riguardo a questa macchina che presenta molte soluzioni originali.

ISTRUZIONI PER LA MANUTENZIONE

MOTORE

OPERAZIONI CHE NON NECESSITANO DELLO SMONTAGGIO DEL MOTORE DAL TELAIO

SMONTAGGIO DEL COPERCHIO TESTA

Allentare con chiave a tubo da 12 millimetri gli otto dadi di fissaggio, se il coperchio non esce facilmente batterlo dolcemente con un martello di gomma.

REGISTRAZIONE DELLE PUNTERIE

Deve sempre essere fatta a motore freddo. Portare il pistone di un cilindro in fase di compressione al punto morto superiore. Per assicurarsi che ciò si verifichi, togliere la candela. Fatto ciò, con una chiave da 9 millimetri e un cacciavite (vedi fig. n. 1) controllare il gioco dei due bilancieri che, al tatto, deve approssimarsi ai 2/10 di millimetro.

Ripetere l'operazione per l'altro cilindro.

SMONTAGGIO DELLA TESTA

Togliere i tubi di scarico, il carburatore e i fili delle candele.

Allentare i quattro dadi che bloccano la testa e sfilarla. Se in questa operazione si dovesse incontrare resistenza, battere sui fianchi della testa con il martello di gomma (vedi fig. n. 2). Per togliere i bilancieri delle valvole conviene levarli con i loro supporti.

Per smontare le valvole premere sul piattino della molla valvola con l'apposito attrezzo. Quando la molla sia

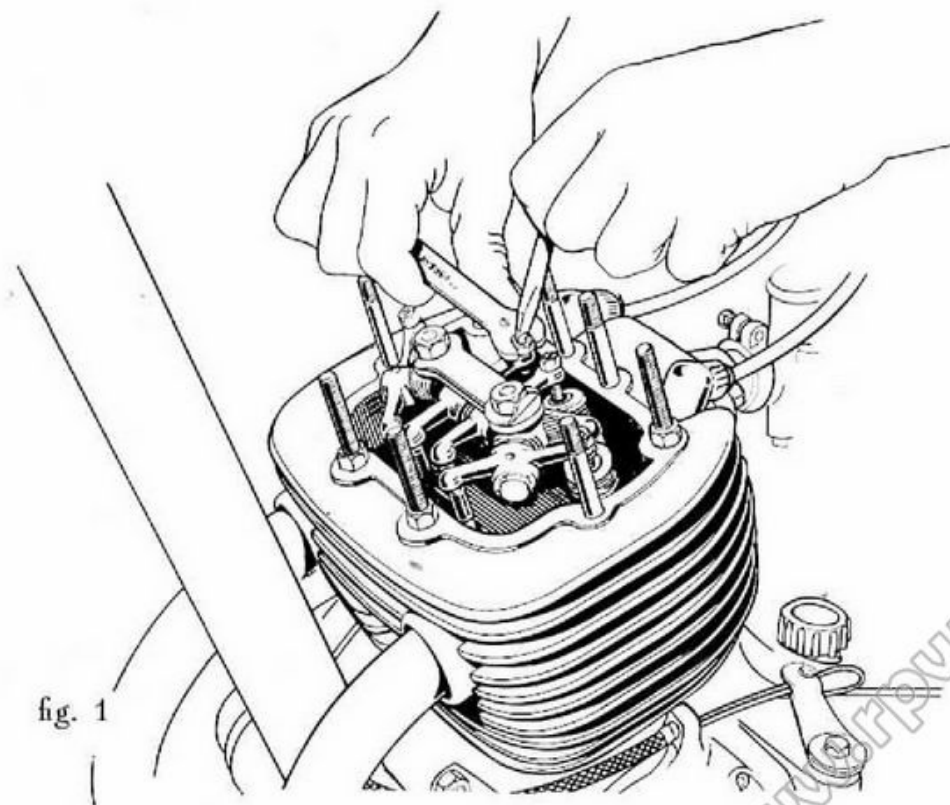

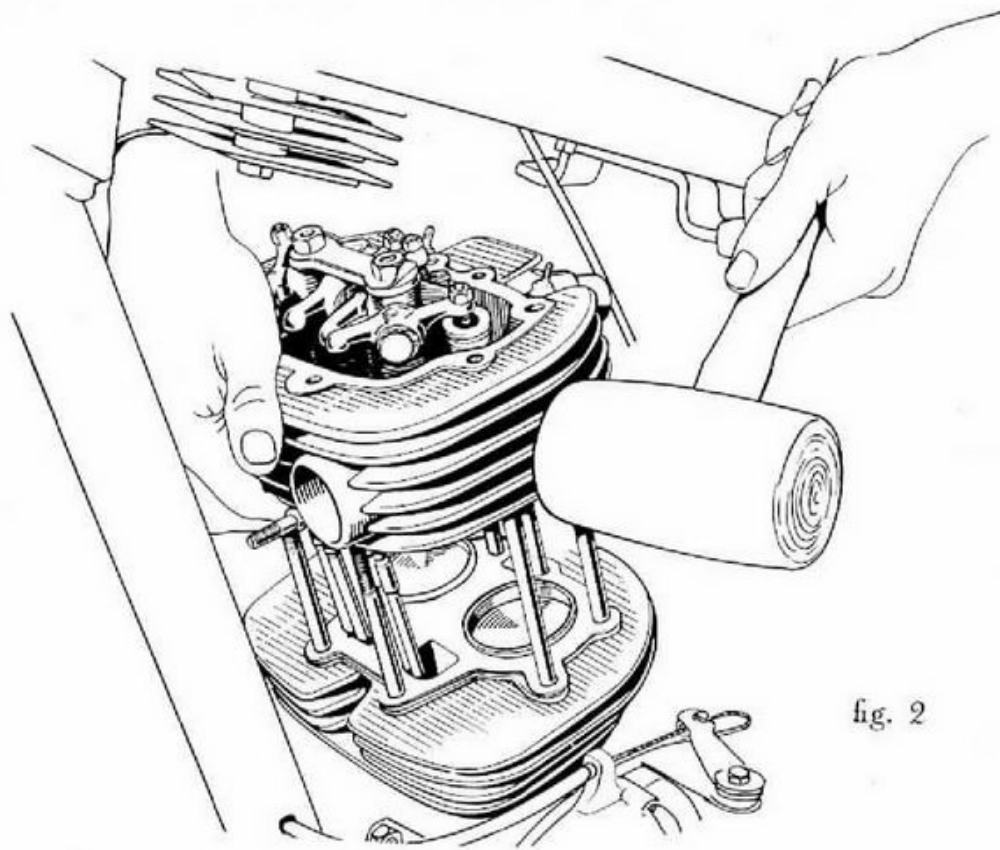

fig. 2

compressa separare le chiavette semiconiche che si fissano alla parete superiore del gambo valvola.

Se il motore presentasse scarsa compressione controllare la perfetta tenuta delle valvole e se necessario smerigliarle.

SMONTAGGIO DEI CILINDRI

Togliere le aste comando bilancieri e sollevare i cilindri. Se risultassero bloccati, smuoverli con il martello di gomma (vedi fig. n. 3).

I cilindri devono essere smontati solo nei seguenti casi:
 I) Se necessario aprire completamente il motore.
 II) Se il motore consuma eccessivamente olio.
 III) Se si verifica un'eccessivo imbrattamento d'olio sulla catena dovuto ad una perdita dallo sfiato.
 Una volta smontato il cilindro verificare il perfetto stato delle fascie elastiche ed eventualmente sostituirle.

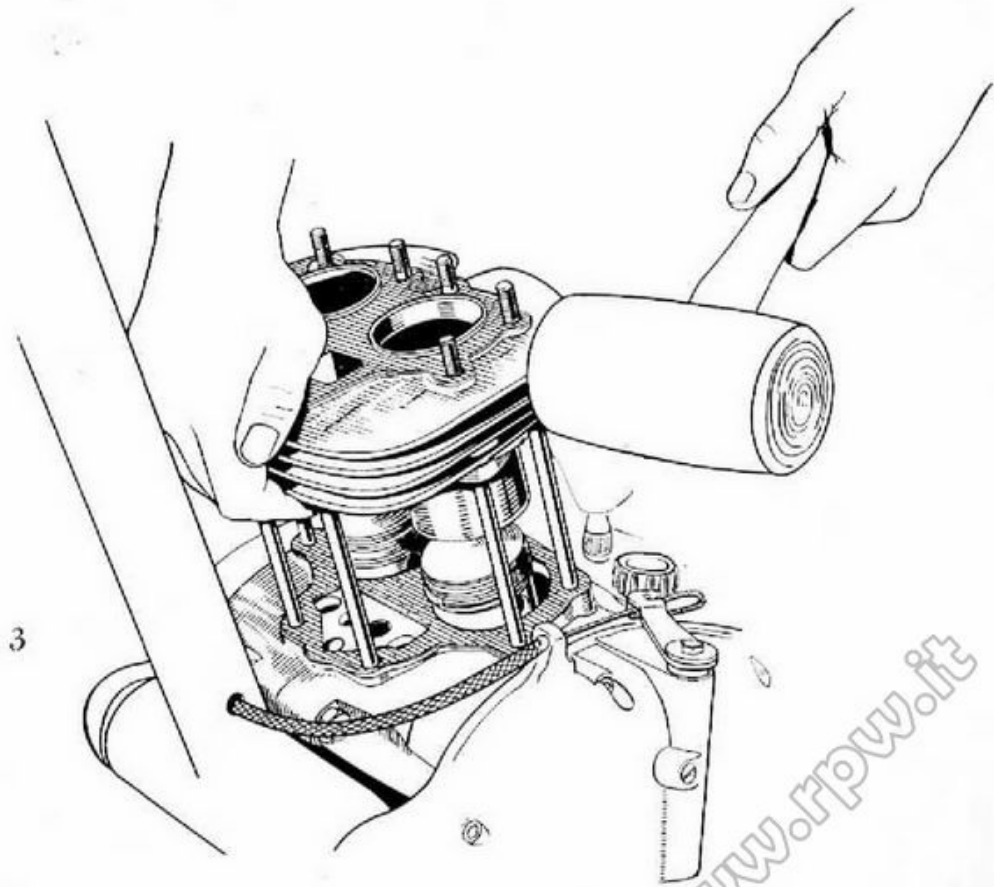

fig. 3

SMONTAGGIO DEI PISTONI

Togliere gli anelli di fermo allo spinotto. Con l'apposito estrattore (vedi fig. n. 4), estrarre lo spinotto liberando il pistone dalla biella. Prendere nota della posizione del segno riferimento posto sulla testa del pistone in modo che nel rimontaggio questa posizione sia mantenuta.

SMONTAGGIO DELLA CANNA

Scaldare il cilindro fino ad una temperatura di 150° circa, quindi battere leggermente sulla parte inferiore della canna fino a che non esca completamente dalla sua sede (vedi fig. n. 5).

SMONTAGGIO DEL COPERCHIO LATO VOLANO

Il coperchio si deve smontare solo nei seguenti casi:

- I) Per lo smontaggio del motore dal telaio.
- II) Per l'ispezione al volano alternatore.
- III) Per l'esame del rocchetto della catena.
- IV) Per lo smontaggio della forcella posteriore.

Questa parte del motore è priva d'olio. Con apposita chiave esagonale da 5 millimetri allentare le otto viti di fissaggio. Non occorre smontare la leva della messa in moto e del freno posteriore.

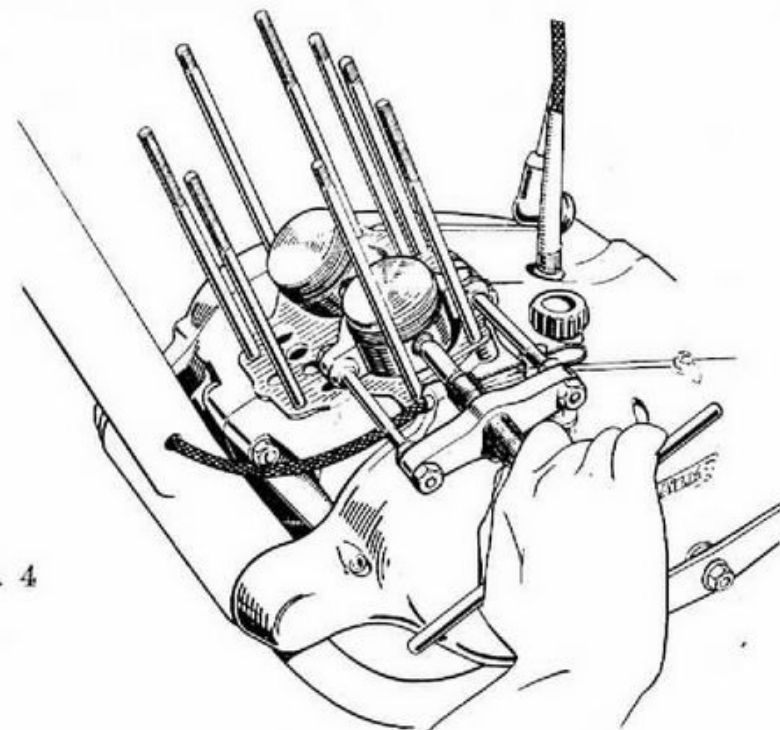

fig. 4

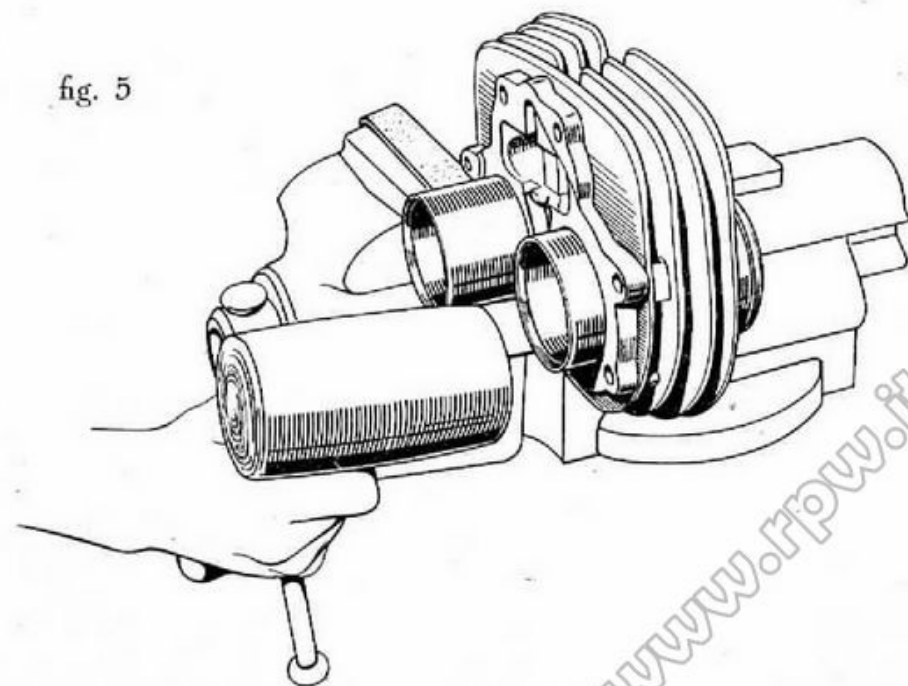

fig. 5

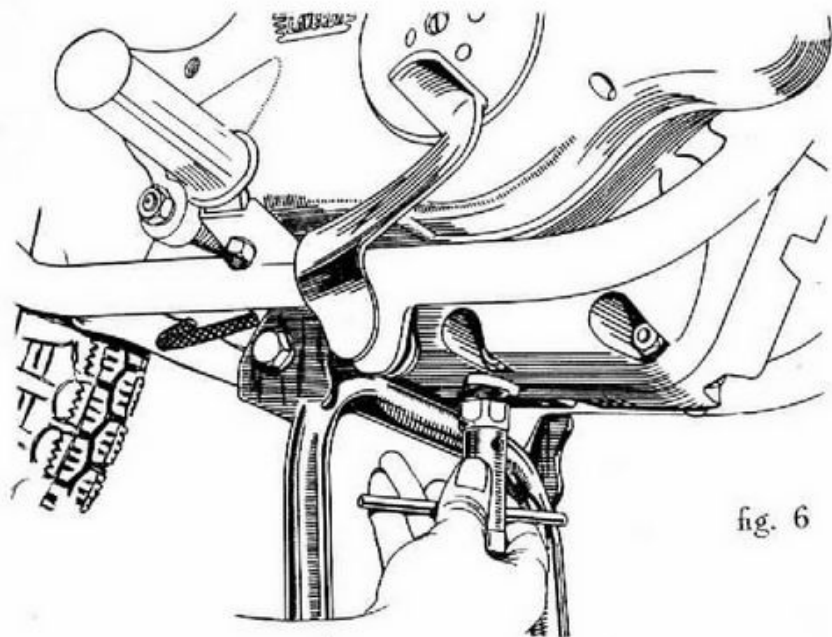

fig. 6

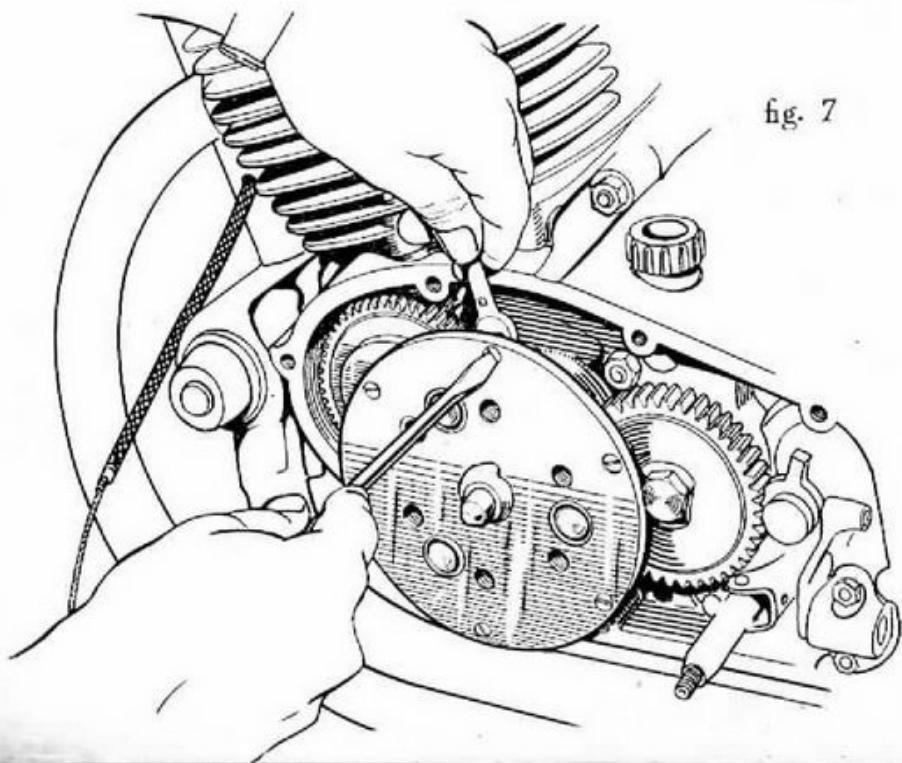

fig. 7

SMONTAGGIO DEL COPERCHIO LATO FRIZIONE

Il coperchio si deve smontare solo nei seguenti casi:

I) Controllo della frizione, dell'ingranaggio parastrappi, del gruppo selettore del cambio e del disco distributore dello sfato.

II) Smontaggio completo del motore.

Togliere l'olio dal motore aprendo la vite di scarico posta nella parte inferiore del carter centrale (vedi fig. n. 6).

Smontare la pedana anteriore sinistra e separare il filo che comanda la frizione dalla propria leva. Smontare il bilancere comando cambio e, con una chiave esagonale da 5 millimetri, allentare le otto viti che fissano il coperchio.

FRIZIONE

Una volta tolto il coperchio lato frizione, allentare le sei viti che fissano la flangia spingimolle al cono esterno (vedi fig. n. 7).

Togliere il disco con le rispettive sei molle. Raddrizzare la rondella di sicurezza del dado che blocca il disco conduttore e svitare con chiave da 32 millimetri il dado tenendo fisso il disco conduttore (vedi fig. n. 8). Eseguite tali operazioni si possono sfilare: il cono frizione

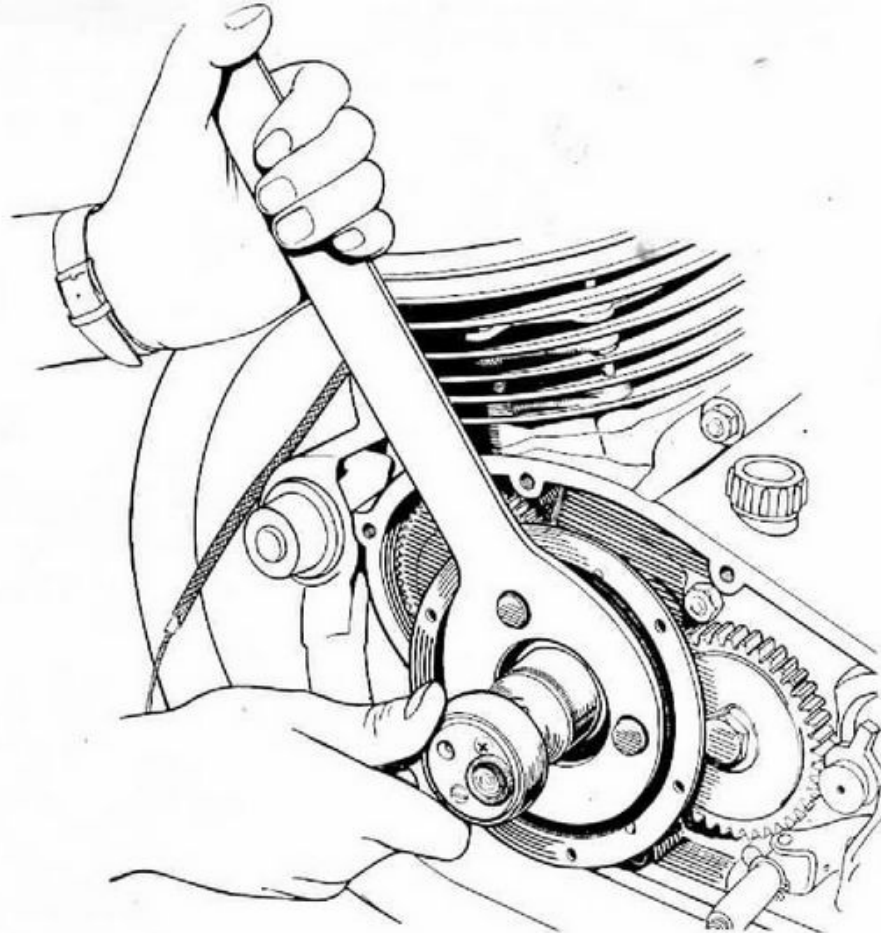

fig. 8

con annesso ingranaggio, il distanziatore e il pignone comando ingranaggio albero a cammes.

ESAME DELLE PARETI

Se la frizione dovesse slittare controllare il carico delle molle e se necessario cambiarle. Verificare l'usura del cono frizione e, se necessario, sostituirlo separandolo dal pignone motore.

Se la frizione è bloccata, controllare lo scorrimento della flangia spingimolle sulle tre spine del disco conduttore. Nel caso che la frizione, pur sbloccata, continuasse a trainare l'albero del cambio, verificare lo scorrimento della bronzina del pignone motore sul distanziatore.

INGRANAGGIO COMANDO ALBERO A CAMMES

Svitare il dado di fissaggio (*tenere presente che il suo filetto è sinistro*) bloccando l'ingranaggio inserendo un cuneo di metallo tenero (vedi fig. n. 9).

Per togliere l'ingranaggio che si trova bloccato in sede conica, battere leggermente con un martello sulla testa dell'albero.

DISCO DISTRIBUTORE SFIATO

Se il motore presentasse perdite d'olio dalle giunture dei carter, controllare che il disco distributore dello sfiato, che si trova dietro l'ingranaggio albero a cammes (vedi fig. n. 10), sia ancorato all'ingranaggio tramite la spina e ruoti pertanto in fase.

INGRANAGGIO PARASTRAPPI

Si trova bloccato all'albero primario del cambio. Radrizzare la rondella di sicurezza della vite di fissaggio.

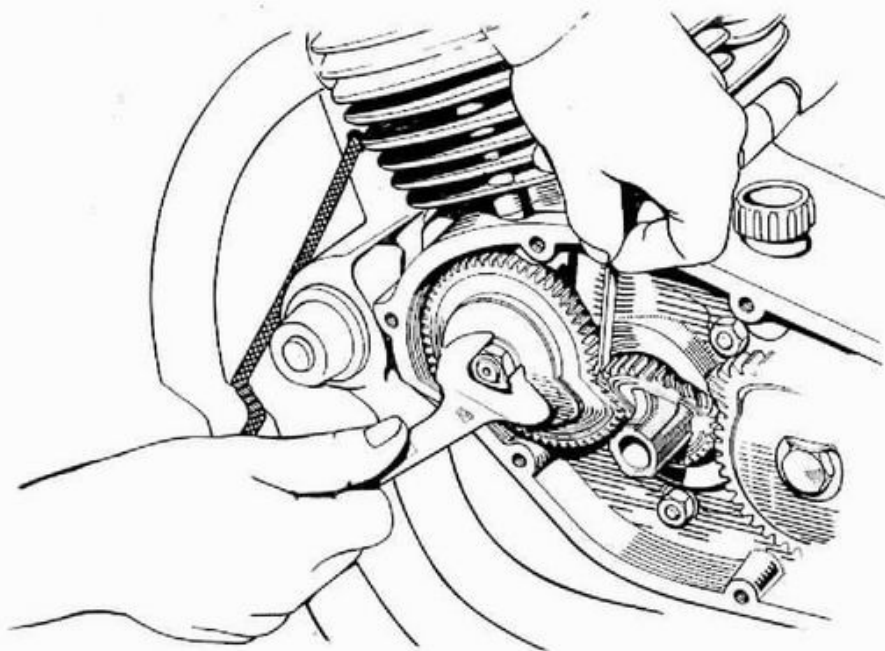

fig. 9

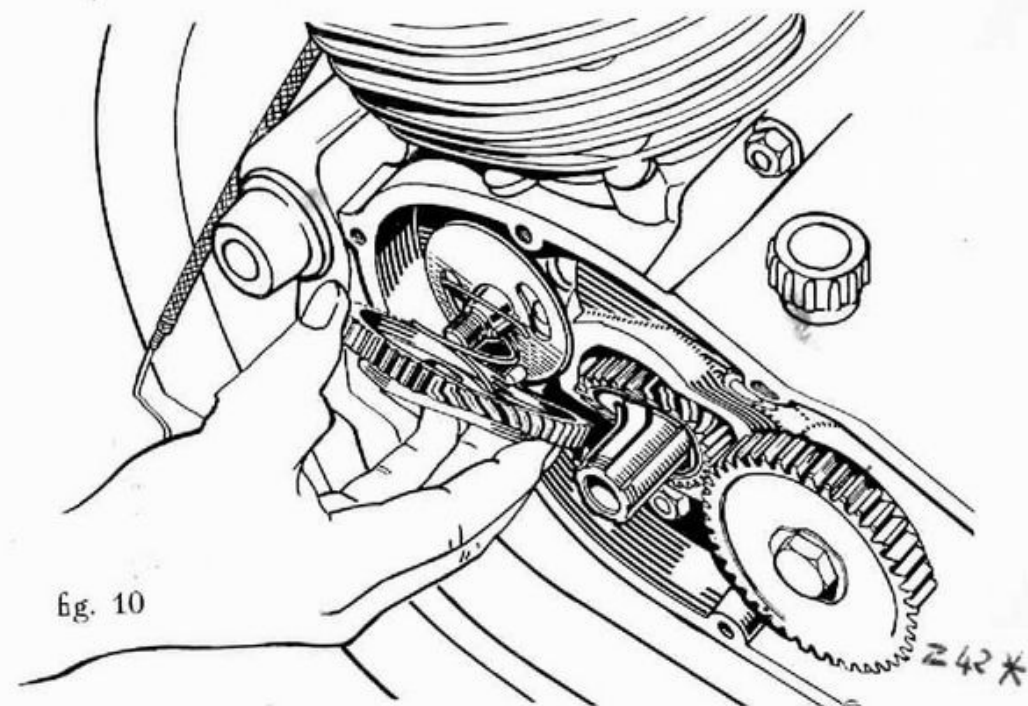

fig. 10

Togliere la vite *tenendo presente che il suo filetto è sinistro*. Tirando l'ingranaggio si toglie il complesso parastrappi. Se il parastrappi non funzionasse controllare che l'ingranaggio sia libero rispetto all'albero primario del cambio.

Verificare che le tre molle del parastrappi non siano rotte o scariche, eventualmente sostituirle.

GRUPPO SELETTORE CAMBIO

Allentare i due dadi che fissano il supporto del settore dentato e sfilare il gruppo completo.

Nel caso che il selettore funzionasse irregolarmente controllare:

- I) La molla di richiamo del bilancere comando cambio e, se necessario, sostituirla.
- II) La molla che comanda il braccio del selettore.

SMONTAGGIO COMPLETO DEL MOTORE

Per separare il motore dal telaio procedere nel seguente modo:

- I) Togliere il carburatore, i tubi di scarico ed i silenziatori.

- II) Staccare il filo della frizione, i fili delle candele ed il filo di trasmissione del contachilometri.
- III) Togliere il coperchio lato volano ed allentare le viti della morsettiera che blocca i fili dell'impianto elettrico.
- IV) Togliere la pedana anteriore sinistra e separare il motore dal telaio sfilandolo da questa parte.
- V) Scaricare l'olio del motore.
- VI) Smontare testa, cilindri e pistoni, seguendo le istruzioni di pagg. 10, 11 e 12.
- VII) Smontare il coperchio lato frizione come descritto a pag. 13.
- VIII) Svitare con chiave da 14 millimetri gli otto bulloni che tengono uniti i due carter centrali ed i cinque che internamente bloccano il supporto centrale dell'albero motore.
- IX) Ruotare l'albero motore in modo che le due bielle si trovino al punto morto inferiore.
- X) Battere con un martello di gomma sulla testa degli alberi motore e cambio per far sì che i due carter centrali si separino.

SMONTAGGIO DELL'ALBERO MOTORE DAL CARTER

Allentare con chiave da 17 millimetri il dado (*con filetto sinistro*) che blocca il volano magnete, ancorandosi alle due finestre del volano stesso (vedi fig. n. 11). Avvitare l'apposito estrattore nella camera filettata del volano ed agire su questo finchè il volano non sia sbloccato.

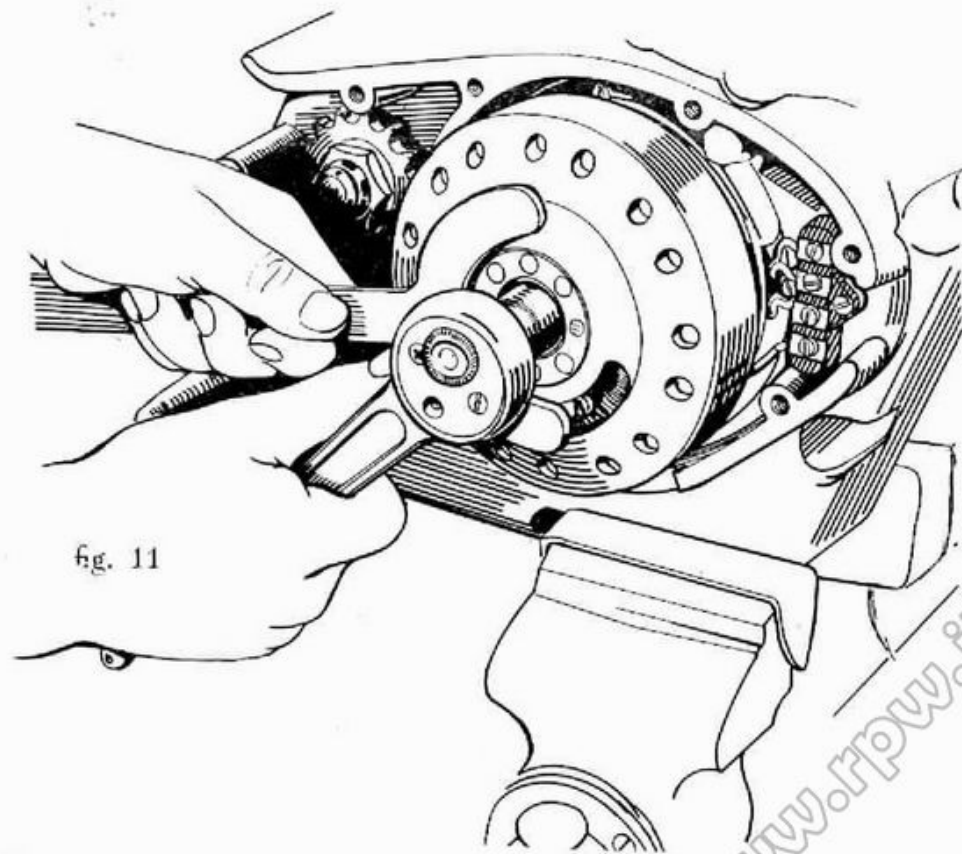

fig. 11

Prima di togliere la piastra del volano magnete, segnare la sua esatta posizione rispetto al carter in modo che possa essere rimontata nella stessa posizione precedente. Smontare la piastra allentando le tre viti che la fissano al carter. Svitare con chiave esagonale da 33 millimetri il dado (*a filetto sinistro*) che blocca l'albero motore (vedi fig. n. 12).

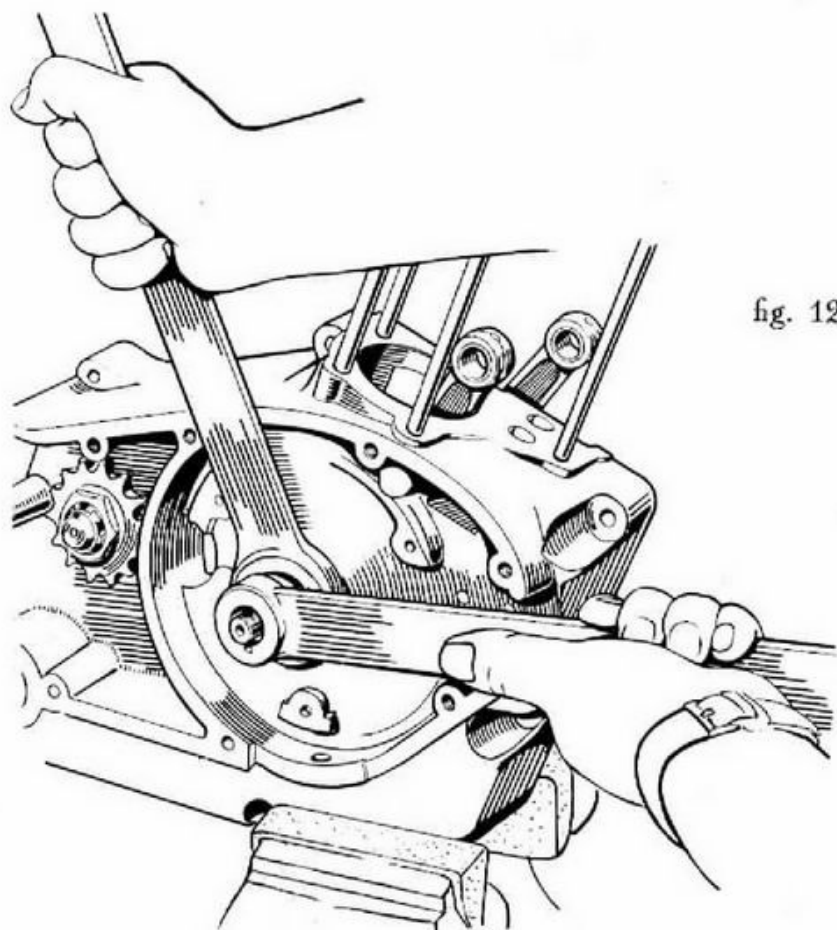

fig. 12

Battere leggermente sulla testa dell'albero motore con un martello di gomma fino a sfilarlo completamente.

SCOMPOSIZIONE DELL'ALBERO MOTORE

L'albero motore si compone di quattro parti (vedi tavola n. 3 - pag. 30).

Con un estrattore separare le due parti esterne dal corpo centrale (vedi fig. n. 13). Togliere le due bielle ed allentare con chiave esagonale da 6 millimetri le tre viti

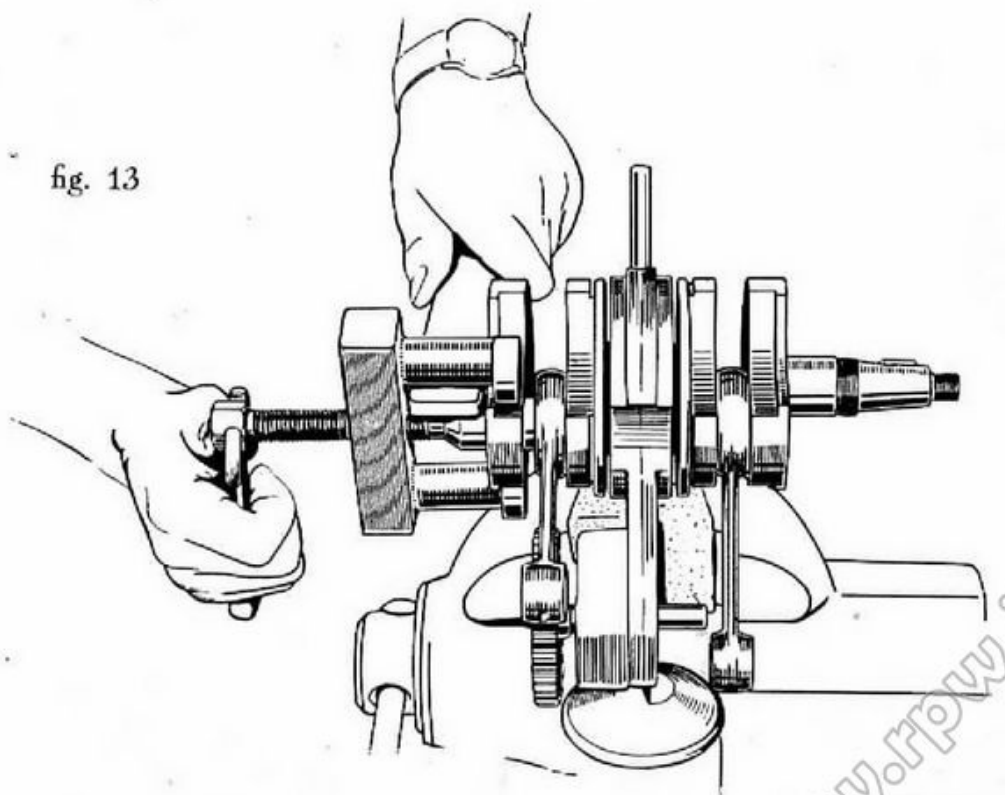

fig. 13

che uniscono le due parti centrali dell'albero. Separarle quindi dalla flangia centrale.

SMONTAGGIO ALBERI DEL CAMBIO

Raddrizzare la rondella di sicurezza del dado che blocca il rocchetto della catena. Allentare il dado (*di filetto sinistro*) con chiave esagonale da 30 millimetri tenendo bloccato il rocchetto alla parete del carter con la inserzione di un cuneo metallico. Battendo in testa all'albero secondario con un martello di gomma, i due alberi del cambio si separano completamente dal carter.

SCOMPOSIZIONE DELL'ALBERO SECONDARIO DEL CAMBIO

Fissarlo in morsa bloccandolo dal lato del rocchetto catena. Svitare, con chiave esagonata da 32 millimetri, il dado che fissa il cuscinetto a rulli, sfilare quindi il cuscinetto a rulli e successivamente i quattro ingranaggi.

Se, una volta esaminato ed eventualmente riparato il gruppo selettore, il cambio presentasse ancora irregolarità di funzionamento, controllare la chiavetta d'innesto che scorre all'interno degli ingranaggi (vedi fig. n. 14) e, se presentasse segni di usura, sostituirla. Controllare anche che la molla contenuta nel pistoncino innesto marce non sia scarica.

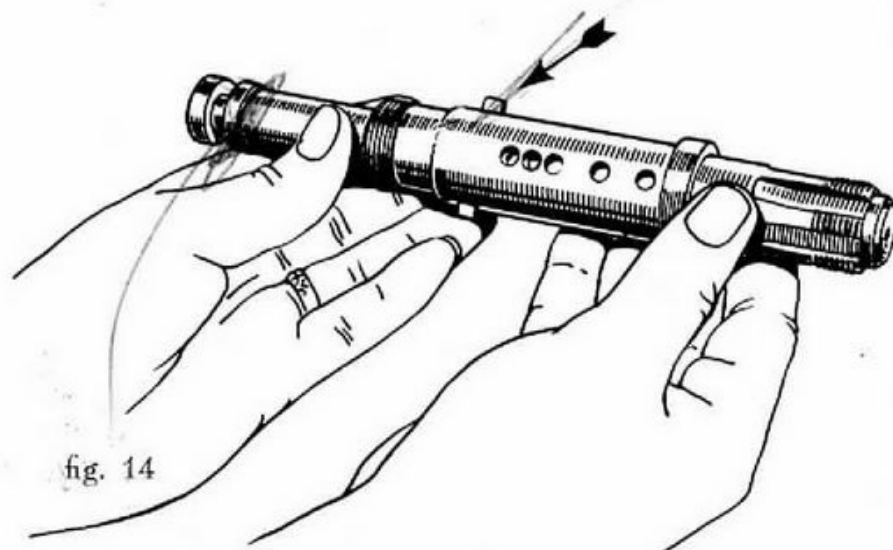

fig. 14

RIMONTAGGIO DEL MOTORE

Per tutte le operazioni di rimontaggio del motore seguire inversamente tutte le istruzioni fin qui date per lo smontaggio. Alcune parti però, necessitano di particolari accorgimenti:

I) *Disco distributore sfiato*

Nel montaggio di tale disco fare attenzione a che la spina solidale con il disco si inserisca nel foro dell'ingranaggio albero a cammes.

II) *Messa in fase della distribuzione*

Si opera dopo aver chiuso i due carters centrali ed aver montato il pignone comando cammes. Innestare il pi-

gnone nell'accoppiamento scanalato dell'albero motore facendo corrispondere i segni di riferimento posti sull'albero e sul pignone. Prima di accoppiare il pignone comando cammes con l'ingranaggio albero a cammes fare corrispondere i loro due segni di riferimento (vedi fig. n. 15).

III) *Indicatore delle marce*

Quando viene rimontato il coperchio lato frizione, portare la freccia dell'indicatore nella posizione di 1ª velocità

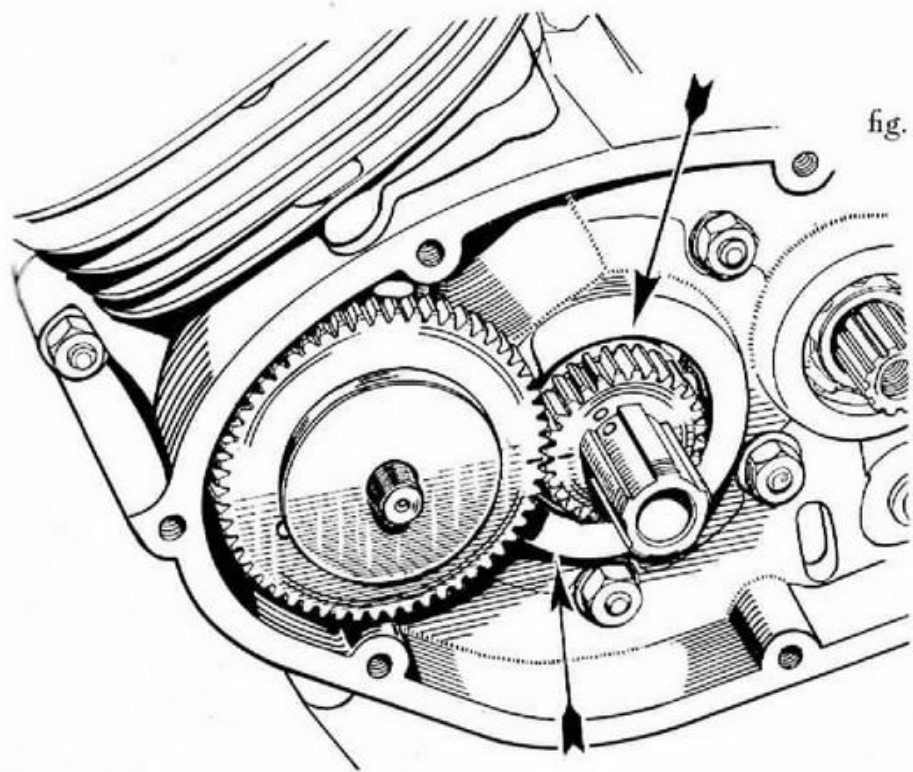

fig. 15

IV) *Anticipo accensione*

Prima di montare il coperchio lato volano controllare l'esatta apertura dei contatti che deve essere di 4-4,5 decimi di millimetro.

All'inizio di apertura delle punte platinato, il segno di riferimento sul volano magnete deve corrispondere al segno A/A posto sul rasamento del carter. Quando ruotando il volano in senso orario il suo segno viene a corrispondere al segno P/M posto sul rasamento del carter, i pistoni si trovano al punto morto superiore (vedi fig. n. 16).

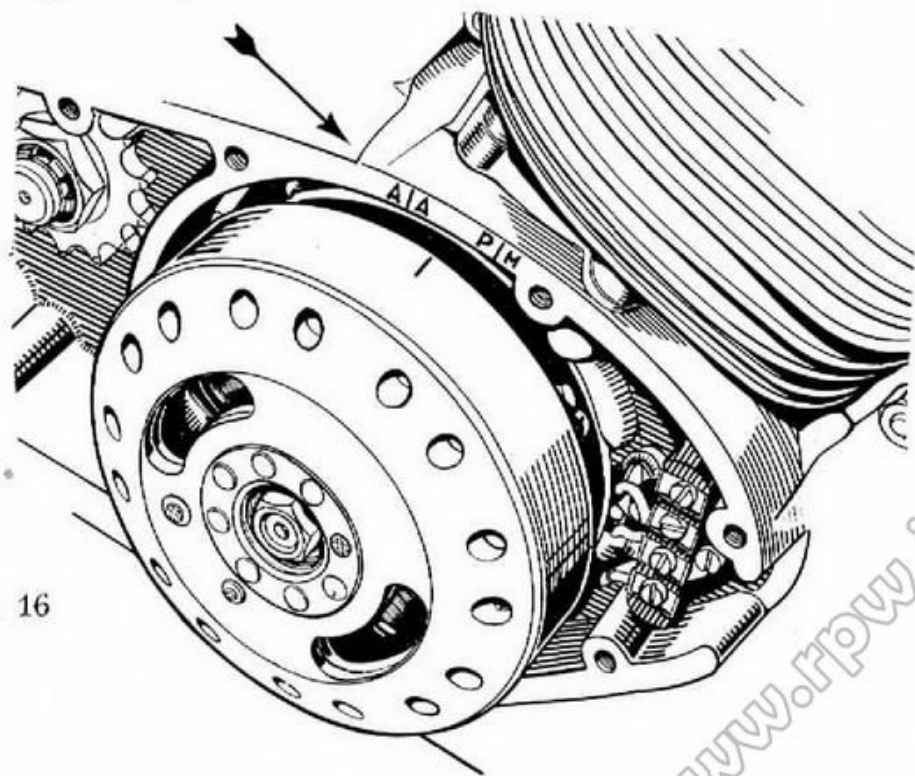

fig. 16

www.rpwo.it

SMONTAGGIO ALBERO RINVIO CONTACHILOMETRI

Per eseguire tale operazione non occorre aprire il motore ma è sufficiente allentare con chiave esagonale da 20 millimetri la bronzina posta sulla parte superiore del carter in corrispondenza al filo del contachilometri. Fatto ciò si può sfilare l'albero del rinvio.

SISTEMA DI LUBRIFICAZIONE

Se il sistema di lubrificazione presenta deficienze, controllare che la pompa olio sia perfettamente bloccata alla flangia di supporto centrale albero motore.

Controllare la perfetta tenuta dei due ingranaggi posti all'interno del corpo pompa. Con un getto d'aria verificare che i due condotti di aspirazione e di scarico non siano ostruiti.

FORCELLA TELESCOPICA IDRAULICA

Periodicamente, ogni 5000 Km circa, controllare il livello dell'olio nella forcella. Per far ciò aprire le due viti poste anteriormente nella parte inferiore della forcella e, se necessario, riempire d'olio nella qualità: SHELL X 100 SAE 30, fino al livello dei fori (vedi fig. 17).

SMONTAGGIO DELLA FORCELLA

Nel caso di non perfetto funzionamento, per smontare la forcella procedere nel seguente modo:

- I) Togliere la ruota, il disco porta ceppi ed il para-fango.
- II) Con chiave esagonale da 22 millimetri allentare le due viti di fissaggio poste sulla piastra superiore della forcella. Fatto ciò i due tubi porta-ruota si separano dal telaio.

fig. 17

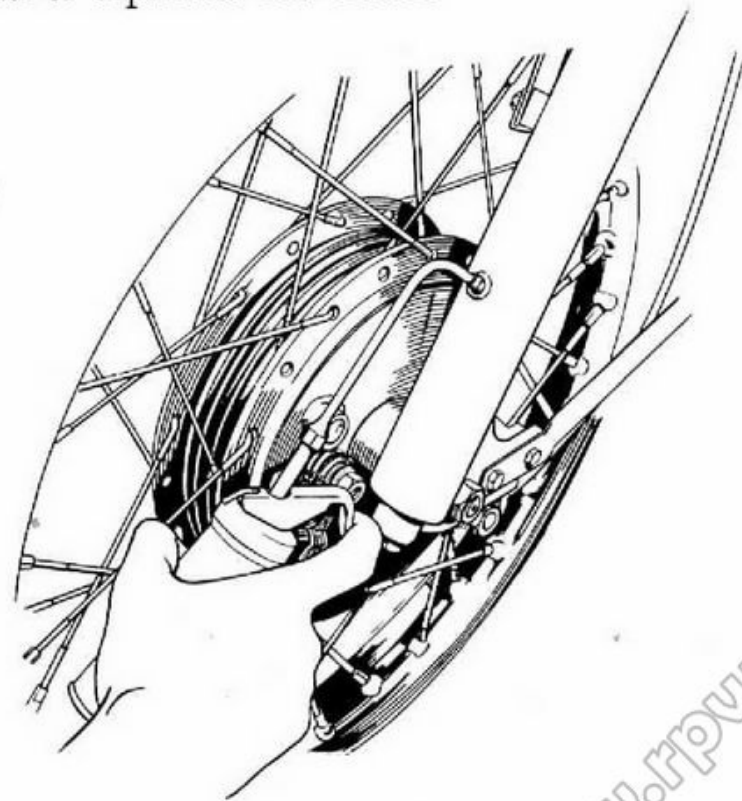

SCOMPOSIZIONE DELLA FORCELLA

(vedi tav. n. 13 pag. 50).

Allentare con chiave esagonale da 14 millimetri la vite che si trova nella parte inferiore del tubo portaruota. Fissare in morsa il tubo portante. Tirare il tubo portaruota in modo da separarlo dal tubo portante (vedi fig. n. 18). Togliere con apposita pinza l'anello d'arresto interno che fissa la bronzina inferiore. Tirando il tubo inferiore della forcella si sfila la molla (vedi fig. n. 19).

Per separare completamente la forcella dal telaio:

- I) Togliere il faro, staccare i fili d'alimentazione dell'avvisatore acustico.
- II) Allentare con chiave esagonale da 27 millimetri il dado che blocca il perno dello sterzo.

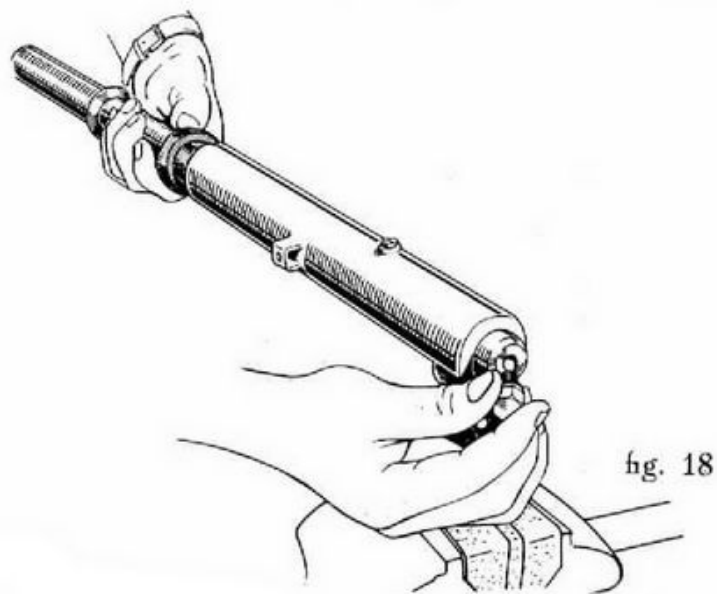

fig. 18

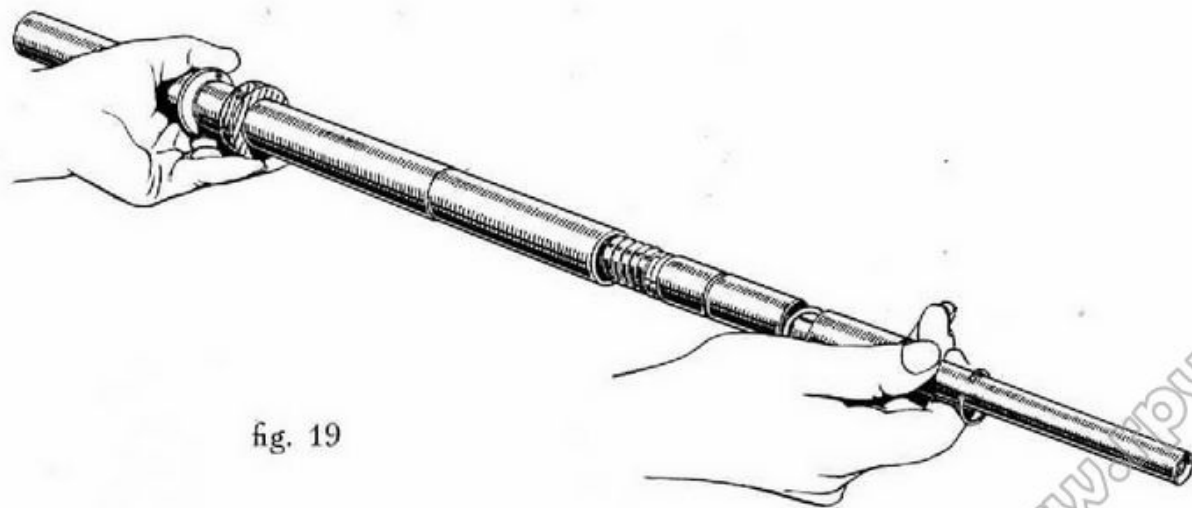

fig. 19

III) Sfilare il filo che comanda il freno anteriore e staccare la piastra superiore unita al manubrio.

IV) Svitare il cono superiore dello sterzo e sfilare la forcella.

Per il montaggio seguire inversamente le operazioni fin qui descritte.

FORCELLA POSTERIORE OSCILLANTE

Smontare la ruota posteriore, togliere la catena e i due ammortizzatori.

Aprire il coperchio lato volano (vedi istruzioni di pag. 12).

Togliere i due tappi di gomma di supporto al motore e svitare con chiave esagonale da 35 millimetri i due dadi che bloccano la forcella.

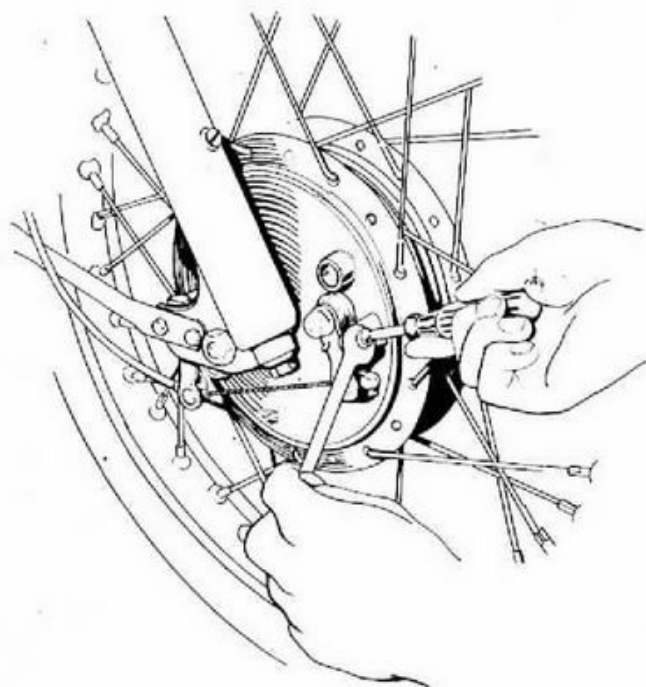

fig. 20

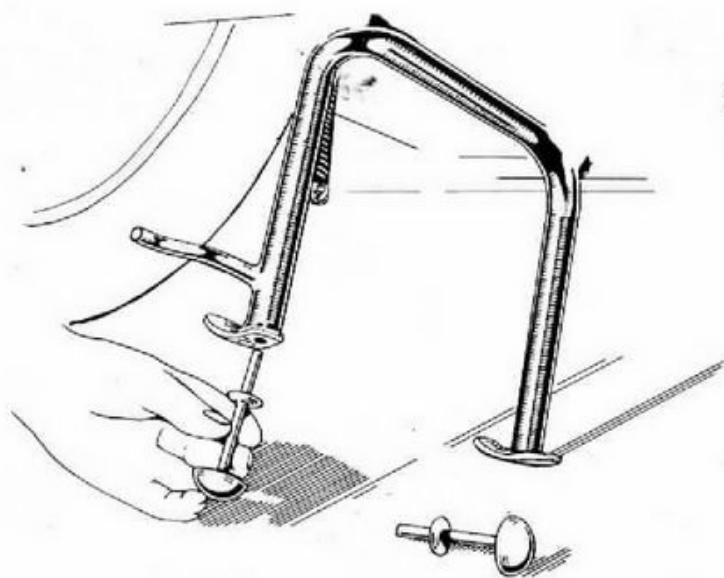

fig. 21

- Sfilare il perno su cui oscilla la forcella e separarla dal telaio.

FRENI

Sono del tipo a doppia espansione.

Per registrarli, procedere nel seguente modo: Liberare il cavetto flessibile di comando, svitando i morsetti serracavi. Ridurre al minimo il gioco tra guarnizione d'attrito e tamburo, agendo sulla vite di regolazione posta a ridosso della levetta sul disco portaceppi (vedi fig. n. 20). Fissare poi il cavetto flessibile mediante il serracavo tenendo presente che la pressione del cavetto stesso riduca al minimo il gioco dell'altra levetta sprovvista di vite di regolazione.

RUOTE

Per facilitare tutte le operazioni che comportano lo smontaggio di entrambe le ruote, vi consigliamo di usare gli appositi piolini di prolunga al cavalletto, contenuti nella trousse porta attrezzi.

Per il loro impiego (vedi fig. n. 21).

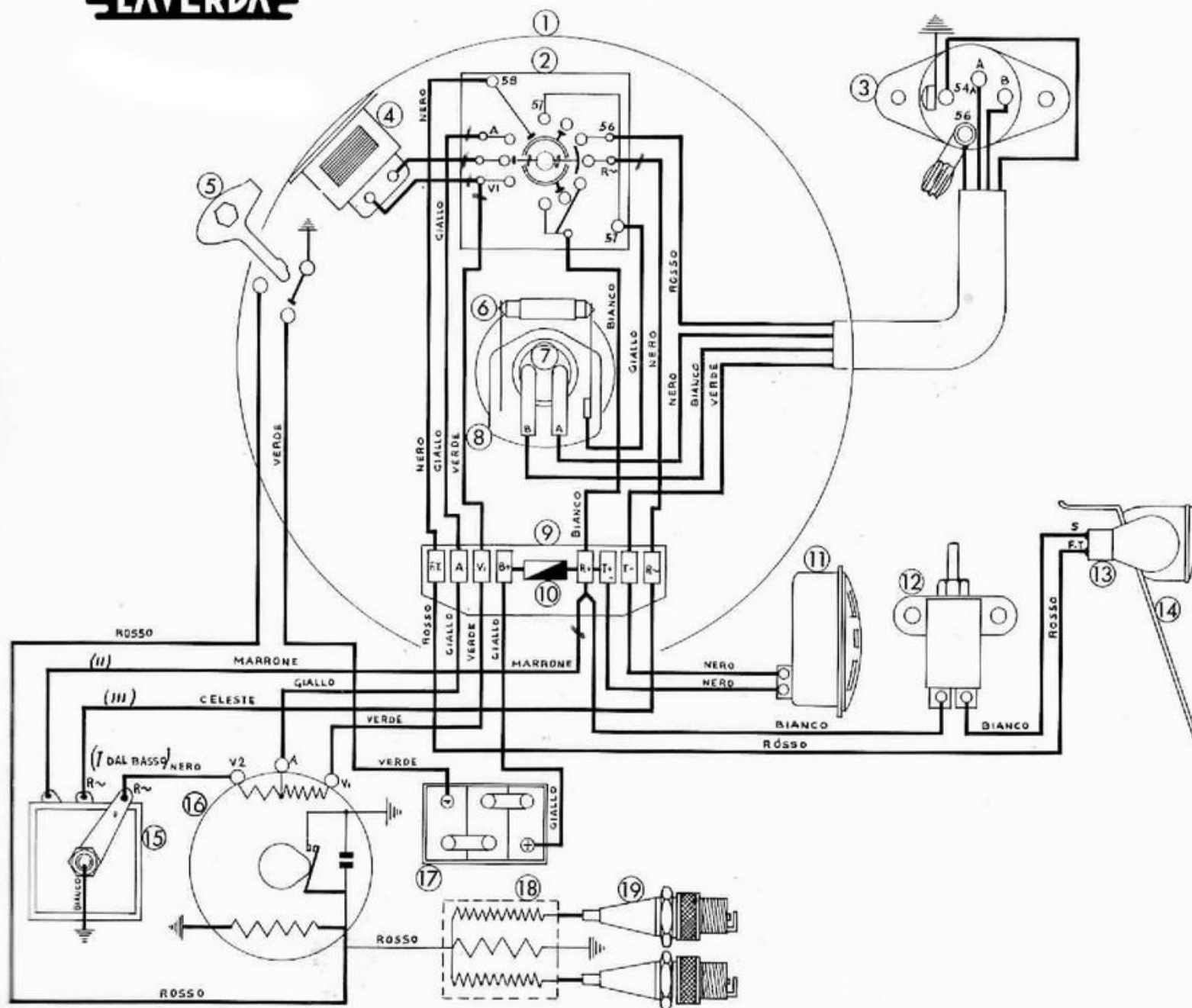

Pos.	LEGENDA
1	PROIETTORE
2	COMMUTATORE
3	DISPOSITIVO
4	IMPEDENZA
5	CHIAVE ACCENSIONE
6	LAMPADA CITTÀ 6V. 3 W.
7	LAMPADA ABB.-ANABB. 6V. 25/25W.
8	PORTALAMPADA STG.
9	MORSETTIERA STG.
10	VALVOLINA FUSIBILE
11	AVVISATORE ACUSTICO
12	INTERRUPTORE STOP
13	LAMPADA F.T. - STOP 6V. 3/15 W.
14	PORTA TARGA
15	RADDRIZZATORE
16	GENERATORE VOLANO
17	BATTERIA 6V. 9 ah
18	BOBINA ESTERNA DOPPIA
19	CANDELE ACCENSIONE



CATALOGO
PARTI DI RICAMBIO

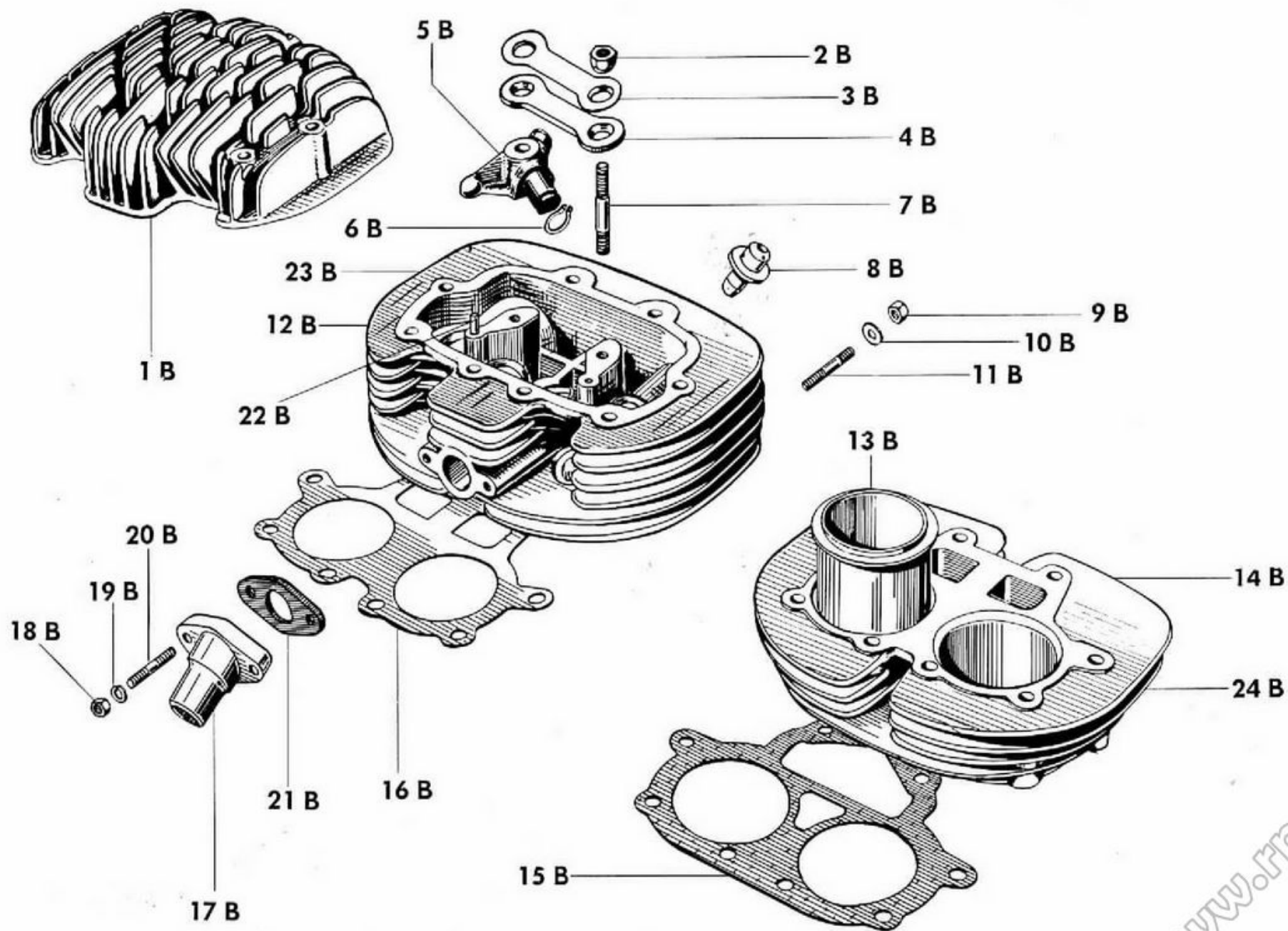

N. Matricola

Denominazione

1 B	Coperchio testa
2 B	Dado fissaggio supporto bilancieri
3 B	Rondella di sicurezza
4 B	Lama di collegamento supporti bilancieri
5 B	Supporto bilancieri
6 B	Anello assiale di tenuta bilancieri
7 B	Vite prigioniera per supporto bilancieri
8 B	Guidavalvola
9 B	Dado per fissaggio tubo scarico
10 B	Rondella
11 B	Vite prigioniera per fissaggio tubo scarico
12 B	Testa nuda con guida-valvole

N. Matricola

Denominazione

13 B	Canna in ghisa
14 B	Cilindro senza canne
15 B	Guarnizione base cilindro
16 B	Guarnizione cilindro-testa
17 B	Collettore di aspirazione
18 B	Dado fissaggio collettore
19 B	Rondella elastica
20 B	Vite prigioniera fissaggio collettore
21 B	Guarnizione per collettore
22 B	Spina per supporto bilancieri
23 B	Testa completa di bilancieri e valvole
24 B	Cilindro con canne

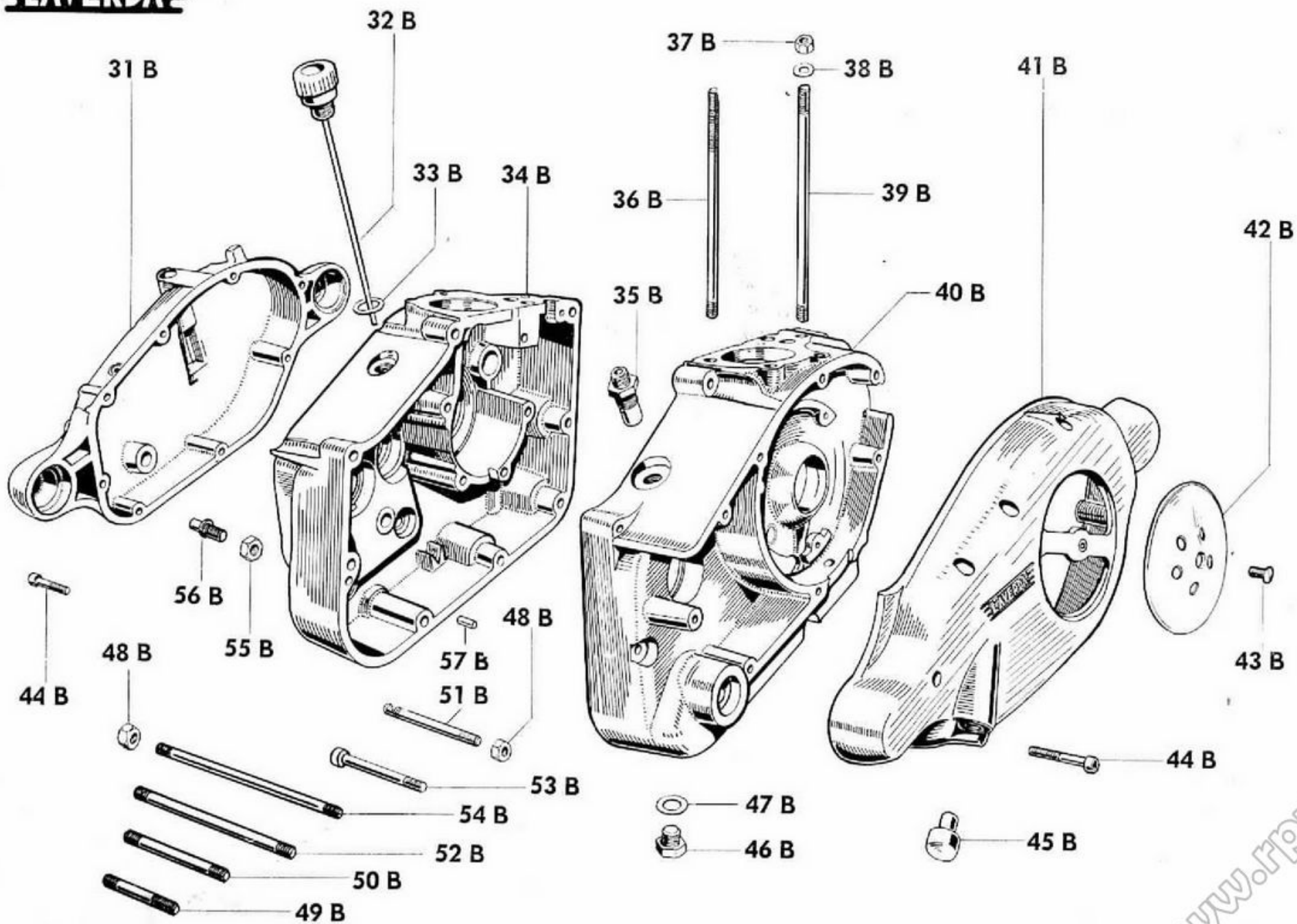

N. Matricola	Denominazione
31 B	Coperchio sinistro lato frizione
32 B	Astina controllo livello olio
33 B	Guarnizione in gomma
34 B	Carter centrale sinistro
35 B	Bronzina di presa contachilometri
36 B	Vite prigioniera fissaggio testa e cilindro
37 B	Dado
38 B	Rondella
39 B	Vite prigioniera fissaggio testa e cilindro
40 B	Carter centrale destro
41 B	Coperchio destro lato volano magnete
42 B	Coperchietto ispezione contatti
43 B	Vite
44 B	Vite fissaggio coperchi

N. Matricola	Denominazione
45 B	Tappo in gomma di fermo leva m.i.m.
46 B	Tappo scarico olio
47 B	Rondella in rame
48 B	Dado per viti prigioniere
49 B	Vite prigioniera 8 x 78 fiss. carters centrali
50 B	Vite prigioniera 8 x 97 fiss. flangia
51 B	Vite prigioniera 8 x 102 fiss. flangia
52 B	Vite prigioniera 8 x 122 fiss. carters centrali
53 B	Vite fissaggio carters centrali
54 B	Vite prigioniera 8 x 142 fiss. carters centrali
55 B	Dado per spina selettore
56 B	Spina selettore
57 B	Spina centraggio carters

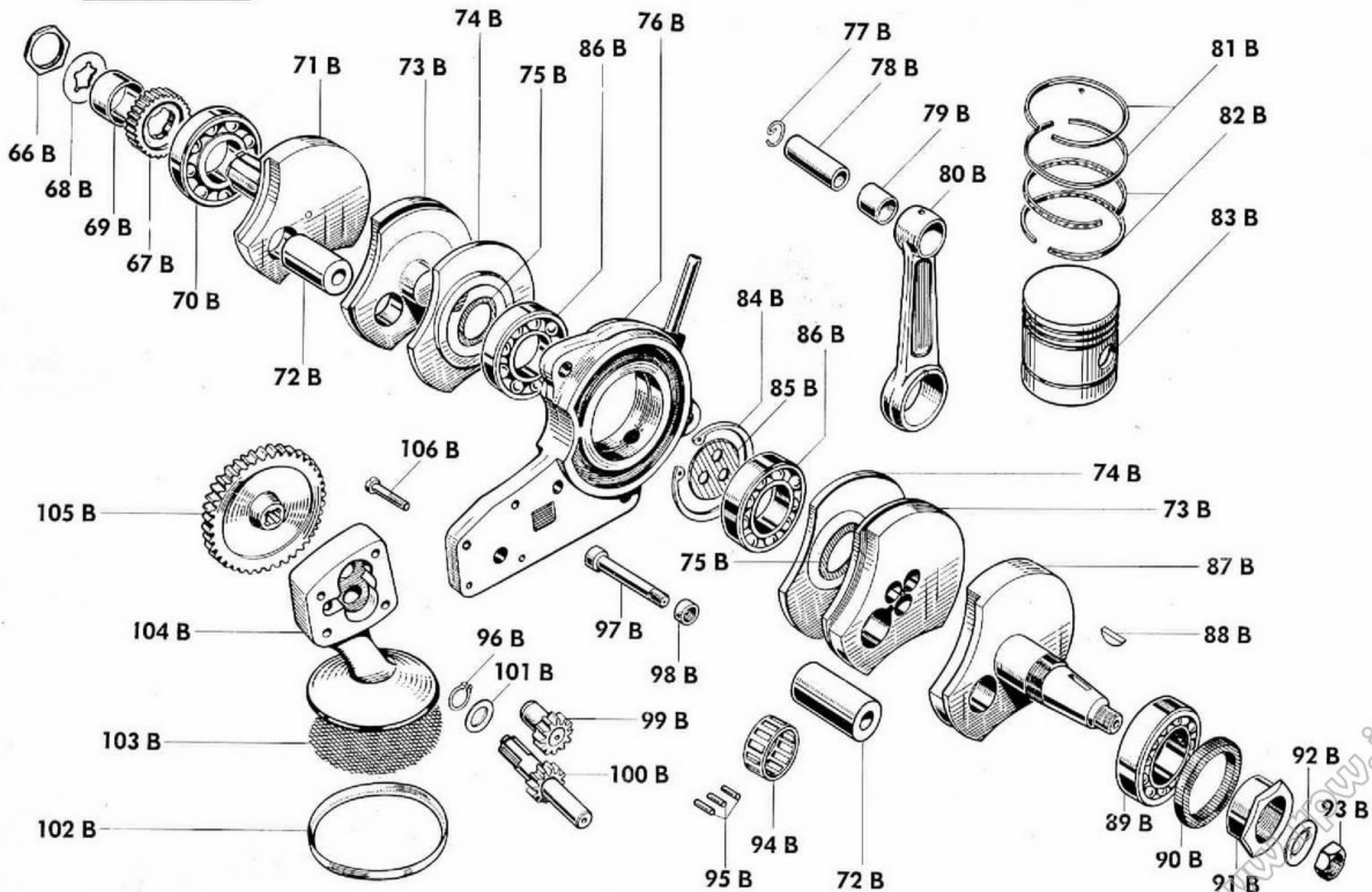

N. Matricola	Denominazione	N. Matricola	Denominazione
66 B	Dado fiss. pignone motore	88 B	Linguetta
67 B	Pignone motore	89 B	Cuscinetto a rulli da mm. 25 x 52 x 15
68 B	Rondella di sicurezza	90 B	Guarnizione paraolio 32 x 45 x 7
69 B	Distanziatore	91 B	Dado fiss. cuscinetto lato magnete
70 B	Cuscinetto a rulli da mm. 25 x 62 x 17	92 B	Rondella
71 B	Volano laterale lato frizione	93 B	Dado fissaggio volano magnete
72 B	Asse di accoppiamento	94 B	Gabbietta porta rulli biella
73 B	Volano centrale	95 B	Rullo
74 B	Cappuccio convogliatore olio	96 B	Anello assiale ferma alberino pompa
75 B	Rondella di spalleggiamento	97 B	Vite fissaggio volani centrali
76 B	Flangia	98 B	Dado cilindrico
77 B	Anellino ferma spinotto	99 B	Ingranaggio folle pompa olio
78 B	Spinotto per pistone	100 B	Alberino con ingranaggio primario pompa olio
79 B	Boccola per biella	101 B	Rondella
80 B	Biella con boccola	102 B	Anello di tenuta filtro pompa
81 B	Segmento compressione	103 B	Filtro
82 B	Segmento raschiaolio	104 B	Corpo pompa olio
83 B	Pistone	105 B	Ingranaggio comando pompa olio
84 B	Anello assiale	106 B	Vite fissaggio pompa olio
85 B	Disco forato	107 B	Albero motore completo
86 B	Cuscinetto a sfere da mm. 25 x 52 x 15	108 B	Gabbietta biella con rulli
87 B	Volano laterale lato magnete		

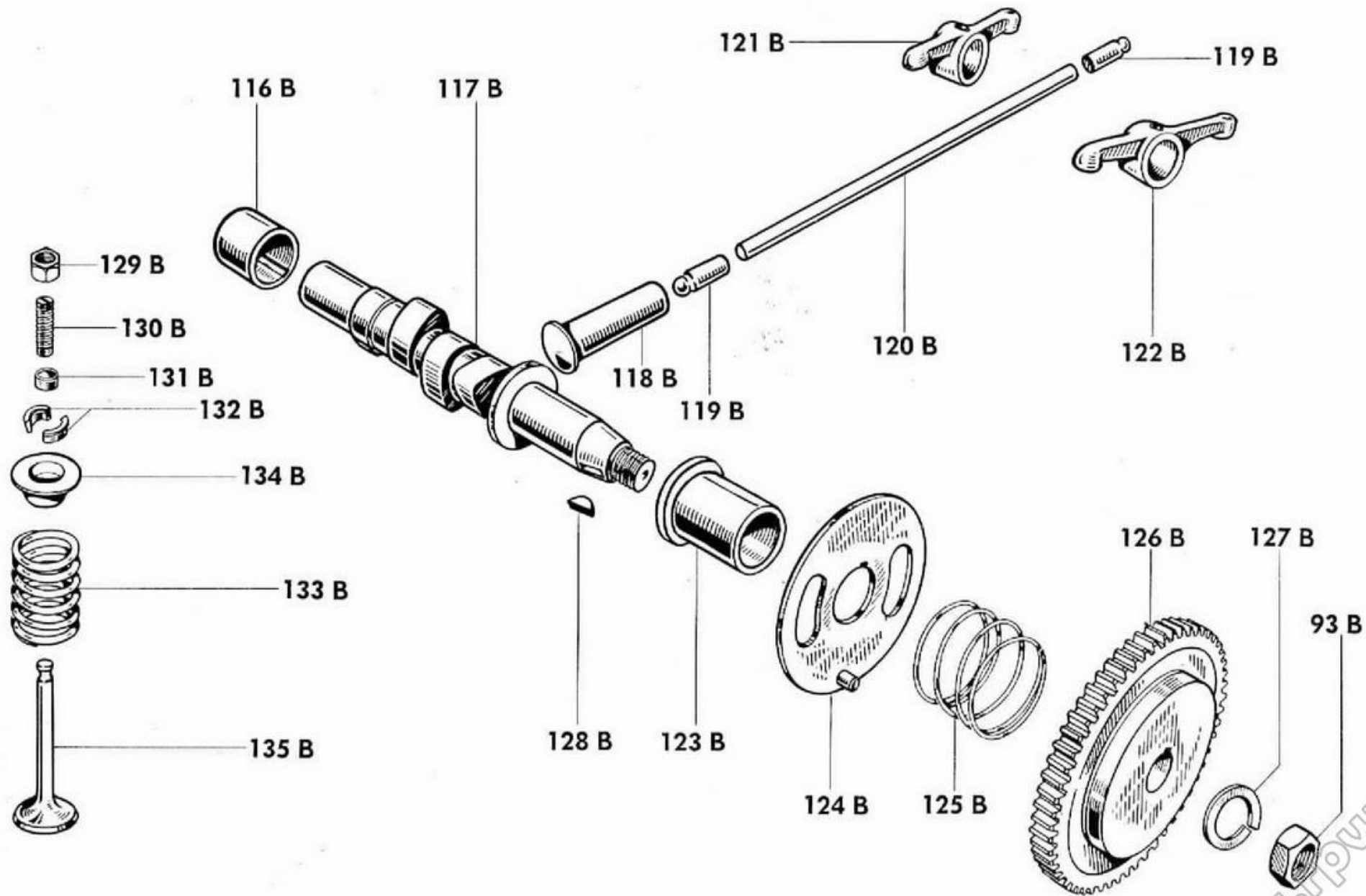

N. Matricola	Denominazione
93 B	Dado fiss. ingranaggio albero a cammes
116 B	Boccola per albero a cammes lato volano
117 B	Albero a cammes
118 B	Piattino punteria
119 B	Cappuccio per astina punteria
120 B	Astina comando punteria
121 B	Bilancere destro
122 B	Bilancere sinistro
123 B	Boccola per albero a cammes lato frizione
124 B	Disco sfiato motore
125 B	Molla

N. Matricola	Denominazione
126 B	Ingranaggio albero a cammes
127 B	Rondella elastica
128 B	Linguetta
129 B	Dado per vite registrazione punterie
130 B	Vite registrazione punterie
131 B	Scodellino per viti
132 B	Semicono
133 B	Molla per valvola
134 B	Piattino ritegno molla
135 B	Valvola

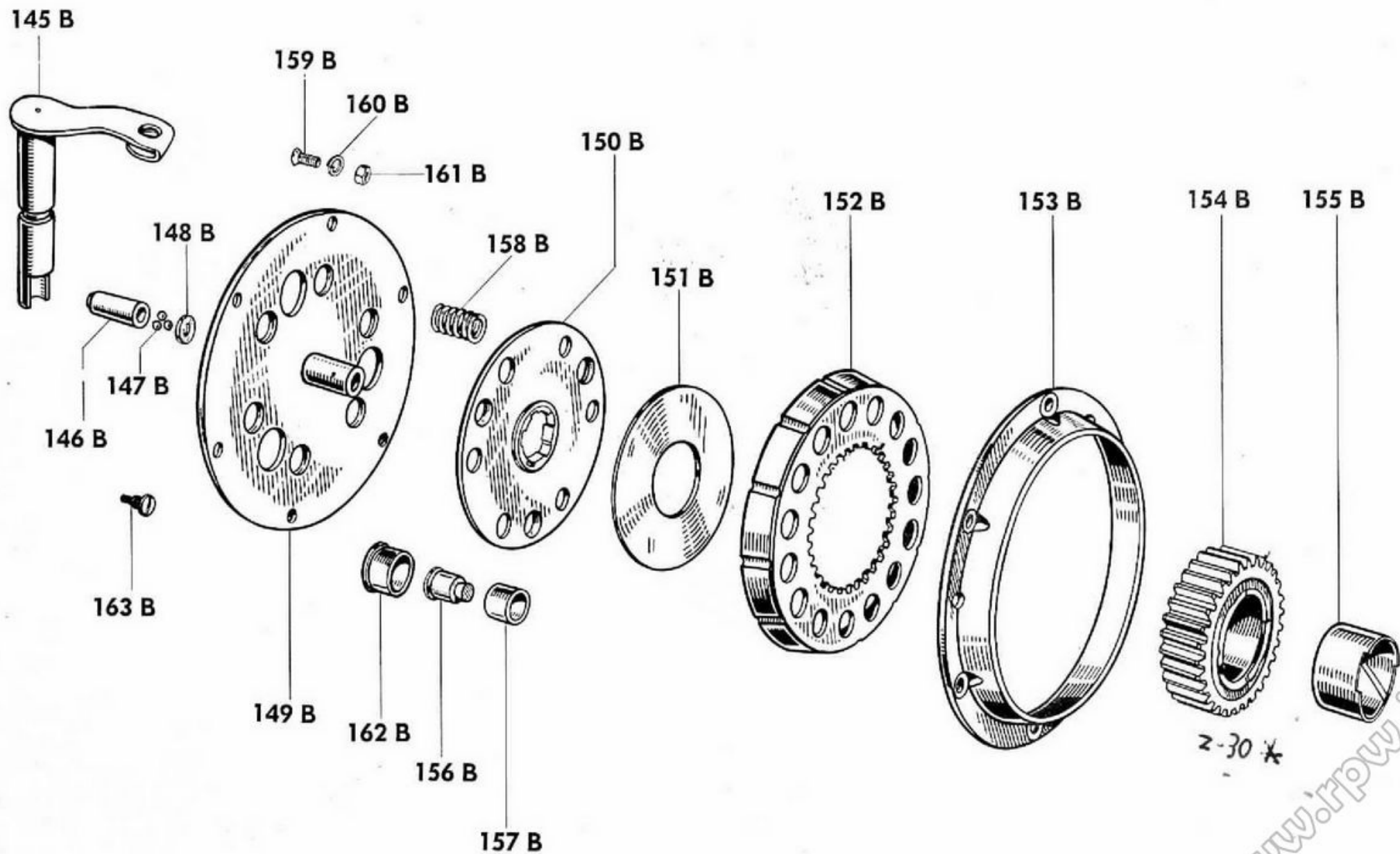

N. Matricola	Denominazione
145 B	Perno a leva comando frizione
146 B	Puntalino
147 B	Sfera da 7/32"
148 B	Rondella spalleggiamento sfere
149 B	Flangia spingi molle friz.
150 B	Disco conduttore frizione
151 B	Disco in fibra
152 B	Disco a cono frizione
153 B	Disco a cono porta frizione
154 B	Ingranaggio frizione

N. Matricola	Denominazione
155 B	Boccola per ingranaggio
156 B	Perno parastrappi
157 B	Boccola parastrappi
158 B	Molla frizione
159 B	Vite fissaggio frizione
160 B	Rondella elastica
161 B	Dado
162 B	Alloggiamento boccola parastrappi
163 B	Vite di fermo leva comando frizione

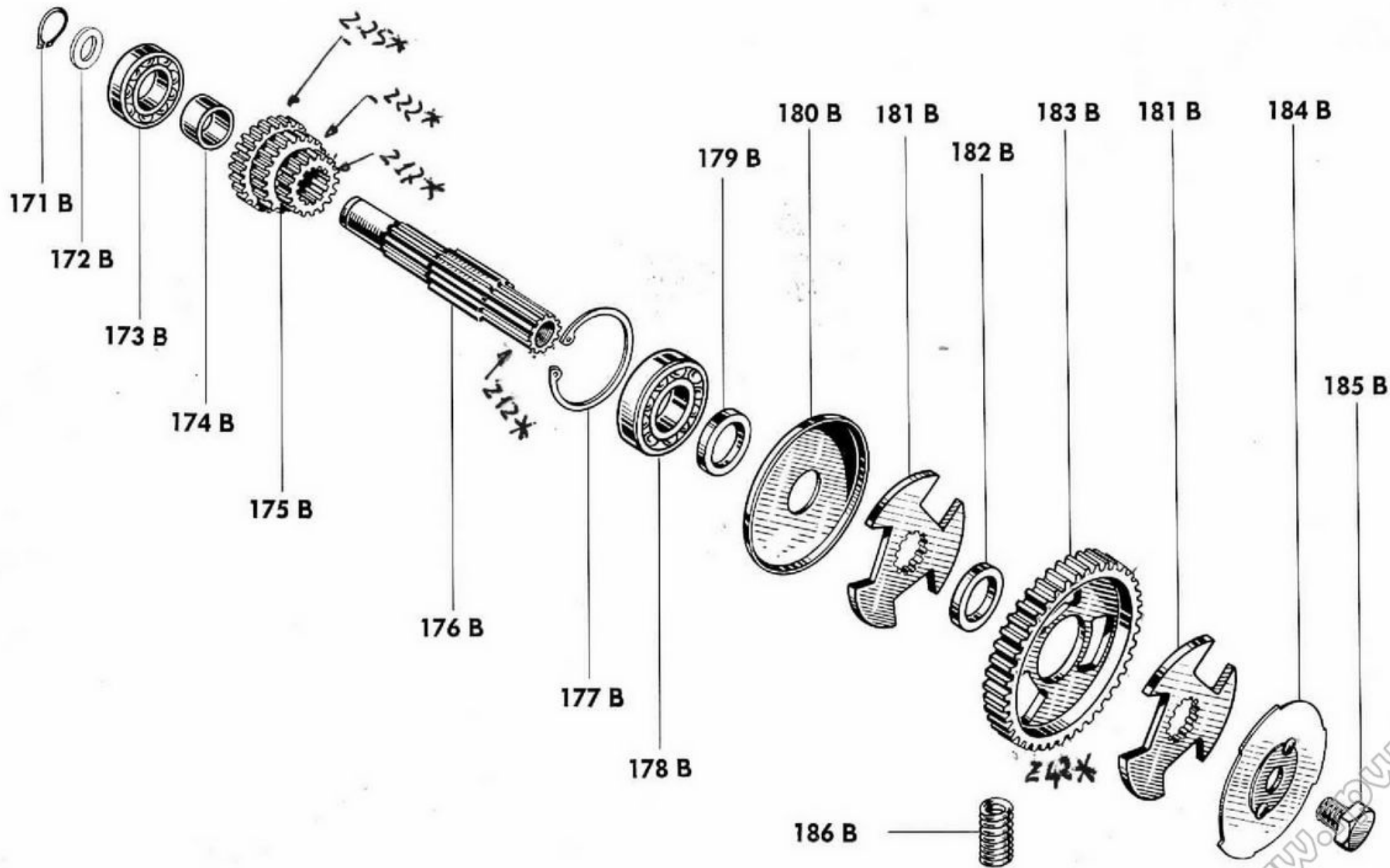

N. Matricola

Denominazione

171 B	Anello assiale ferma cuscinetto
172 B	Rondella
173 B	Cuscinetto a rulli da mm. 17 x 40 x 12
174 B	Distanziatore
175 B	Gruppo ingranaggi primari
176 B	Albero primario del cambio
177 B	Anello assiale ferma cuscinetto
178 B	Cuscinetto a sfere da mm. 20 x 47 x 14

N. Matricola

Denominazione

179 B	Distanziatore
180 B	Cappuccio
181 B	Disco porta molle parastrappi
182 B	Distanziatore
183 B	Ingranaggio comando albero primario
184 B	Disco coprimolle
185 B	Vite fissaggio gruppo parastrappi
186 B	Molla parastrappi

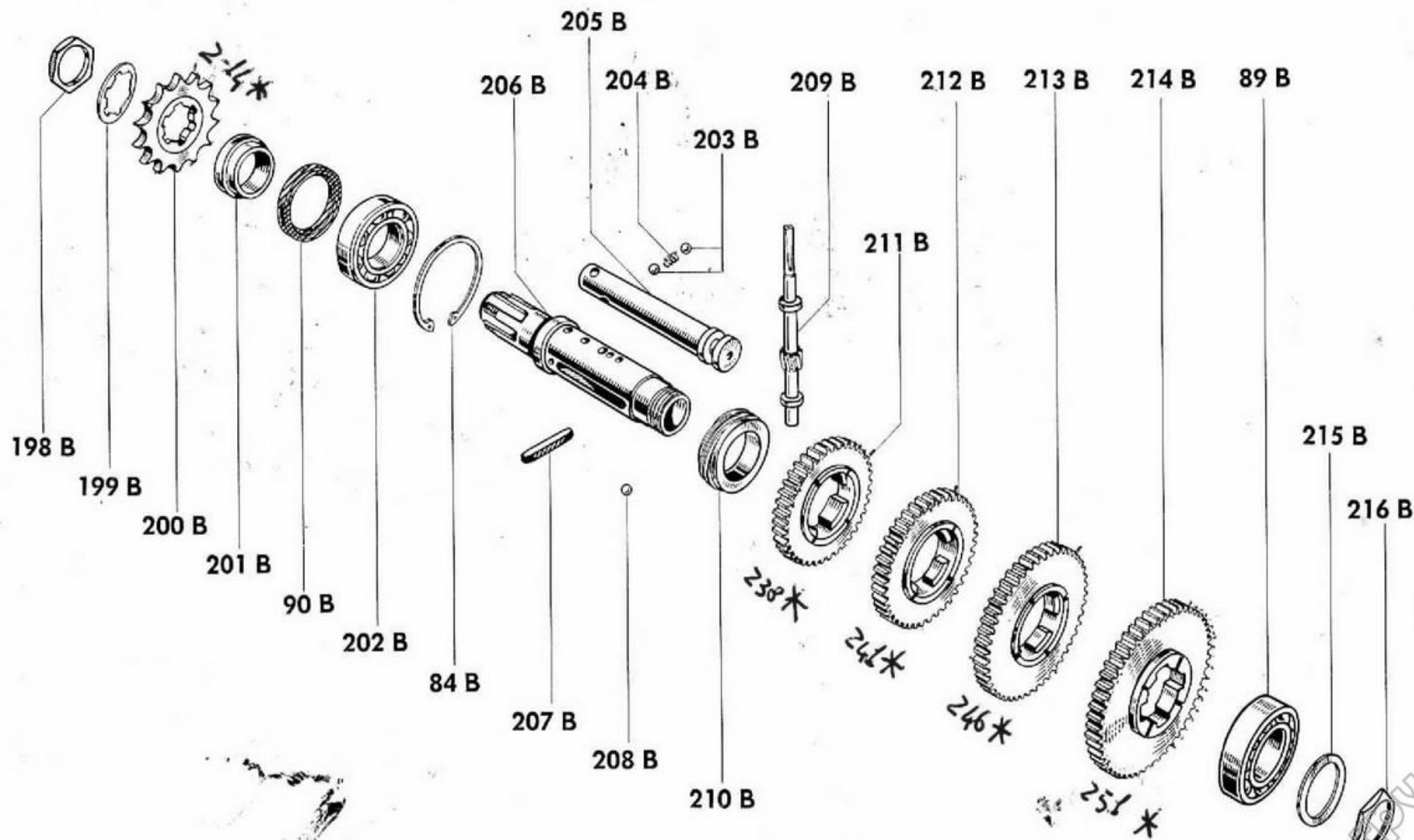

N. Matricola	Denominazione	N. Matricola	Denominazione
84 B	Anello assiale ferma cuscinetto	206 B	Albero secondario del cambio
89 B	Cuscinetto a rulli da mm. 25 x 52 x 15	207 B	Chiavetta innesto marce
90 B	Guarnizione paraolio da mm. 32 x 45 x 7	208 B	Sfera da 3/16" per vite senza fine
198 B	Dado fissaggio pignone catena	209 B	Alberino contachilometri
199 B	Rondella di sicurezza	210 B	Vite senza fine comando contachilometri
200 B	Pignone catena	211 B	Ingranaggio folle di IV velocità
201 B	Distanziatore	212 B	Ingranaggio folle di III velocità
202 B	Cuscinetto a sfere da mm. 25 x 52 x 15	213 B	Ingranaggio folle di II velocità
203 B	Sfera da 1/4" per pistoncino	214 B	Ingranaggio folle di I velocità
204 B	Molla per pistoncino	215 B	Rondella di sicurezza
205 B	Pistoncino innesto marce	216 B	Dado fissaggio cuscinetto

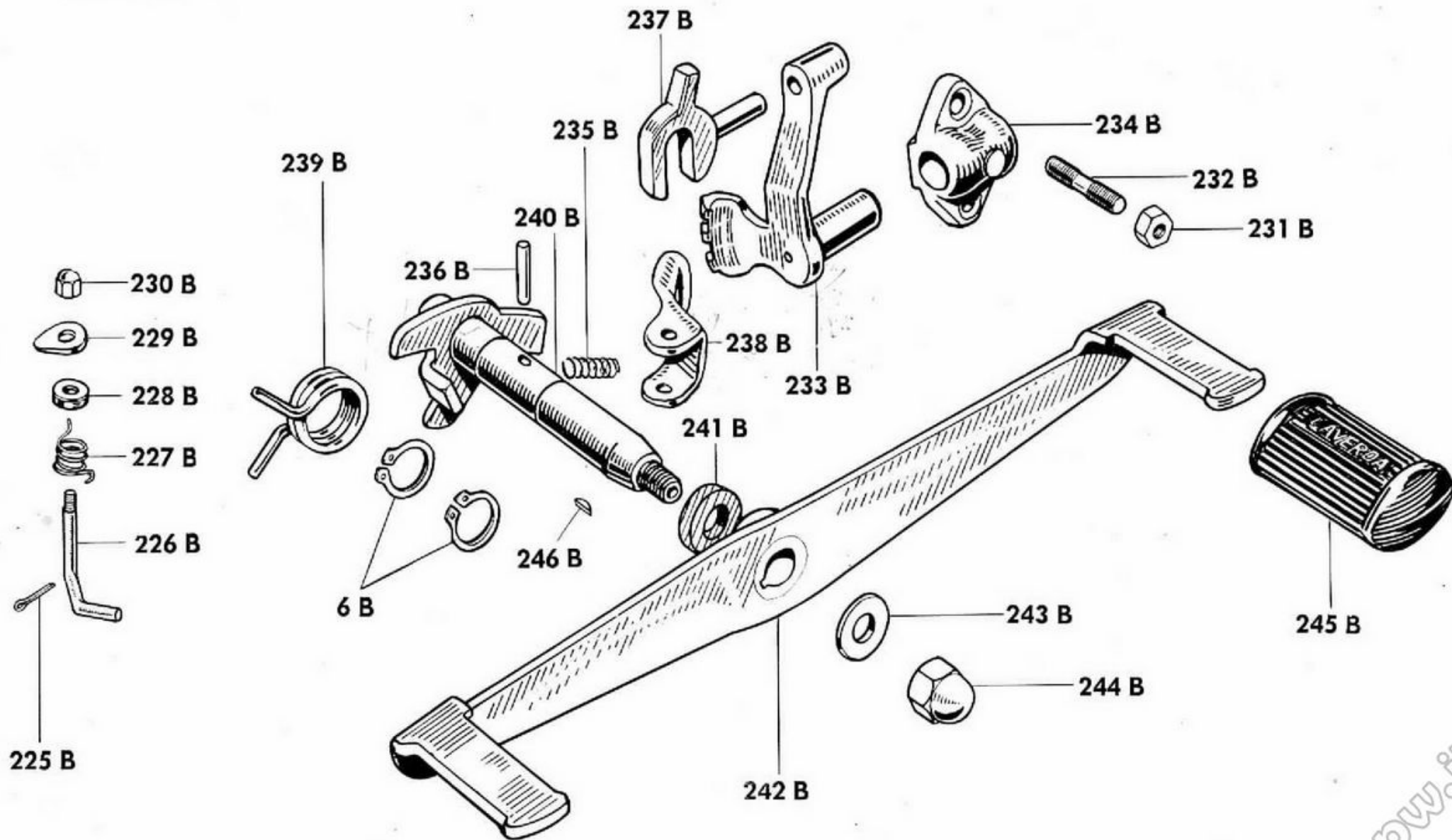

N. Matricola

Denominazione

6 B	Anello assiale per alberino selettore
225 B	Copiglia
226 B	Perno indicatore marce
227 B	Molla
228 B	Guarnizione in gomma
229 B	Indicatore marce
230 B	Dado fissaggio indicatore
231 B	Dado fissaggio supporto
232 B	Vite prigioniera per fiss. supporto
233 B	Settore dentato
234 B	Supporto settore dentato
235 B	Molla

N. Matricola

Denominazione

236 B	Spina per braccio comando selettore
237 B	Forcella comando pistoncino
238 B	Braccio comando selettore
239 B	Molla selettore
240 B	Alberino comando selettore
241 B	Guarnizione paraolio da mm. 14 x 24 x 7
242 B	Bilancere selettore
243 B	Rondella
244 B	Dado fissaggio bilancere selettore
245 B	Pedanina in gomma
246 B	Linguetta

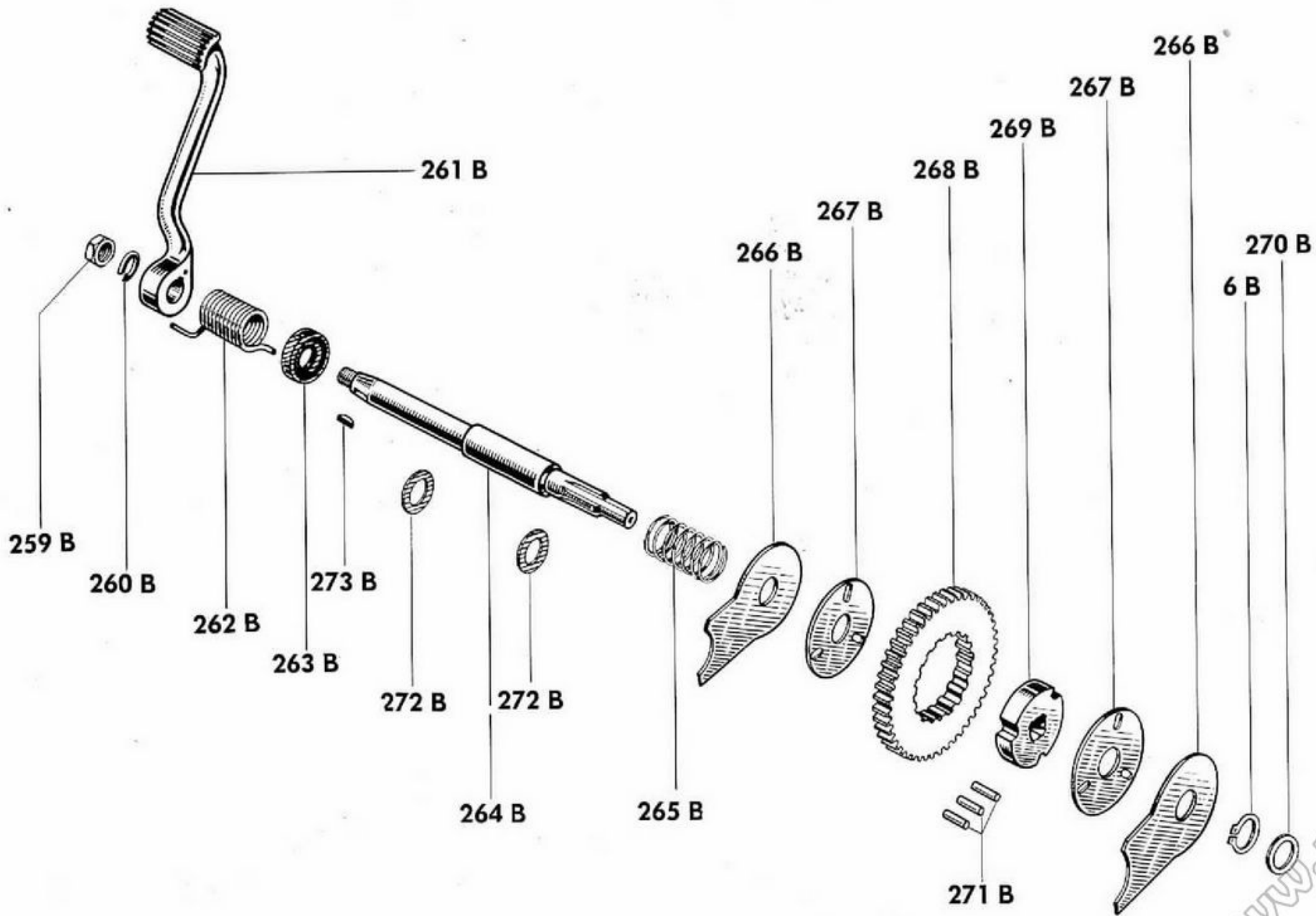

N. Matricola

Denominazione

6 B	Anello assiale
259 B	Dado fissaggio leva messa in moto
260 B	Rondella elastica
261 B	Leva messa in moto
262 B	Molla ritorno leva
263 B	Guarnizione paraolio da mm. 15 x 30 x 10
264 B	Albero messa in moto
265 B	Molla interna messa in moto

N. Matricola

Denominazione

266 B	Forcella di fermo
267 B	Dischetto spallegg. ingran. messa in moto
268 B	Ingranaggio messa in moto
269 B	Collare interno
270 B	Rondella
271 B	Rullino Ø 4 x 15
272 B	Rondella
273 B	Linguetta

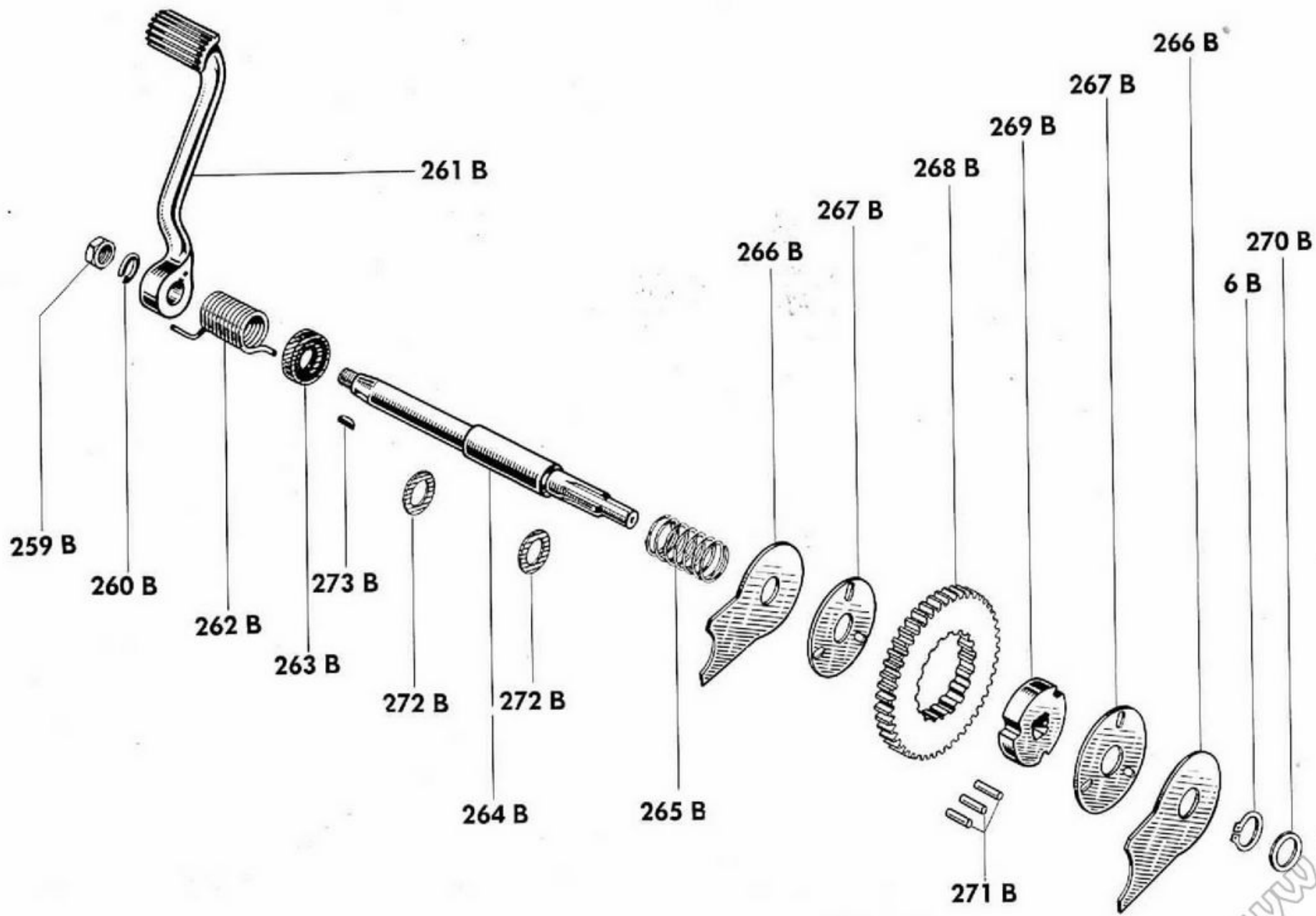

N. Matricola

Denominazione

6 B	Anello assiale
259 B	Dado fissaggio leva messa in moto
260 B	Rondella elastica
261 B	Leva messa in moto
262 B	Molla ritorno leva
263 B	Guarnizione paraolio da mm. 15 x 30 x 10
264 B	Albero messa in moto
265 B	Molla interna messa in moto

N. Matricola

Denominazione

266 B	Forcella di fermo
267 B	Dischetto spallegg. ingran. messa in moto
268 B	Ingranaggio messa in moto
269 B	Collare interno
270 B	Rondella
271 B	Rullino \varnothing 4 x 15
272 B	Rondella
273 B	Linguetta

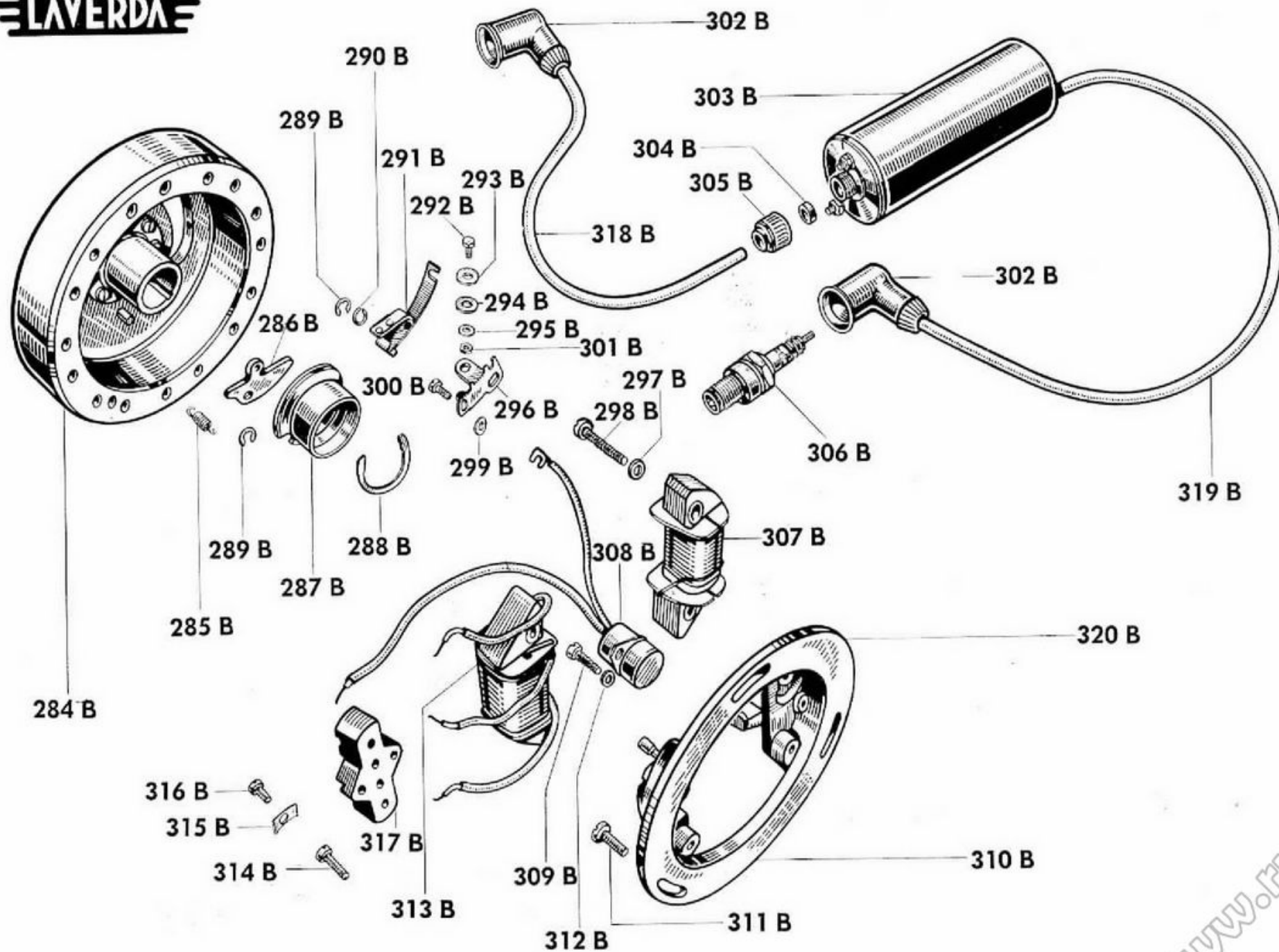

N. Matricola	Denominazione
284 B	Rotore
285 B	Molla anticipo automatico
286 B	Leva anticipo automatico
287 B	Camme
288 B	Anello di fermo camme
289 B	Anellino di fermo
290 B	Rondella
291 B	Puntina platinata mobile
292 B	Vite
293 B	Rondella isolante
294 B	Rondella isolante
295 B	Rondella
296 B	Puntina platinata fissa
297 B	Rondella
298 B	Vite fissaggio bobine
299 B	Rondella
300 B	Vite fissaggio puntina platinata fissa
301 B	Dado
302 B	Pipa attacco candela

N. Matricola	Denominazione
303 B	Bobina A.T. esterna completa
304 B	Guarnizione in gomma
305 B	Cappuccio fissaggio cavo
306 B	Candela
307 B	Bobina di alimentazione
308 B	Condensatore
309 B	Vite fissaggio condensatore
310 B	Piastra storica nuda
311 B	Vite fissaggio piastra storica
312 B	Rondella
313 B	Bobina illuminazione
314 B	Vite fissaggio morsettiera
315 B	Lamella di contatto
316 B	Vite fissaggio conduttori
317 B	Morsettiera
318 B	Filo candela (corto)
319 B	Filo candela (lungo)
320 B	Piastra storica completa

LAVERDA

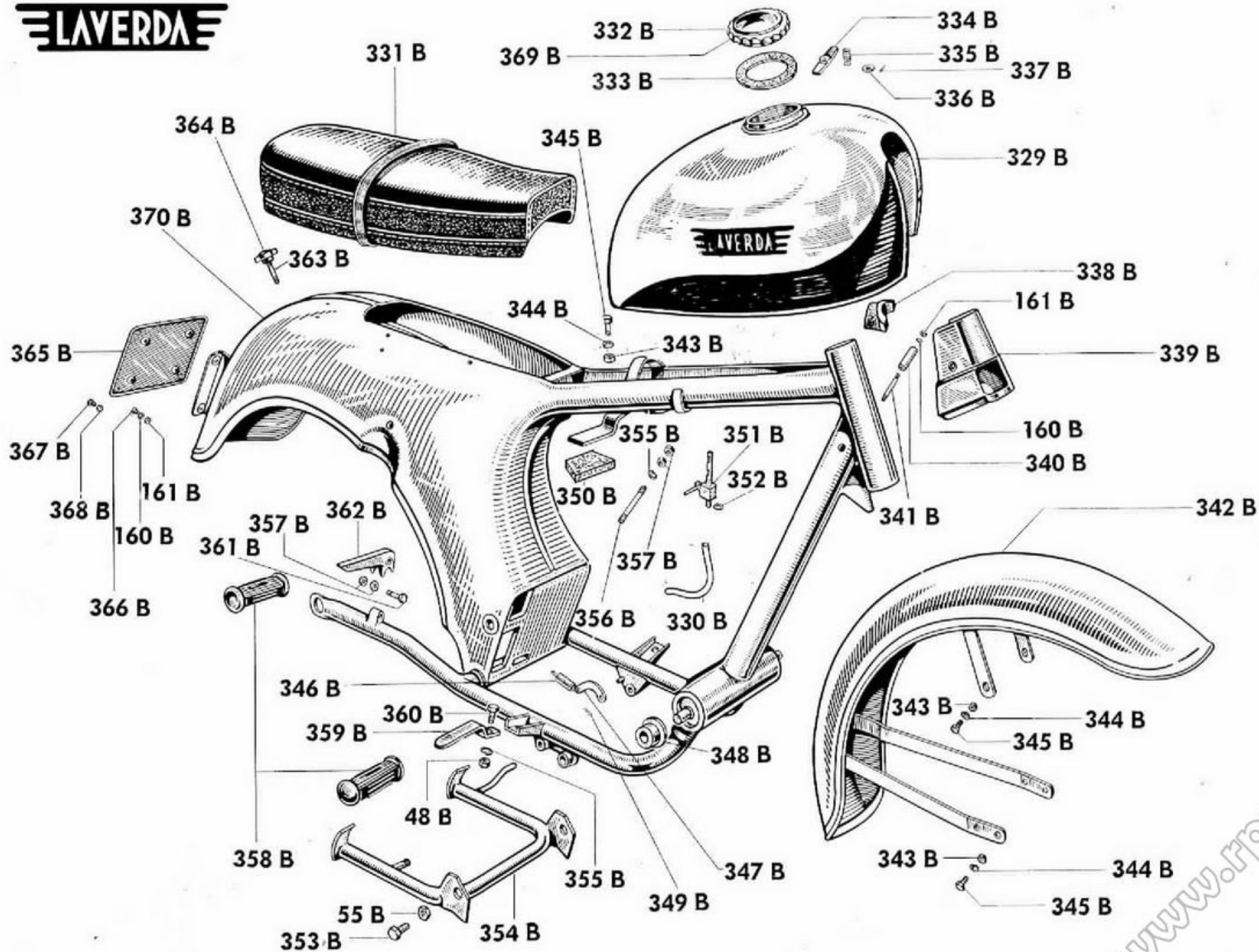

N. Matricola

Denominazione

48 B	Dado fissaggio porta-pedane anteriori
55 B	Dado per vite perno cavalletto
160 B	Rondella elastica da mm. 5
161 B	Dado da mm. 5
329 B	Serbatoio
330 B	Tubetto benzina
331 B	Sellone biposto
332 B	Tappo serbatoio nudo
333 B	Guarnizione per tappo
334 B	Lamina di fissaggio
335 B	Molla per tappo
336 B	Rondella
337 B	Copiglia
338 B	Tappo in gomma appoggio anter. serbatoio
339 B	Mascherina coprifili
340 B	Tubetto distanziatore
341 B	Vite prigioniera fissaggio mascherina
342 B	Parafango anteriore
343 B	Dado da mm. 6
344 B	Rondella elastica da mm. 6
345 B	Vite fiss. parafango anter. e bobina
346 B	Molla richiamo cavalletto
347 B	Leva attacco molla

N. Matricola

Denominazione

348 B	Boccola in gomma supporto motore
349 B	Copiglia
350 B	Tappo in gomma appoggio poster. serbatoio
351 B	Rubinetto benzina
352 B	Rondella in fibra
353 B	Vite perno cavalletto
354 B	Cavalletto
355 B	Rondella elastica da mm. 8
356 B	Vite prigioniera per fissaggio serbatoio
357 B	Dado da mm. 8 per vite prigioniera e per viti pedane posteriori
358 B	Pedana poggiapiedi
359 B	Porta-pedana anteriore
360 B	Vite fissaggio porta-pedana anteriore
361 B	Vite fissaggio porta pedana posteriore
362 B	Porta-pedana posteriore
363 B	Vite prigioniera per fissaggio sellone
364 B	Manopola a vite per fissaggio sellone
365 B	Portatarga
366 B	Vite fissaggio portatarga
367 B	Vite fissaggio targa
368 B	Dado per vite
369 B	Tappo per serbatoio completo
370 B	Telaio

NB. - Nelle ordinazioni di parti, di ricambio verniciate, si raccomanda di specificare sempre la tinta desiderata.

N. Matricola	Denominazione
18 B	Dado per tendicatena
55 B	Dado per viti fissaggio ammortizzatori
260 B	Rondella elastica da mm. 10
343 B	Dado da mm. 6
344 B	Rondella elastica da mm. 6
345 B	Vite fissaggio copricatena
355 B	Rondella elastica
357 B	Dado fissaggio pedale freno posteriore
381 B	Vite inferiore fissaggio ammortizzatori
382 B	Vite superiore fissaggio ammortizzatori
383 B	Rondella di spalleggiamento
384 B	Ammortizzatore posteriore completo
385 B	Forcellone posteriore
386 B	Bussola perno forcellone
387 B	Perno per forcellone
388 B	Rondella
389 B	Dado fissaggio perno forcellone
390 B	Boccola per forcellone
391 B	Cappuccio copri boccola
392 B	Tendicatena
393 B	Dado lungo per tendicatena
394 B	Rondella in gomma per attacco silenziatore
395 B	Distanziatore
396 B	Vite fissaggio silenziatore al telaio

N. Matricola	Denominazione
397 B	Copricatena
398 B	Boccola perno ruota posteriore
399 B	Dado per boccola
400 B	Silenziatore di scarico
401 B	Corona per catena nuda
402 B	Catena di trasmissione
403 B	Fascetta fissaggio silenziat. al tubo di scarico
404 B	Vite fissaggio fascetta
405 B	Distanziatore ruota posteriore
406 B	Cuscinetto a doppia fila di sfere da mm. 17 x 40 x 16
407 B	Rondella
408 B	Anello assiale ferma cuscinetto
409 B	Boccola porta cuscinetto
410 B	Molletta per catena
411 B	Maglia esterna
412 B	Maglia di giunzione completa
413 B	Pedalino per freno posteriore
414 B	Leva
415 B	Tubo di scarico destro
416 B	Tubo di scarico sinistro
417 B	Tube distanziatore per attacco ammortizz.
418 B	Gommino per attacco ammortizzatore
419 B	Corona catena con cuscinetto montato

NB. - Nelle ordinazioni di parti di ricambio verniciate, si raccomanda di specificare sempre la tinta desiderata.

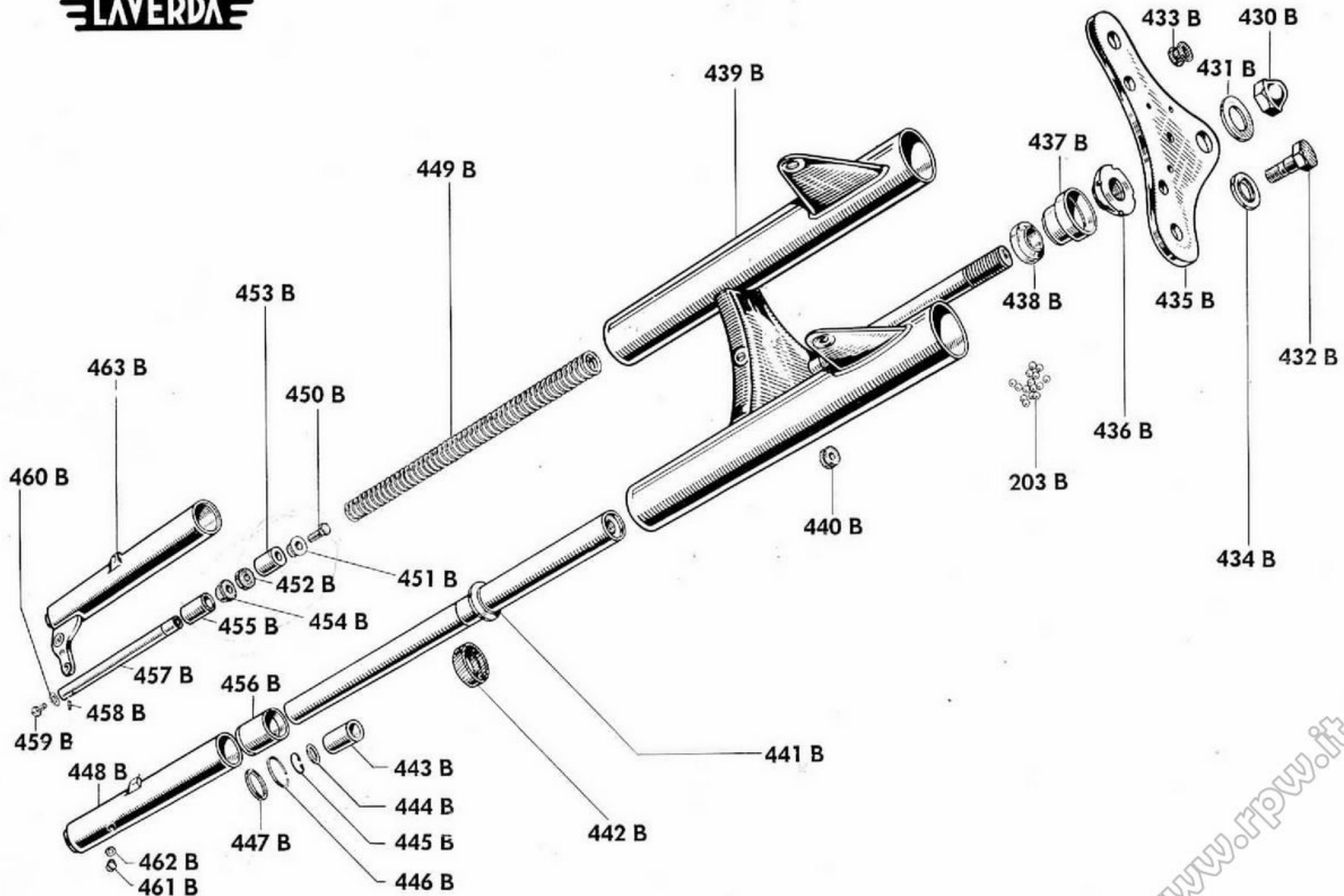

N. Matricola	Denominazione
203 B	Sfera da 1/4" per sterzo
430 B	Dado cieco bloccaggio sterzo
431 B	Rondella
432 B	Vite fissaggio tubo portante forcella
433 B	Passafilo in gomma
434 B	Rondella
435 B	Piastra superiore forcella
436 B	Cono superiore sterzo
437 B	Calotta sterzo
438 B	Cono inferiore sterzo
439 B	Perno sterzo con canotti sup. forcella
440 B	Passafilo in gomma
441 B	Tubo portante forcella
442 B	Anello in gomma di fine corsa
443 B	Boccola inferiore
444 B	Rondella
445 B	Anello assiale di fermo boccola
446 B	Anello elastico ferma boccola superiore

N. Matricola	Denominazione
447 B	Rondella per boccola superiore
448 B	Tubo inferiore sinistro porta ruota
449 B	Molla per sospensione anteriore
450 B	Vite superiore fissaggio tubetto
451 B	Rondella poggia guarnizione
452 B	Guarnizione paraolio
453 B	Boccola in alluminio
454 B	Valvola in gomma
455 B	Tubetto distanziatore
456 B	Boccola superiore
457 B	Tubetto inferiore
458 B	Spina
459 B	Vite infer. fissaggio tubetto
460 B	Rondella
461 B	Vite per carico olio
462 B	Rondella in fibra
463 B	Tubo inferiore destro porta ruota
464 B	Forcella telescopica completa

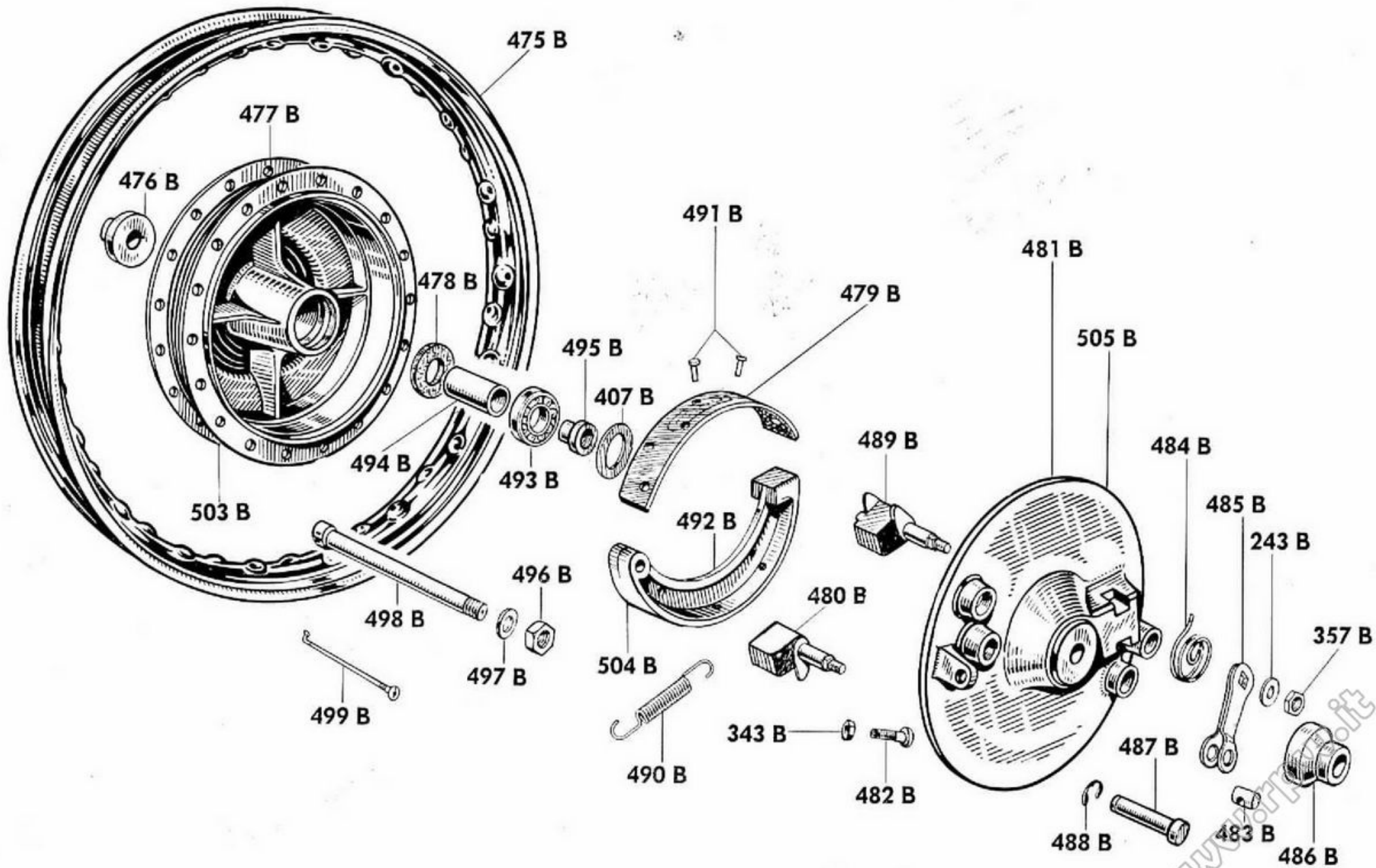

N. Matricola

Denominazione

243 B	Rondella
343 B	Dado regolazione freno
357 B	Dado fissaggio levetta comando ceppi
407 B	Rondella
475 B	Cerchio anteriore 18 x 2¼
476 B	Distanziatore lato destro
477 B	Mozzo anteriore nudo
478 B	Guarnizione in feltro
479 B	Guarnizione di attrito
480 B	Camme anteriore comando ceppi
481 B	Disco porta ceppi nudo
482 B	Vite regolazione freno
483 B	Nottolino
484 B	Molla richiamo levetta ceppi
485 B	Levetta comando ceppi
486 B	Distanziatore lato sinistro
487 B	Perno ceppi
488 B	Rondella di fermo

N. Matricola

Denominazione

489 B	Camme posteriore comando ceppi
490 B	Molla richiamo ceppi
491 B	Chiodino fissaggio guarnizione d'attrito
492 B	Ceppo freno
493 B	Cuscinetto a sfere da mm. 17 x 40 x 12
494 B	Distanziatore tra i cuscinetti
495 B	Boccola porta cuscinetto
496 B	Dado per perno ruota
497 B	Rondella
498 B	Perno ruota anteriore
499 B	Raggio 3,5 x 3 x 155
500 B	Copertura anteriore 2,50 x 18 rigata
501 B	Camera 2,50 x 18
502 B	Flap per cerchio da 18"
503 B	Mozzo anteriore completo di cuscinetti
504 B	Ceppo freno con guarnizione d'attrito
505 B	Disco porta ceppi anteriore completo
506 B	Ruota anteriore completa senza gomme

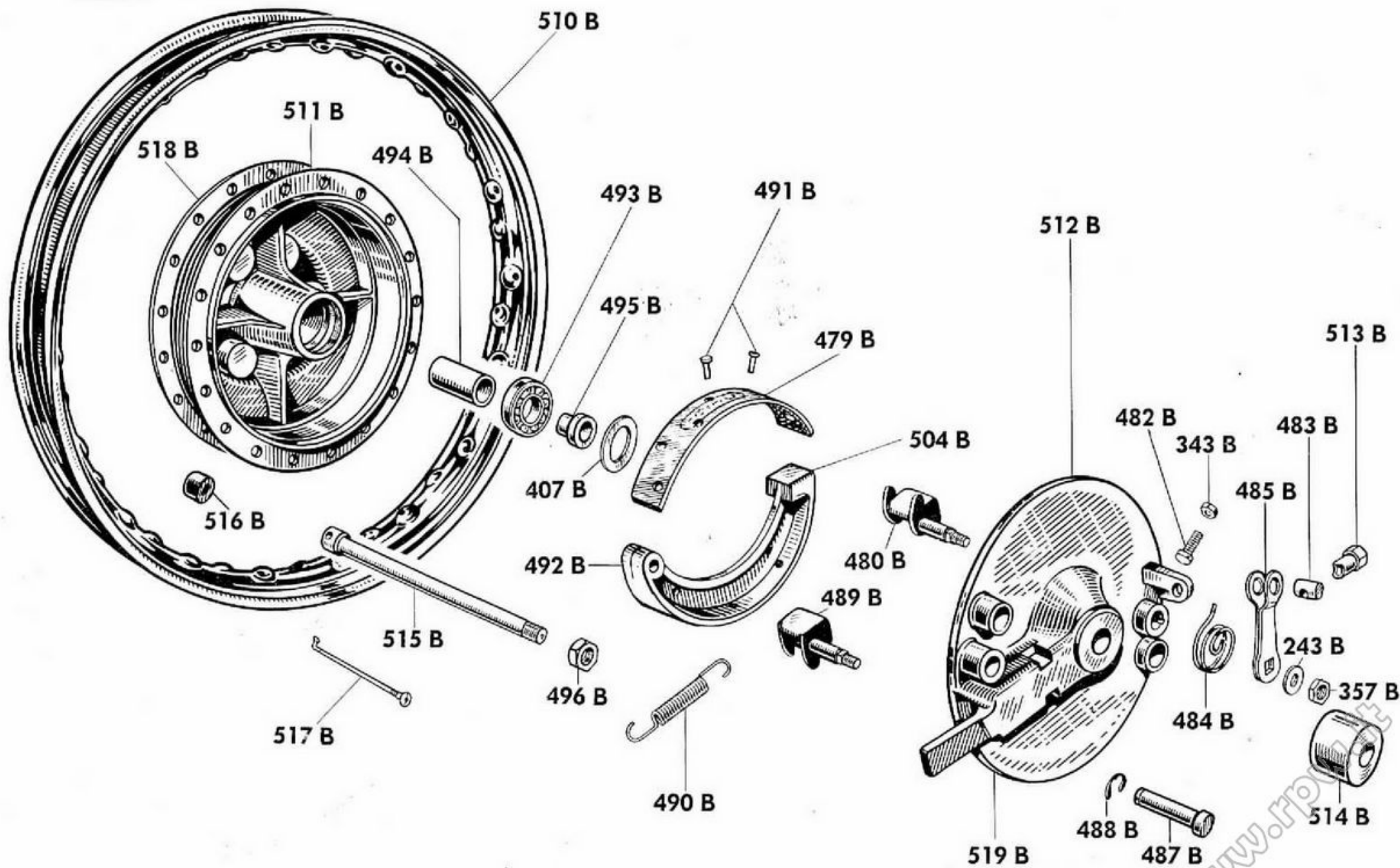

N. Matricola

Denominazione

243 B	Rondella
343 B	Dado regolazione freno
357 B	Dado fissaggio levetta comando ceppi
407 B	Rondella
479 B	Guarnizione di attrito
480 B	Camme posteriore comando ceppi
482 B	Vite regolazione freno
483 B	Nottolino
484 B	Molla richiamo levetta ceppi
485 B	Levetta comando ceppi
487 B	Perno ceppi
488 B	Rondella di fermo
489 B	Camme anteriore comando ceppi
490 B	Molla richiamo ceppi
491 B	Chiodino fissaggio guarnizione d'attrito
492 B	Ceppo freno
493 B	Cuscinetto a sfere da mm. 17 x 40 x 12
494 B	Distanziatore tra i cuscinetti

N. Matricola

Denominazione

495 B	Boccola porta cuscinetto
496 B	Dado per perno ruota
504 B	Ceppo freno con guarnizione d'attrito
510 B	Cerchio posteriore 17 x 2½
511 B	Mozzo posteriore nudo
512 B	Disco porta ceppi nudo
513 B	Dado regolazione freno posteriore
514 B	Distanziatore lato sinistro
515 B	Perno ruota posteriore
516 B	Boccola parastrappi
517 B	Raggio 3,5 x 3 x 142
518 B	Mozzo posteriore completo di cuscinetti
519 B	Disco porta ceppi posteriore completo
520 B	Copertura posteriore 3,00 x 17 rinf.
521 B	Camera 3,00 x 17
522 B	Flap per cerchio da 17"
523 B	Ruota posteriore completa senza gomme

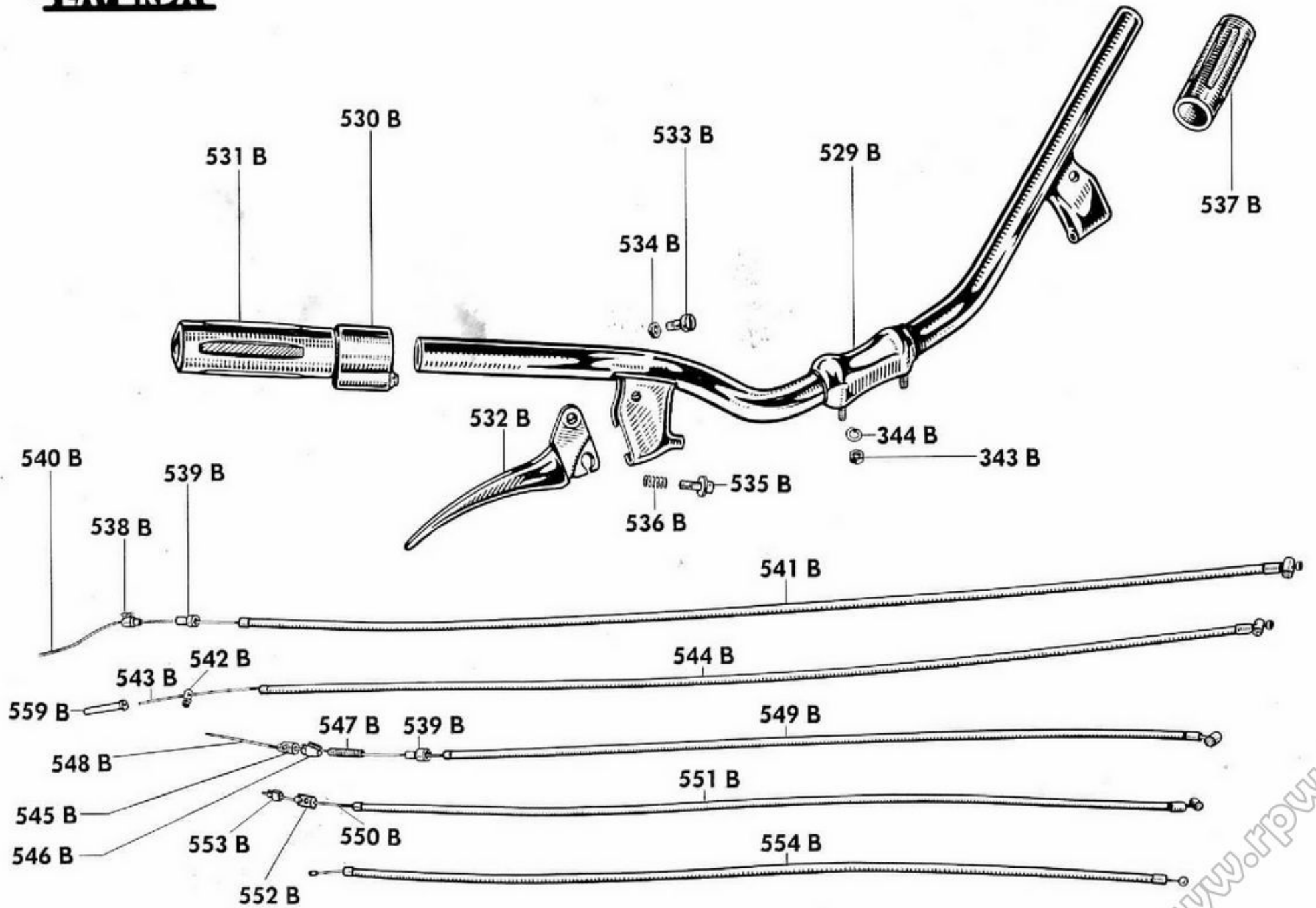

N. Matricola	Denominazione
343 B	Dado fissaggio manubrio
344 B	Rondella elastica
529 B	Manubrio nudo cromato
530 B	Comando gas con manopola
531 B	Manopola destra
532 B	Leva comando freno anteriore e frizione
533 B	Vite fissaggio leva
534 B	Dado
535 B	Vite regolazione cavi
536 B	Molla
537 B	Manopola sinistra
538 B	Serracavo
539 B	Bussola appoggia-guaina
540 B	Cavo nudo comando freno anteriore
541 B	Guaina per freno anteriore
542 B	Serracavo
543 B	Cavo nudo comando frizione

N. Matricola	Denominazione
544 B	Guaina per frizione
545 B	Serracavo
546 B	Bussola conica
547 B	Vite regolazione freno posteriore
548 B	Cavo nudo comando freno posteriore
549 B	Guaina per freno posteriore
550 B	Cavo nudo comando stop
551 B	Guaina per stop
552 B	Serracavo
553 B	Bussola conica
554 B	Trasmissione completa comando gas
555 B	Trasmissione completa comando freno ant.
556 B	Trasmisione completa comando frizione
557 B	Trasmissione completa comando freno post.
558 B	Trasmisione completa comando stop
559 B	Terminale per filo frizione

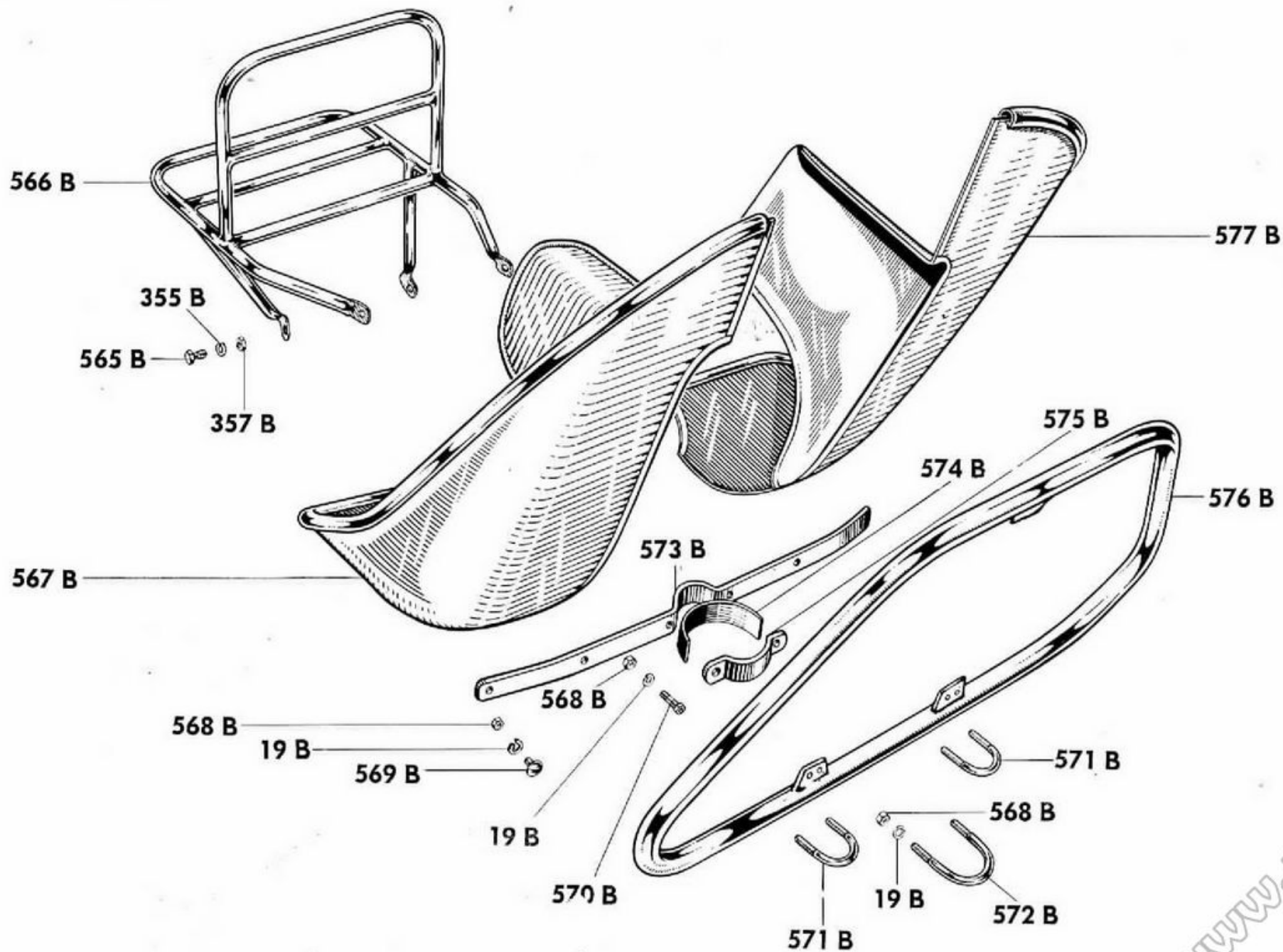

N. Matricola	Denominazione	N. Matricola	Denominazione
19 B	Rondella elastica da mm. 7	571 B	Cavallotto fissaggio tubo paragambe
355 B	Rondella elastica da mm. 8	572 B	Cavallotto fissaggio tubo paragambe
357 B	Dado	573 B	Lama fissaggio paragambe
565 B	Vite fissaggio portapacchi	574 B	Guarnizione
566 B	Portapacchi	575 B	Staffa
567 B	Paragambe destro	576 B	Tubo paragambe
568 B	Dado	577 B	Paragambe sinistro
569 B	Vite	578 B	Coppia paragambe completa di attacchi
570 B	Vite		

NB. - Nelle ordinazioni di parti di ricambio verniciate, si raccomanda di specificare sempre la tinta desiderata.

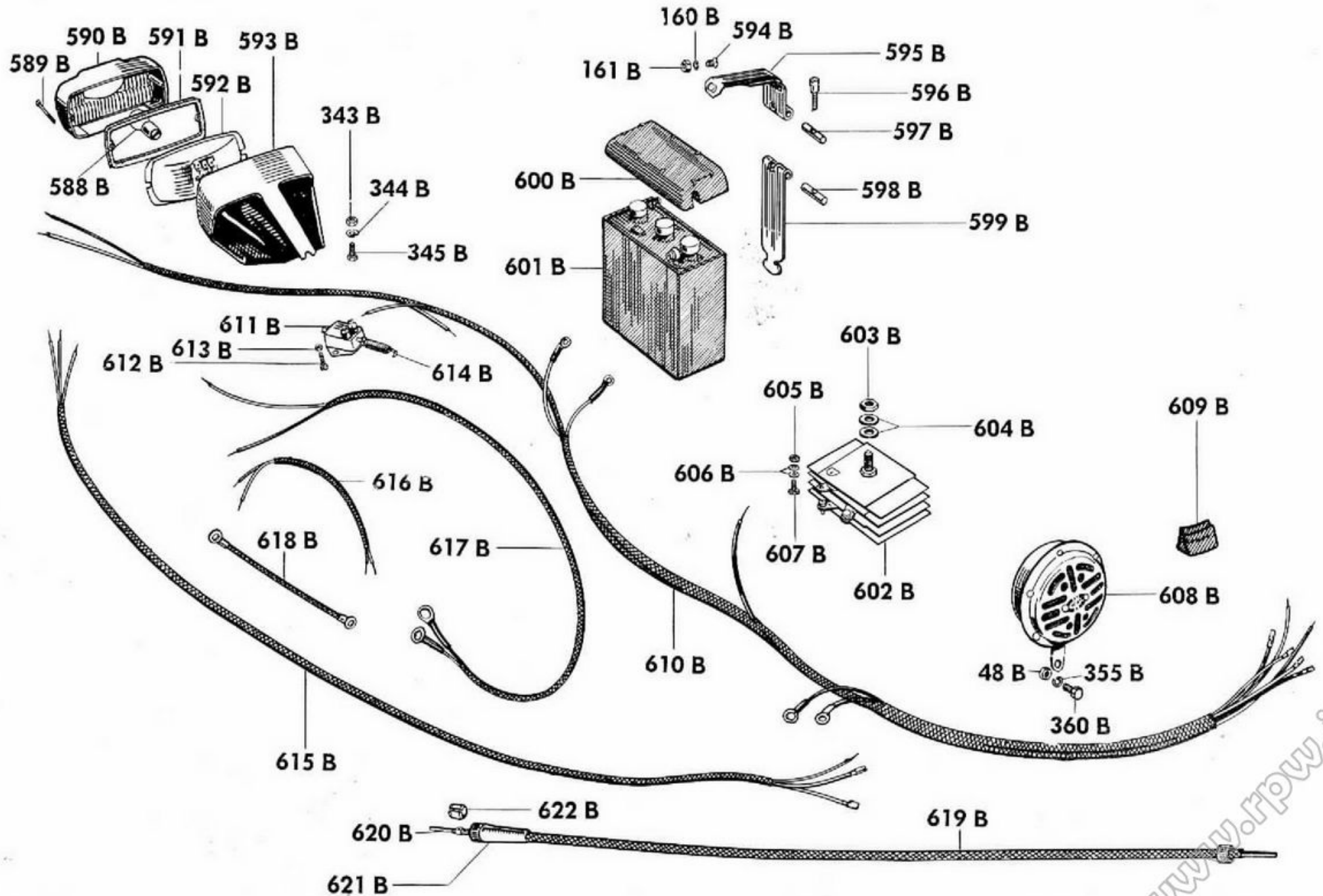

N. Matricola	Denominazione	N. Matricola	Denominazione
48 B	Dado fissaggio claxon	603 B	Dado
160 B	Rondella elastica da mm. 5	604 B	Rondella
161 B	Dado per fissaggio fascetta batteria	605 B	Dado
343 B	Dado fissaggio fanalino posteriore	606 B	Rondella
344 B	Rondella elastica	607 B	Vite
345 B	Vite fissaggio fanalino posteriore	608 B	Claxon
355 B	Rondella elastica da mm. 8	609 B	Gommino di schermo uscita fili
360 B	Vite fissaggio claxon	610 B	Complesso cavi impianto elettrico
588 B	Lampadina biluce posteriore	611 B	Interruttore stop completo di molla
589 B	Vite fissaggio catadiottro	612 B	Vite fissaggio interruttore stop
590 B	Catadiottro	613 B	Dado
591 B	Guarnizione	614 B	Molla per interruttore stop
592 B	Parabola	615 B	Complesso cavi per illuminazione
593 B	Supporto per fanalino posteriore	616 B	Cavi per massa e raddrizzatore
594 B	Vite fissaggio fascetta batteria	617 B	Cavi per claxon
595 B	Fascetta superiore fissaggio batteria	618 B	Cavetto di massa bobina A.T.
596 B	Vite fissaggio batteria	619 B	Guaina per trasmissione contachilometri
597 B	Nottolino foro passante	620 B	Cordina interna
598 B	Nottolino foro filettato	621 B	Cappuccio
599 B	Fascetta inferiore fissaggio batteria	622 B	Boccola fissaggio guaina contachilometri
600 B	Coperchio per batteria	623 B	Trasmissione completa contachilometri
601 B	Batteria con coperchio	624 B	Fanalino poster. completo (senza supporto)
602 B	Raddrizzatore di corrente		

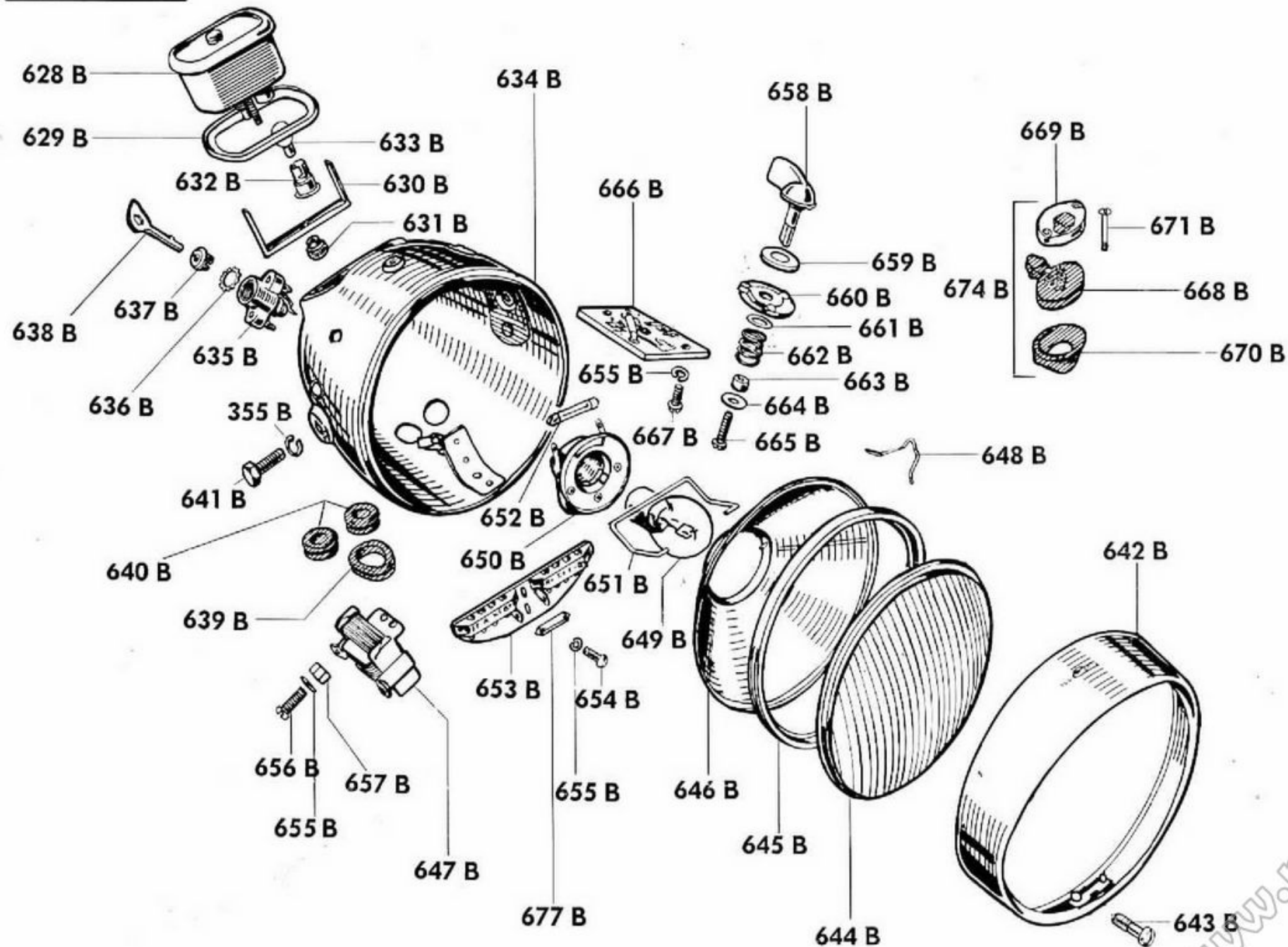

N. Matricola	Denominazione	N. Matricola	Denominazione
355 B	Rondella elastica per vite fissaggio faro	653 B	Morsettiera
628 B	Quadrante contachilometri	654 B	Vite fissaggio morsettiera
629 B	Guarnizione	655 B	Rondella elastica
630 B	Staffa	656 B	Vite fissaggio impedenza
631 B	Dado di fissaggio	657 B	Dado
632 B	Portalampadina contachilometri	658 B	Manopola del commutatore
633 B	Lampadina	659 B	Rondella
634 B	Calotta faro	660 B	Camme
635 B	Gruppo chiavetta	661 B	Rondella
636 B	Rondella dentellata	662 B	Molla
637 B	Boccola	663 B	Boccola
638 B	Chiave	664 B	Rondella
639 B	Passafilo in gomma	665 B	Vite fissaggio commutatore
640 B	Passafilo in gomma	666 B	Piastrina
641 B	Vite fissaggio faro	667 B	Vite
642 B	Ghiera a visiera	668 B	Dispositivo cambio luci-pulsante
643 B	Vite fissaggio ghiera	669 B	Coperchio per dispositivo
644 B	Vetro	670 B	Basetta
645 B	Guarnizione	671 B	Vite fissaggio dispositivo
646 B	Parabola	672 B	Contachilometri completo di trasmissione
647 B	Impedenza	673 B	Faro completo di dispositivo e fili
648 B	Molletta ferma vetro faro	674 B	Dispositivo cambio luci-pulsante completo
649 B	Lampadina biluce	675 B	Gruppo commutatore completo
650 B	Portalampade	676 B	Gruppo chiavetta completo
651 B	Molla tenuta portalampade	677 B	Valvolina fusibile
652 B	Lampadina siluro		

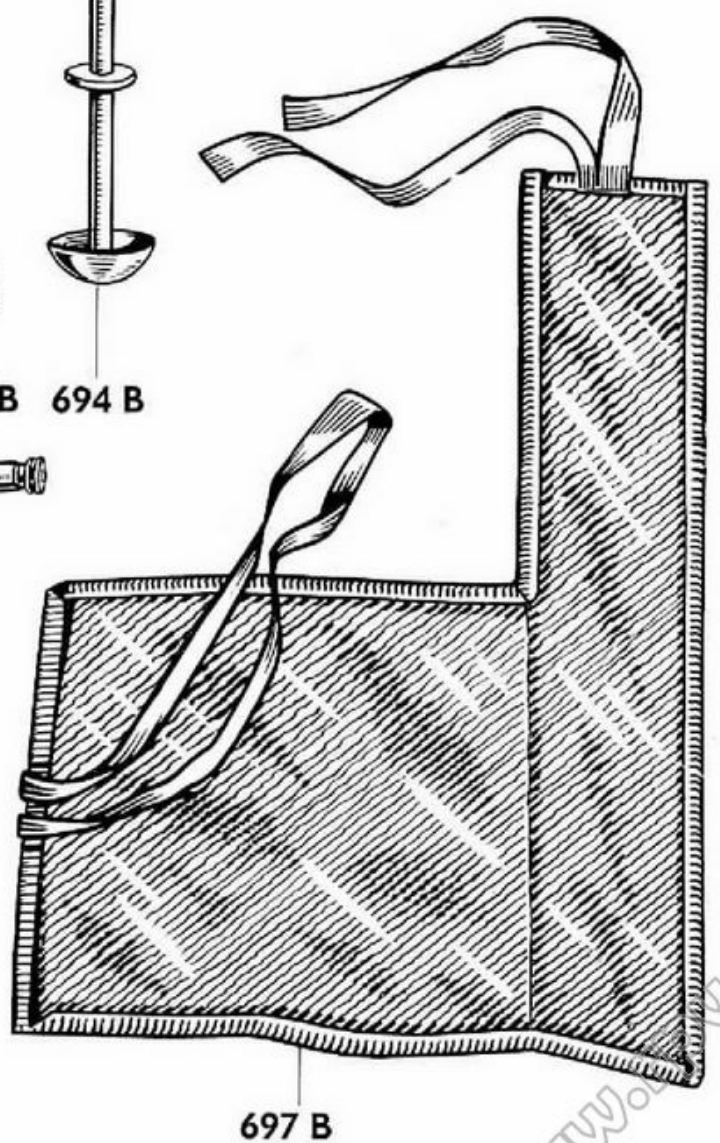
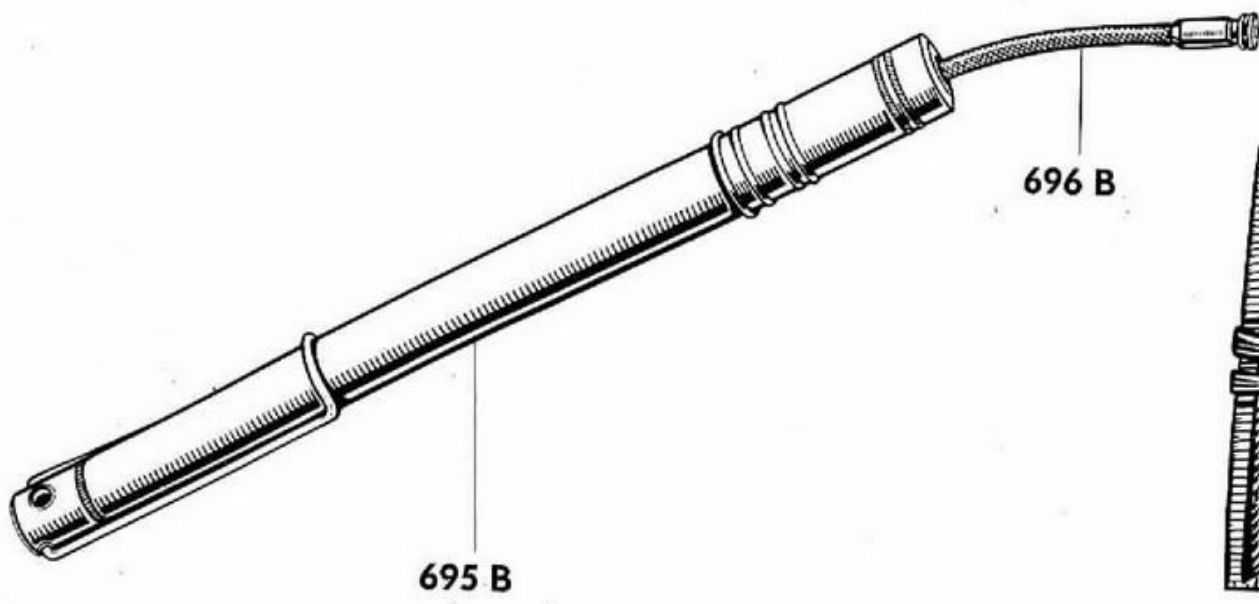
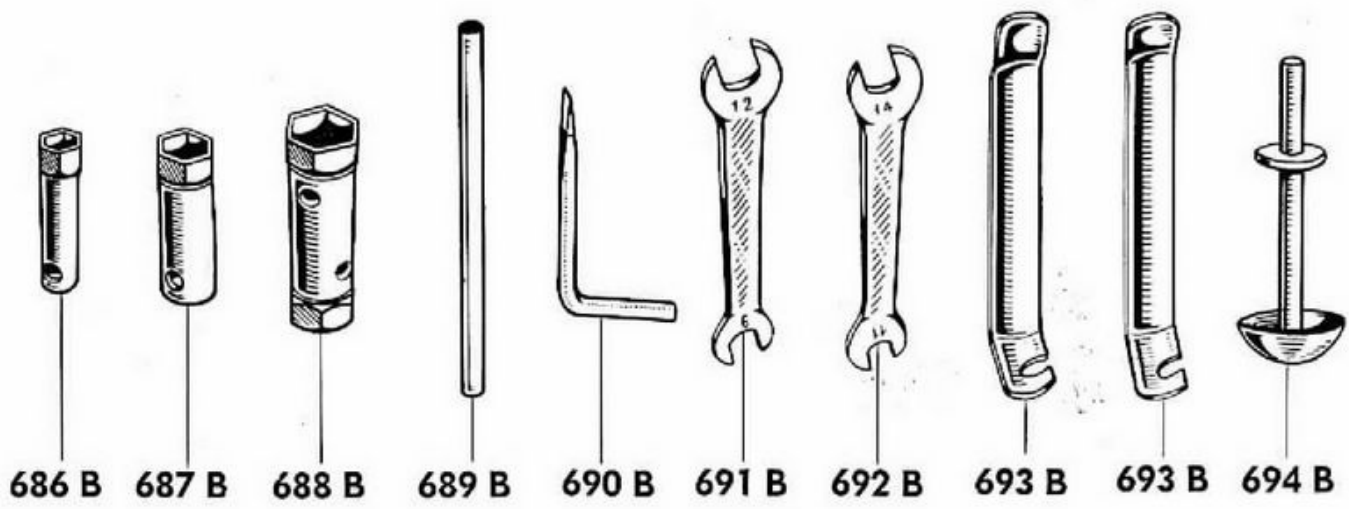

N. Matricola	Denominazione	N. Matricola	Denominazione
686 B	Chiave a tubo da mm. 12	693 B	Ferro levagomme
687 B	Chiave a tubo da mm. 17	694 B	Prolungam. cavalletto per smontaggio ruote
688 B	Chiave a tubo doppia da mm. 19 x 22	695 B	Pompa completa di raccordo
689 B	Perno per chiavi a tubo	696 B	Raccordo
690 B	Cacciavite	697 B	Borsetta in tela
691 B	Chiave fissa da mm. 9 x 12	698 B	Trousse corredo completa di ferri e pompa
692 B	Chiave fissa da mm. 11 x 14		

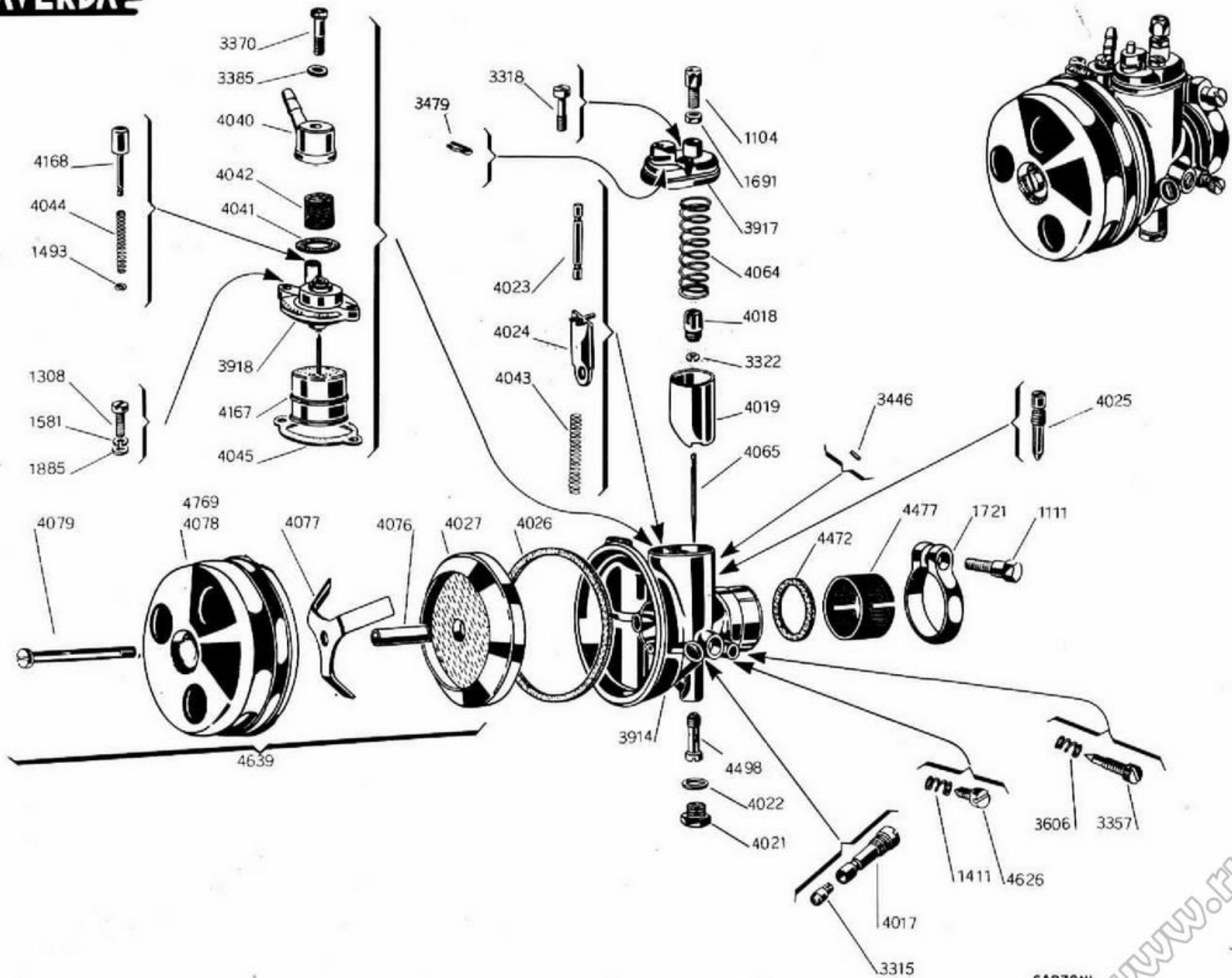

N. Matricola	Denominazione
1104	Vite tendifilo
1111	Vite anello serraggio manicotto
1308	Vite fissaggio coperchio vaschetta
1411	Molla vite arresto valvola gas
1493	Anellino ritegno agitatore
1581	Rondella elastica
1691	Dado vite tendifilo
1721	Anello serraggio manicotto
1885	Rondella piana
3315	Getto massimo
3318	Vite coperchio camera miscela
3322	Chiavella spillo conico
3357	Vite registro miscela
3370	Vite fissaggio pipetta
3385	Guarnizione vite fissaggio pipetta
3446	Grano guida valvola
3479	Pinzetta per tegolo aria
3606	Molla vite regolazione minimo
3914	Corpo carburatore
3917	Coperchio camera miscela
3918	Coperchio vaschetta
4017	Tappo getto massimo
4018	Nipplo a vite comando valvola a gas
4019	Valvola a gas
4021	Tappo sede pulverizzatore
4022	Guarnizione tappo sede pulverizzatore
4023	Asta comando tegolo

N. Matricola	Denominazione
4024	Tegolo per avviamento
4025	Getto minimo
4026	Guarnizione per filtro aria
4027	Filtro aria per silenziatore
4040	Pipetta arrivo benzina 45°
4041	Guarnizione pipetta
4042	Filtro benzina
4043	Molla richiamo tegolo aria
4044	Molla per agitatore
4045	Guarnizione coperchio vaschetta
4064	Molla per valvola a gas
4065	Spillo conico serie « G »
4076	Distanziatore per cuffia epuratore
4077	Calottina a stella per ritegno filtro aria silenziatore
4078	Cuffia epuratore silenziatore con fori aspirazione Ø 13.5
4079	Vite cuffia epuratore silenziatore
4167	Galleggiante
4168	Agitatore
4472	Rondella distanziale
4477	Riduzione isolante
4498	Polverizzatore tipo « A »
4626	Vite arresto valvola gas
4639	Epuratore silenziatore completo con fori aspirazione Ø 13.5
	Carburatore completo con epuratore silenziatore 4639

I N D I C E

Introduzione	pag. 3	Rimontaggio del motore	pag. 18
Caratteristiche tecniche	» 3	Smontaggio albero rinvio contachilometri	» 20
Parti di ricambio	» 5	Sistema di lubrificazione	» 20
Parti di fabbricazione esterna	» 5	Forcella telescopica idraulica	» 20
Consegna della macchina	» 6	Smontaggio della forcella	» 20
ISTRUZIONI PER IL RODAGGIO E L'USO	» 6	Scomposizione della forcella	» 21
Istruzioni per la messa in servizio e la manutenzione della batteria	» 7	Forcella posteriore oscillante	» 21
Lubrificazione	» 8	Freni	» 22
Avviamento	» 8	Ruote	» 22
Cambio	» 8	Schema impianto elettrico	» 23
Frizione	» 8	CATALOGO PARTI DI RICAMBIO	» 25
Operazioni periodiche di piccola manutenzione	» 8-9	TAVOLA	
ISTRUZIONI PER LA MANUTENZIONE	» 10	1 - Testa - Cilindro	» 26-27
Smontaggio del coperchio testa	» 10	» 2 - Carters - Coperchi	» 28-29
Registrazione delle punterie	» 10	» 3 - Albero motore	» 30-31
Smontaggio della testa	» 10	» 4 - Albero a cammes - Valvole	» 32-33
Smontaggio dei cilindri	» 11	» 5 - Frizione	» 34-35
Smontaggio dei pistoni	» 12	» 6 - Albero primario del cambio	» 36-37
Smontaggio della canna	» 12	» 7 - Albero secondario del cambio	» 38-39
Smontaggio del coperchio lato volano	» 12	» 8 - Selettore del cambio	» 40-41
Smontaggio del coperchio lato frizione	» 13	» 9 - Albero messa in moto	» 42-43
Frizione	» 13	» 10 - Alternatore volano - Bobina	» 44-45
Ingranaggio albero a cammes	» 14	» 11 - Telaio	» 46-47
Disco distributore dello sfianto	» 14	» 12 - Forcellone - Silenziatore - Ammortizzatore - Corona catena	» 48-49
Ingranaggio parastrappi	» 14	» 13 - Forcella telescopica - Sterzo	» 50-51
Gruppo selettore cambio	» 15	» 14 - Ruota anteriore - Freno	» 52-53
Smontaggio completo del motore	» 15	» 15 - Ruota posteriore - Freno	» 54-55
Smontaggio dell'albero motore dal carter	» 16	» 16 - Manubrio - Cavi	» 56-57
Scomposizione dell'albero motore	» 17	» 17 - Accessori	» 58-59
Smontaggio alberi del cambio	» 18	» 18 - Impianto elettrico - Fanalino post.	» 60-61
Scomposizione dell'albero secondario del cambio	» 18	» 19 - Faro - Contachilometri	» 62-63
		» 20 - Attrezzi - Pompa	» 64-65
		» 21 - Carburatore	» 66-67

MOTO
LAVERDA

Grafiche Trevisan - Castelfranco Veneto - 5.000 - 11 - 1961

MOTO
LAYERDA