

*Fso*

*Homoto*

# CATALOGO PARTI DI RICAMBIO

*Fso*  
S.p.A.

BRESSO (Milano)

UFFICIO VENDITE: MILANO - CORSO PORTA NUOVA 16 - TELEFONI 665.850 - 665.890

RIPRODUZIONE RISERVATA

*Publicazioni tecniche*

*Teo*<sub>s.p.a.</sub>

BRESSO (Milano)

Direzione Vendite: MILANO - Corso Porta Nuova 16 - Telefoni 665.850 - 665.890

ISO - Febbraio 1953

# NORME PER L'USO DEL CATALOGO E PER LA RICHIESTA DI PARTI DI RICAMBIO

## RAPPRESENTAZIONE GRAFICA ED ELENCAZIONE PARTI DI RICAMBIO

*Nel presente catalogo sono rappresentate ed elencate tutte le parti di ricambio per ISO ed ISOMOTO. Le parti staccate di produzione esterna, come carburatore e magnete ecc... devono essere richieste direttamente alle case costruttrici.*

*Il catalogo è suddiviso in vari gruppi, come da indice e comprende tutti i particolari del mototelaio e motore.*

## RICERCA PARTI DI RICAMBIO DI CUI SI CONOSCE IL NUMERO D'ORDINAZIONE

*Ricerca nell'indice numerico in fondo al catalogo il numero conosciuto, rilevando il numero della pagina in cui esso è elencato.*

*In tal modo, col numero di riferimento relativo al particolare, sarà facile rintracciare sulla figura il particolare ricercato.*

## RICERCA DEL NUMERO DEL PARTICOLARE DI CUI SI CONOSCE IL PEZZO ED IL SUO MONTAGGIO

*Individuare il gruppo in cui è rappresentato il particolare, tenendo presente, che le figure sono state disegnate secondo un criterio di montaggio.*

*Il corrispondente numero di riferimento segnato sul disegno ci dà la possibilità di rilevare nella parte descrittiva la denominazione, il numero d'ordinazione e la quantità occorrente per un Iso ed Isomoto.*

[www.ipw.it](http://www.ipw.it)

## **RICHIESTA PARTI DI RICAMBIO**

*Le richieste parti di ricambio devono essere sempre inoltrate per iscritto su fogli non trattanti altri argomenti. Occorre precisare sempre nell'ordine:*

- il quantitativo occorrente*
- la denominazione del pezzo*
- il numero di ordinazione del pezzo*
- il mezzo di trasporto per la spedizione contro assegnata*

*Esempio: spedite a mezzo pacco postale:*

*n° 10 Pistoni normali 1411*

*n° 2 Molle 1522.*

### **NOTE**

*Nella colonna moto la lettera:  
C - sta ad indicare Iso carenata  
M - sta ad indicare Isomoto*

**Si raccomanda di effettuare le richieste di materiali di ricambio con le modalità stabilite nelle norme relative.**

[www.rpw.it](http://www.rpw.it)



## Semicarters, testa e cilindro

TAV. 1  
GRUPPO MOTORE

N. DI RIFER	N. DI ORGINAZ.	DENOMINAZIONE	QUANTITÀ	NOTE
10	1009	TESTA cilindro . . . . .	1	1° tipo
11	1009/A	TESTA cilindro . . . . .	1	
12	1062	VITE fiss. testa cilindro . . . . .	6	
13	1063	ROSETTA piana per dette . . . . .	6	
—	1185	ROSETTA dentata . . . . .	1	
14	1038	GUARNIZIONE testa cilindro . . . . .	1	
15	1002	CILINDRO . . . . .	1	
16	1045	GUARNIZIONE base cilindro . . . . .	1	
17	1064	DADO prigionieri cilindro . . . . .	4	
18	1187	ROSETTA elastica per detti . . . . .	4	
19	1130	PRIGIONIERO fiss. cilindro . . . . .	4	
20	1020	SEMICARTER lato trasmissione	1	
—	1224/32	SEMICARTER lato trasmissione	1	
21	1224	SEMICARTER lato trasmissione		
22	1275	SEMICARTER lato magnete . . . . .	1	
23	1276	SEMICARTER lato magnete . . . . .	1	
24	9214	SEMICARTER lato magnete		
25	1120	BRONZINA leva cambio . . . . .	1	C
26	1072	ANELLO di gomma tenuta . . . . .	2	
27	9241	BUSSOLA leva cambio . . . . .	1	M
28	6820	BUSSOLA messa in moto, esterna . . . . .	1	
—	6821	BUSSOLA messa in moto, interna . . . . .	1	
—	6820/R1	BUSSOLA messa in moto, esterna, magg. 0,5 . . . . .	1	
—	6821/R1	BUSSOLA messa in moto, interna, magg. 0,5 . . . . .	1	
29	1143	RONDELLA di fibra . . . . .	5	
30	1144	VITE tappo scarico olio . . . . .	3	
31	1067	VITE a testa cilindrica (7×55×22) . . . . .	3	
32	1245	VITE a testa cilindrica (7=65×22) . . . . .	3	
33	1277	GUARNIZIONE fra i semicarter . . . . .	1	
34	1216	GUARNIZIONE fra i semicarter . . . . .	1	1° tipo
35	1054	BUSSOLA di riferimento . . . . .	2	
36	1278	GUARNIZIONE coperchio frizione . . . . .	1	
37	1217	GUARNIZIONE coperchio frizione . . . . .	1	1° tipo
38	1227	COPERCHIO frizione . . . . .	1	

I semicarter per ragioni costruttive vengono forniti accoppiati. È possibile la sostituzione di uno dei due semicarter, ma è necessario inviare in fabbrica il pezzo non scartato per l'accoppiamento.

N. DI RIFER.	N. DI ORDINAZ.	DENOMINAZIONE	QUANTITÀ	NOTE
39	1115	COPERCHIO frizione . . . . .	1	1° tipo
40	1116	BUSSOLA di riferimento cop. frizione . . . . .	2	
41	1246	VITE lunga fiss. cop. frizione (6×36×15) . . . . .	2	
42	1140	VITE lunga fiss. cop. frizione . . . . .	2	
43	1247	VITE corta fiss. cop. frizione (6×30×15) . . . . .	2	
44	1223	VITE corta fiss. cop. frizione . . . . .	2	
45	1262	ROSETTA piana . . . . .	4	
46	1118	COPERCHIETTO ispezione frizione . . . . .	1	C
—	1118/C	COPERCHIETTO ispezione frizione . . . . .	1	M
47	1117	GUARNIZIONE per detto . . . . .	1	
48	1702	VITE fiss. copercchetto . . . . .	2	
49	1145	VITE fiss. copercchetto . . . . .	2	
50	1066	VITE testa cilindrica (7×70×22) . . . . .	3	

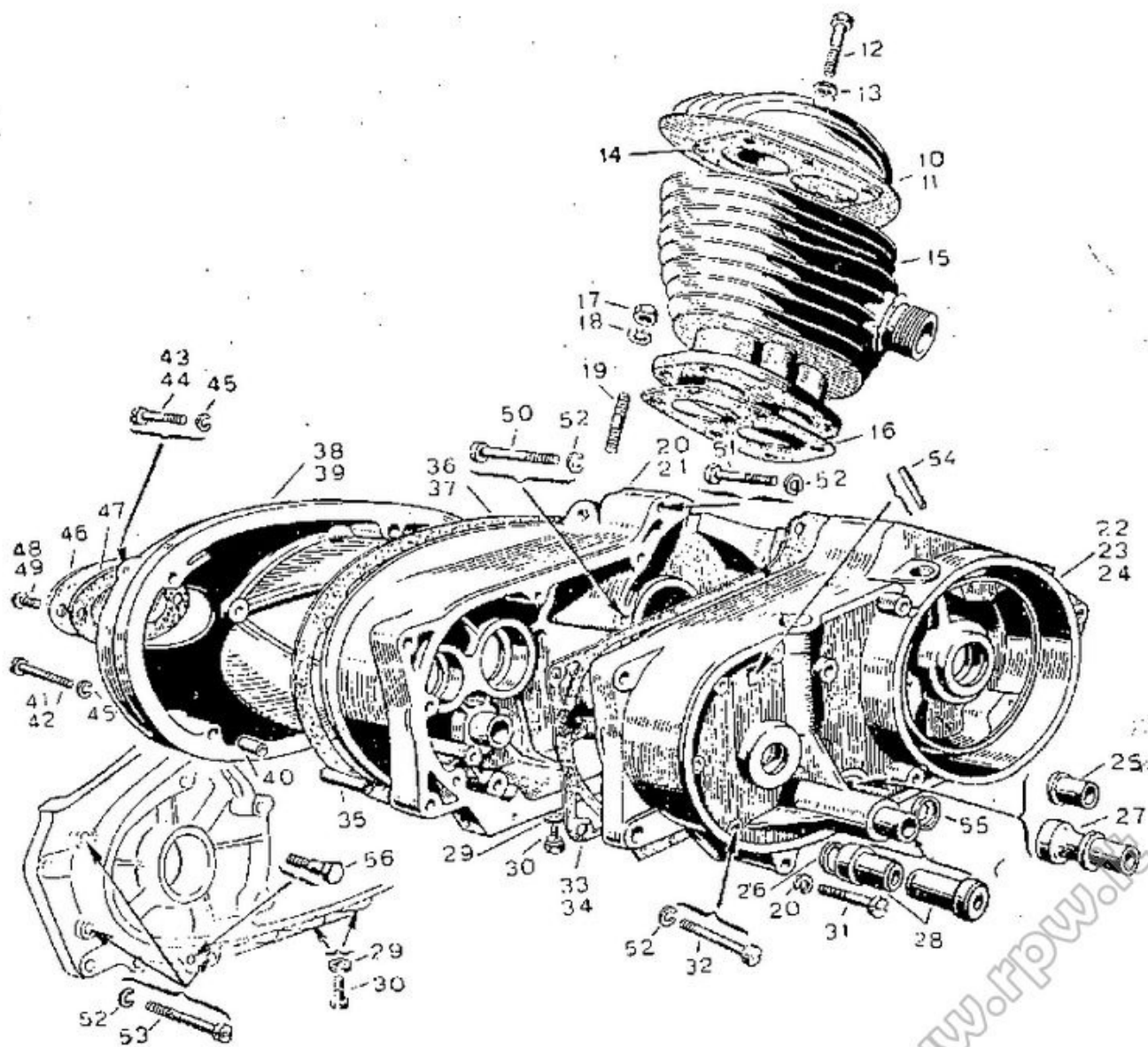

N. DI RIFER.	N. DI ORDINAZ.	DENOMINAZIONE	QUANTITÀ	NOTE
51	1065	VITE testa cilindrica (7×50×22)	1	
52	1185	ROSETTA di sicurezza	20	
53	1068	VITE speciale tappo scarico olio	4	
54	1304	TUBETTO sfatatoio	1	
—	9258	TUBETTO sfatatoio	1	
55	1164	SCODELLINO albero selcttore	1	
56	1274	TAPPO per carter	1	
—	1397	GRANO di chiusura foro frizione	1	

## Manovellismo, pistoni e segmenti

## GRUPPO MOTORE

N. DI RIFER.	N. DI ORDINAZ.	DENOMINAZIONE	QUANTITÀ	NOTE
10	1260/15	MANOVELLISMO completo (cono $\varnothing$ mm. 15)	1	
—	1260/17	MANOVELLISMO completo (cono $\varnothing$ mm. 17)	1	
11	1402	MANOVELLISMO completo, per spinotti ( $\varnothing$ mm. 14)	1	
12	1134	DADO fissaggio pignone	1	
13	1136	ROSETTA di sicurezza	1	
14	1025	PIGNONE motore	1	1° tempo
15	1318	PIGNONE motore	1	
16	1073	CUSCINETTO a sfere	3	
17	1070	ANELLO di tenuta (STEFA 2074)	1	
18	1183	ROSETTA spallamento cuscinetti	2	
19	1078	CHIAVETTA americana pignone	1	
20	1079	CHIAVETTA americana per magnete	1	
21	1214/1	ROSETTA albero motore, spessore mm. 0,1	A richiesta montaggio	
—	1214/2	ROSETTA albero motore, spessore mm. 0,2		
—	1214/3	ROSETTA albero motore, spessore mm. 0,3		
22	1081	ANELLO di tenuta (STEFA 2035)	1	
23	1220	RONDELLA dado fissaggio magnete ( $\varnothing$ 10)	1	
—	1341	RONDELLA dado fissaggio magnete (1 $\varnothing$ 2)	1	
24	1133	DADO fissaggio magnete ( $\varnothing$ 10)	1	
—	1340	DADO fissaggio magnete ( $\varnothing$ 12)	1	
25	1408	BUSSOLA per piede bielletta, spinotto $\varnothing$ mm. 14)	1	
26	1301	BUSSOLA per piede bielletta (spinotto $\varnothing$ mm. 12)	1	

N. DI RIFER.	N. DI ORDINAZ.	DENOMINAZIONE	QUANTITÀ	NOTE
27	1205	ANELLO arresto (spinetto $\varnothing$ mm. 12)	4	N.B. - I pistoni 1307 e 1386 verranno forniti fino ad esaurimento
—	1413	ANELLO arresto (spinetto $\varnothing$ mm. 14)	4	
28	1006	SPINOTTO per pistone ( $\varnothing$ mm. 12)	2	
—	1412	SPINOTTO per pistone ( $\varnothing$ mm. 14)	2	
29	1411	PISTONE normale	2	
—	1411/2	PISTONE maggiorato 2/10 di mm.	2	
—	1411/4	PISTONE maggiorato 4/10 di mm. spinotto	2	
—	1411/6	PISTONE maggiorato 6/10 di mm. $\varnothing$ mm. 12	2	
—	1411/8	PISTONE maggiorato 8/10 di mm.	2	
—	1409	PISTONE normale, (spinetto $\varnothing$ mm. 14)	2	
—	1409/2	PISTONE maggiorato 2/10 di mm. (spinetto $\varnothing$ 14)	2	
—	1409/4	PISTONE maggiorato 4/10 di mm. (spinetto $\varnothing$ 14)	2	
—	1409/6	PISTONE maggiorato 6/10 di mm. (spinetto $\varnothing$ 14)	2	
—	1409/8	PISTONE maggiorato 8/10 di mm. (spinetto $\varnothing$ 14)	2	

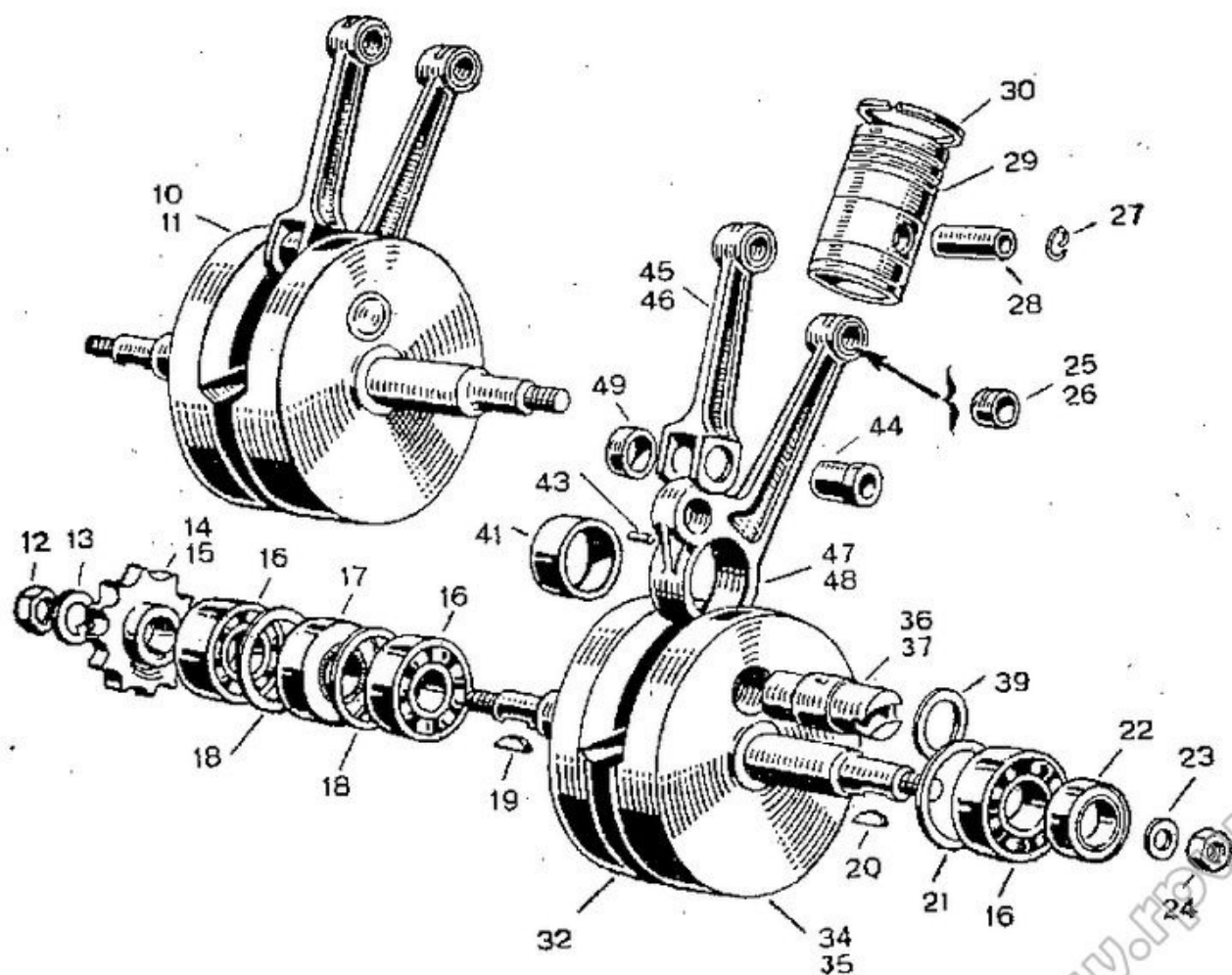

N. DI RIFER.	N. DI ORDINAZ.	DENOMINAZIONE	QUANTITÀ	NOTE
30	1157	SEGMENTO normale . . . . .	4	Per ragioni tecniche non vengono forniti ma impiegati unicamente in officina per riparazioni di manovellismi
—	1157/2	SEGMENTO maggiorato 2/10 di mm. . . . .	4	
—	1157/4	SEGMENTO maggiorato 4/10 di mm. . . . .	4	
—	1157/6	SEGMENTO maggiorato 6/10 di mm. . . . .	4	
—	1157/8	SEGMENTO maggiorato 8/10 di mm. . . . .	4	
—	1387	SEGMENTO normale . . . . .	6	
—	1387/2	SEGMENTO maggiorato 2/10 di mm. . . . .	6	
—	1387/4	SEGMENTO maggiorato 4/10 di mm. . . . .	6	
—	1387/6	SEGMENTO maggiorato 6/10 di mm. . . . .	6	
—	1387/8	SEGMENTO maggiorato 8/10 di mm. . . . .	6	
32	1259	SEMIALBERO lato trasmissione . . . . .	1	
34	1258	SEMIALBERO lato magnete (cono $\varnothing$ mm. 15) . . . . .	1	
35	1326	SEMIALBERO lato magnete (cono $\varnothing$ mm. 17) . . . . .	1	
36	1392	PERNO manovella, normale (a 17 Rulli) . . . . .	1	
—	1392/R1	PERNO manovella, 1ª maggiorazione (a 17 Rulli) . . . . .	1	
—	1392/R2	PERNO manovella, 2ª maggiorazione (a 17 Rulli) . . . . .	1	
37	1303	PERNO manovella, normale (a 16 Rulli) . . . . .	1	
—	1303/R1	PERNO manovella, 1ª maggiorazione (a 16 Rulli) . . . . .	1	
—	1303/R2	PERNO manovella, 2ª maggiorazione (a 16 Rulli) . . . . .	1	
39	1254	ROSETTA spallamento, normale . . . . .	2	
—	1254/R1	ROSETTA spallamento, 1ª maggiorazione . . . . .	2	
—	1254/R2	ROSETTA spallamento, 2ª maggiorazione . . . . .	2	
41	1297	BUSSOLA per biella madre . . . . .	1	
43	1257	RULLO per biella . . . . .	17	
44	1090	PERNO per biella . . . . .	1	
—	1090/R1	PERNO biella maggiorato mm. 1 . . . . .	1	
45	1406	BIELLETTA con bussola (spinotto $\varnothing$ mm. 14) . . . . .	1	
46	1253	BIELLETTA con bussola (spinotto $\varnothing$ mm. 12) . . . . .	1	
47	1404	BIELLA madre completa (spinotto $\varnothing$ mm. 14) . . . . .	1	
48	1300	BIELLA madre completa (spinotto $\varnothing$ mm. 12 a 16 Rulli) . . . . .	1	
—	1391	BIELLA madre completa (spinotto $\varnothing$ mm. 12 a 17 Rulli) . . . . .	1	
49	1087/A	BUSSOLA occhio biella . . . . .	1	
—	1400	BIELLISMO, completo (spinotto $\varnothing$ 12) . . . . .	1	
—	1407	BIELLISMO, completo (spinotto $\varnothing$ 14) . . . . .	1	



N. DI RIFER.	N. DI ORDINAZ.	DENOMINAZIONE	QUANTITÀ	NOTE
10	1044	DADO regolazione molle frizione.	6	
11	1021	MOLLA spingidisco	6	
12	1028	SCODELLINO molle frizione	6	
13	1187	DADO vite disco premente	1	
14	1036	DISCO premente completo	1	
15	1037	VITE per disco premente	1	
16	1033	PERNO comando frizione	1	
17	1022	DISCO esterno frizione	1	
18	1027	DISCO condotto frizione	4	
19	1003	DISCO conduttore frizione	5	
20	1026	DISCO interno frizione	1	
21	1151	DADO blocco scatola frizione.	1	
22	2099	ROSETTA per detto dado	1	
23	1128	ASTA corta della frizione	1	
24	1759	SFERA 1/4" asta frizione	1	
25	1127	ASTA lunga frizione	1	
26	1040	PRIGIONIERO scatola frizione	6	

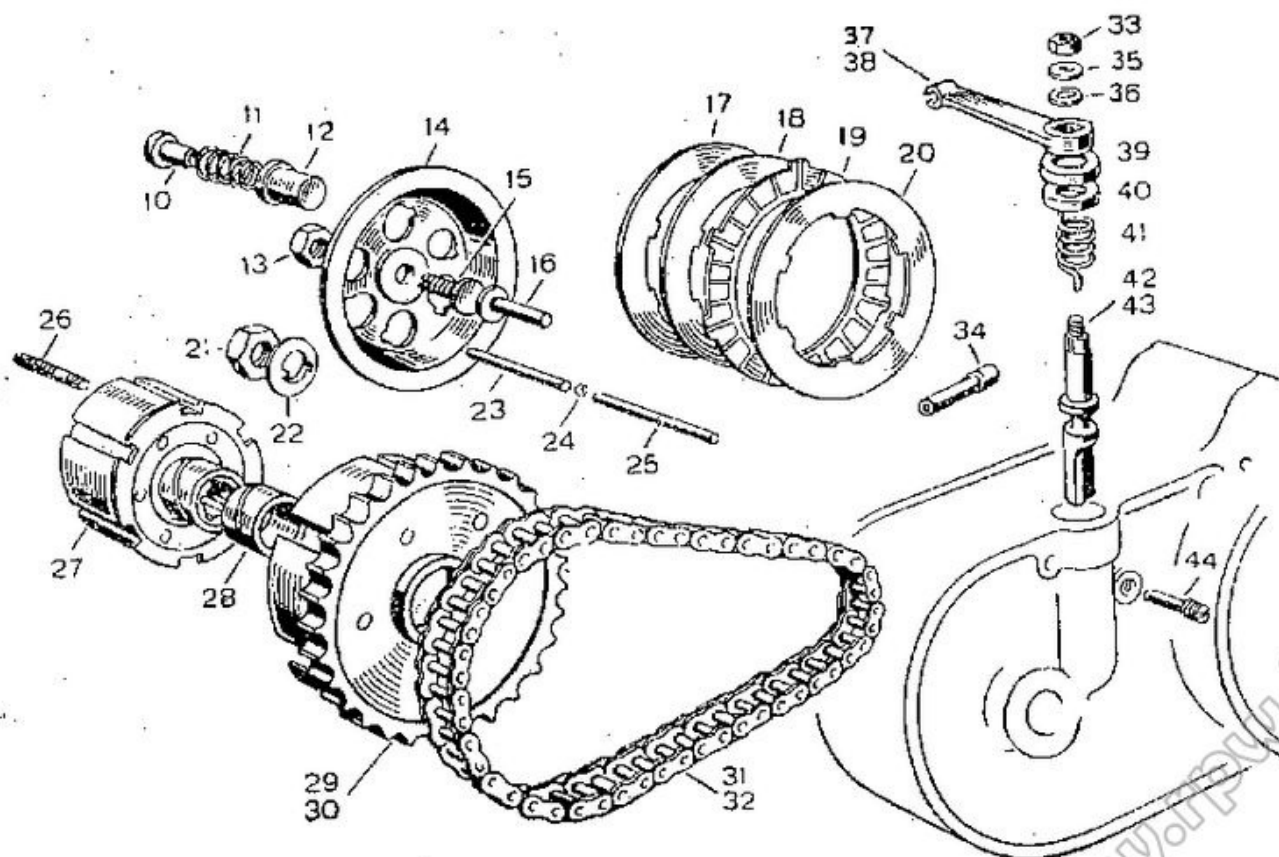

N. DI RIFER.	N. DI ORDINAZ.	DENOMINAZIONE	QUANTITÀ	NOTE
27	1042	SCATOLA frizione completa . . . . .	1	
28	1210	BRONZINA per detta scatola . . . . .	1	
29	1032	CORONA dentata frizione, completa . . . . .	1	1° tipo
30	1321	CORONA dentata frizione, completa . . . . .	1	
31	1077	CATENA primaria . . . . .	1	1° tipo
32	1322	CATENA primaria . . . . .	1	
33	1529	DADO leva comando frizione . . . . .	1	
34	1179	TENDIGUAINA frizione . . . . .	1	
35	1063	ROSETTA dado leva comando . . . . .	1	
36	1185	RONDELLA leva comando . . . . .	1	
37	1149	LEVA comando frizione . . . . .	1	
38	1222	LEVA comando frizione . . . . .	1	
39	1051	ASTUCCIO guarnizioni albero . . . . .	1	
40	1052	GUARNIZIONE gomma per albero . . . . .	1	
41	1050	MOLLA richiamo leva comando . . . . .	1	
42	1129	ALBERO comando frizione . . . . .	1	
43	1221	ALBERO comando frizione . . . . .	1	
—	1229	ALBERO comando frizione . . . . .	1	
44	1132	VITE arresto albero . . . . .	1	

## Cambio di velocità-selettore

## GRUPPO MOTORE

N. DI RIFER.	N. DI ORDINAZ.	DENOMINAZIONE	QUANTITÀ	NOTE
10	1075	CUSCINETTO a sfere albero cambio . . . . .	1	
—	1338	CUSCINETTO a sfere . . . . .	1	
11	1012	INGRANAGGIO terza secondario . . . . .	1	
12	1016	ALBERO secondario . . . . .	1	1° tipo
—	1333	ALBERO secondario . . . . .	1	
13	1080	LINGUETTA americana . . . . .	1	
14	1010	INGRANAGGIO secondario scorrevole . . . . .	1	1° tipo
—	1330	INGRANAGGIO secondario scorrevole . . . . .	1	
15	1014/23	INGRANAGGIO prima secondario, 23 denti . . . . .	1	
16	1014/24	INGRANAGGIO prima secondario, 24 denti . . . . .	1	

www.fpw.it

N. DI RIFER.	N. DI ORDINAZ.	DENOMINAZIONE	QUANTITÀ	NOTE
17	1053	ROSETTA sull'albero secondario . . . . .	1	
18	1074	CUSCINETTO a sfere alberi cambio . . . . .	2	
19	1071	ANELLO di tenuta (STEFA 1530) . . . . .	1	
20	1058	RONDELLA spallamento cuscinetto . . . . .	1	
21	1136	ROSETTA di sicurezza . . . . .	1	
22	1184	DADO fissaggio pignone uscita . . . . .	1	
23	1176	CATENA trasmissione secondaria . . . . .	1	
24	9153	CATENA trasmissione secondaria . . . . .	1	
25	9154	FALSA-MAGLIA congiunzione catena . . . . .	1	
—	1177	MAGLIA di congiunzione . . . . .	1	
26	1155	ROSETTA di spallamento . . . . .	1	
27	1015/9	ALBERO primario con pignone prima, 9 denti . . . . .	1	1° tipo
28	1015/8	ALBERO primario con pignone prima, 8 denti . . . . .	1	1° tipo
—	1337	ALBERO primario con pignone prima, 9 denti . . . . .	1	
29	1011	INGRANAGGIO primario scorrevole . . . . .	1	1° tipo
—	1331	INGRANAGGIO primario scorrevole . . . . .	1	
30	1013	INGRANAGGIO terza primario . . . . .	1	1° tipo
—	1332	INGRANAGGIO terza primario . . . . .	1	
31	1202	SELETTORE del cambio completo . . . . .	1	

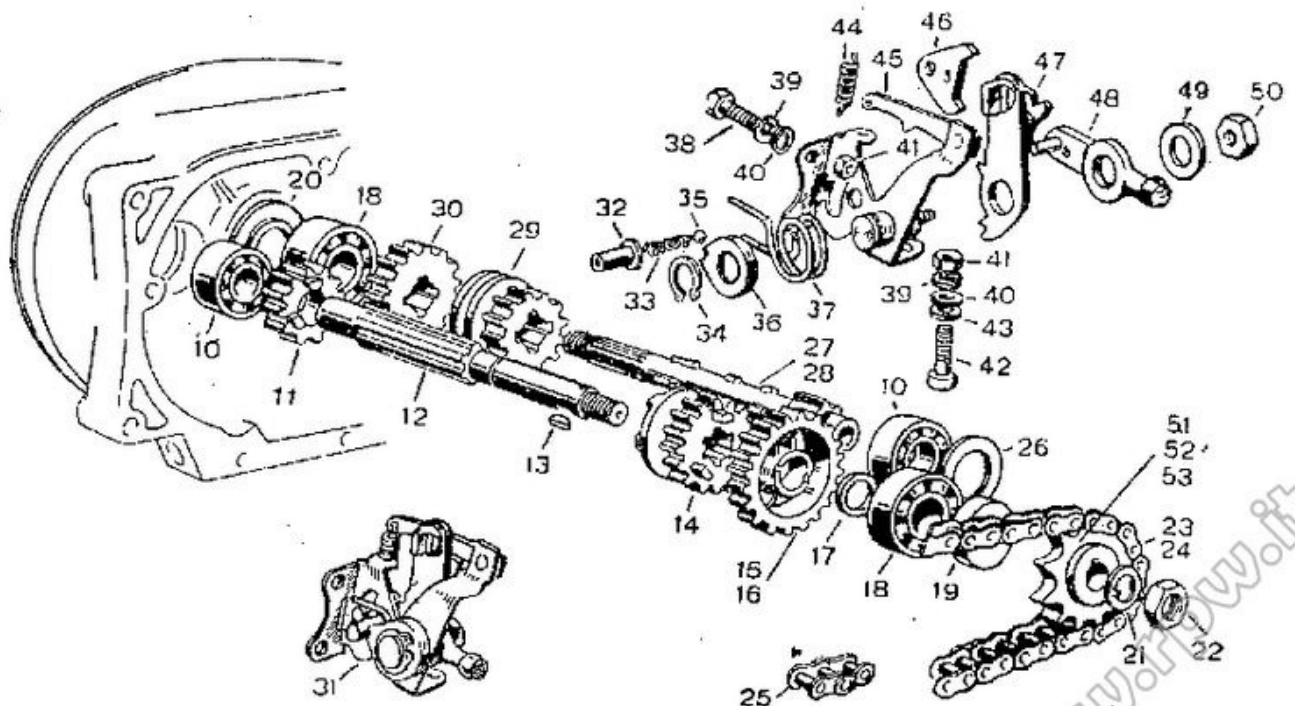



N. DI RIFER.	N. DI ORDINAZ.	DENOMINAZIONE	QUANTITÀ	NOTE
32	1108	BUSSOLA molla selettore . . . . .	1*	
33	1109	MOLLA nottolino selettore . . . . .	1	
34	1098	ANELLO arresto selettore . . . . .	1	
35	1125	SFERA 7/32" . . . . .	1	
36	1265	SCODELLINO molla selettore . . . . .	1*	
37	1111	MOLLA leva selettore . . . . .	1	
38	1729	VITE laterale fissaggio selettore . . . . .	1	
39	1777	RONDELLA elastica viti selettore . . . . .	1	
40	1200	RONDELLA piana . . . . .	1	
41	1778	DADO fissaggio viti selettore . . . . .	1	
42	1197	VITE inferiore fissaggio selettore . . . . .	1	
43	1143	RONDELLA di fibra per vite . . . . .	1	
44	1110	MOLLA arresto selettore . . . . .	1	
45	1093	SUPPORTO selettore completo . . . . .	1*	
46	1112	NOTTOLINO per selettore . . . . .	1*	* Non si forniscono per motivi tecnici.
47	1049	SETTORE selettore completo . . . . .	1*	
48	1102	LIEVA selettore completo . . . . .	1*	
49	1095	ROSETTA rasamento leva selettore . . . . .	1	
50	1096	DADO fissaggio leva selettore . . . . .	1	
51	1024/A	PIGNONE uscita (12 denti) . . . . .	1	C
52	1024/B	PIGNONE uscita (13 denti) . . . . .	1	C
53	9168	PIGNONE uscita (14 denti) . . . . .	1	M

## Messa in moto

## GRUPPO MOTORE

N. DI RIFER.	N. DI ORDINAZ.	DENOMINAZIONE	QUANTITÀ	NOTE
10	1039	SCODELLINO interno . . . . .	1	
11	1123	MOLLA per albero . . . . .	1	
12	1055	SCODELLINO esterno . . . . .	1	
13	1019	ALBERO messa in moto . . . . .	1	1° tipo
—	1336	ALBERO messa in moto . . . . .	1	
14	1057	ROSETTA foro scanalato . . . . .	1	
15	1170	ANELLO arresto esterno . . . . .	1	
16	1124	MOLLA per cricco . . . . .	1	
17	1018/14	CRICCO messa in moto, 14 denti . . . . .	1	1° tipo

N. DI RIFER.	N. DI ORDINAZ.	DENOMINAZIONE	QUANTITÀ	NOTE
18	1018/15	CRICCO messa in moto, 15 denti . . . . .	1	1° tipo
—	1335	CRICCO messa in moto . . . . .	1	
19	1017/14	PIGNONE messa in moto, 14 denti . . . . .	1	1° tipo
20	1017/15	PIGNONE messa in moto, 15 denti . . . . .	1	1° tipo
—	1334	PIGNONE messa in moto . . . . .	1	
21	1171	LEVA messa in moto . . . . .	1	C
22	9004	LEVA messa in moto . . . . .	1	M
23	1172	BRACCIO per leva . . . . .	1	
24	1173	MOLLA per braccio . . . . .	1	
25	1063	RONDELLA per braccio . . . . .	1	
28	1190	TAPPO arresto messa in moto . . . . .	1	
29	1191	RONDELLA fibra . . . . .	1	
30	1182	MOLLA arresto cricco . . . . .	1	
31	1306	PERNO arresto cricco . . . . .	1	
32	1153	PIASTRINA disinnesto . . . . .	1	
33	1154	PIASTRINA di sicurezza . . . . .	1	
34	1135	VITE fissaggio piastrina . . . . .	1	
35	1204	VITE per leva . . . . .	1	
36	1187	RONDELLA per dette viti . . . . .	1	

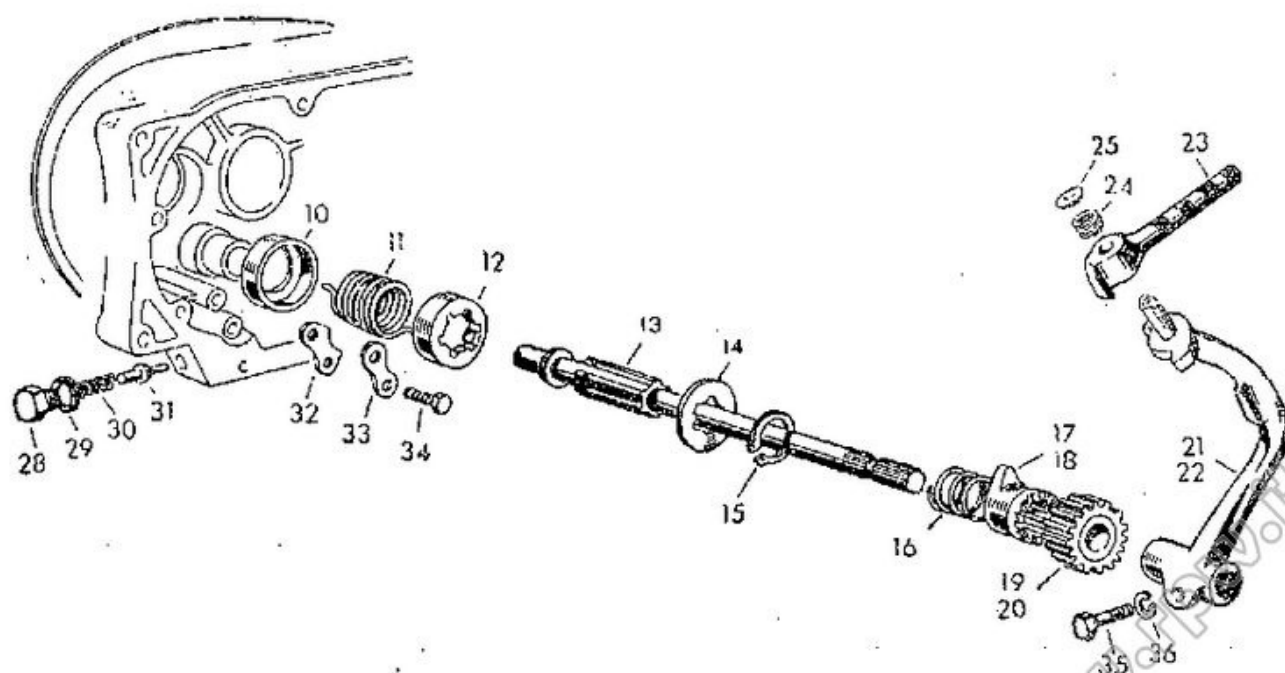

## Raffreddamento e coperchi magnete

## GRUPPO MOTORE

N. DI RIFER.	N. DI ORDINAZ.	DENOMINAZIONE	QUANTITÀ	NOTE
10	1195/S	CUFFIA sinistra . . . . .	1	1° tipo
11	1235/S	CUFFIA sinistra . . . . .	1	
12	1778	DADO per viti . . . . .	4	
13	1777	RONDELLA spaccata . . . . .	2	
14	1805	VITE collegamento cuffie . . . . .	2	
15	1195/D	CUFFIA destra . . . . .	1	1° tipo
16	1235/D	CUFFIA destra . . . . .	1	
17	1165/A	VENTOLA (da montare pressata sul volano)	1	
18	1165/B	VENTOLA (da montare con viti al volano)	1	
19	1192	CONO ventola . . . . .	1	1° tipo
20	1242	CONO ventola . . . . .	1	
21	1212	RONDELLA spaccata viti cono . . . . .	2	
22	1145	VITE fissaggio cono e convogliatore	4	
—	1198	VITE fissaggio cono . . . . .	2	
23	1193	CONVOGLIATORE . . . . .	1	1° tipo
24	1234	CONVOGLIATORE . . . . .	1	

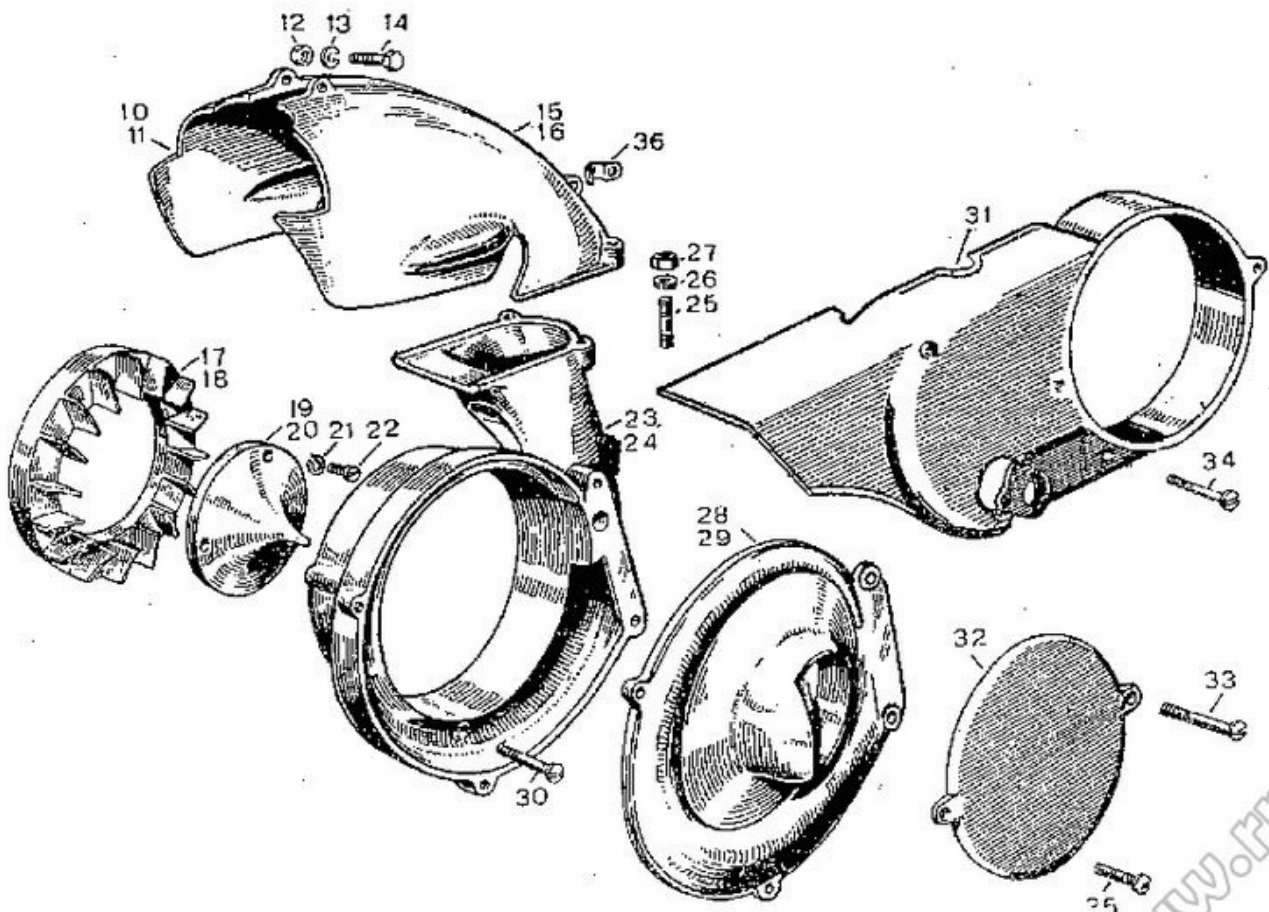

N. DI RIFER.	N. DI ORDINAZ.	DENOMINAZIONE	QUANTITÀ	NOTE
25	1215	PRIGIONIERO convogliatore . . . . .	2	
26	1777	RONDELLA spaccata per detti . . . . .	2	
27	1778	DADO per prigionieri . . . . .	2	
28	1194	COPERCHIO convogliatore . . . . .	1	1° tipo
29	1233	COPERCHIO convogliatore . . . . .	1	
30	1246	VITE fiss. convogliatore . . . . .	3	
31	9000	COPERCHIO lato magnete . . . . .	1	
32	9001	COPERCHIETTO magnete . . . . .	1	
33	9059	VITE fiss. coperchietto . . . . .	1	
34	9220	VITE fiss. coperchio . . . . .	2	
35	9061	VITE fiss. coperchietto . . . . .	1	
36	1310	PIASTRINA fiss. filo gas nel convogliatore . . . . .	1	
—	1388	GUARNIZIONE fra convogliatore e coperchio . . . . .	1	
—	9238	VITE fissaggio coperchio magnete . . . . .	1	

## TAV. 7

## GRUPPO VEICOLO

## Telaio ed annessi - ISO

N. DI RIFER.	N. DI ORDINAZ.	DENOMINAZIONE	QUANTITÀ	NOTE
10	6675	PUNTONE per bauletto . . . . .	2	
—	1584	PORTAPACCHI completo . . . . .	1	1° tipo
11	1692	VITE fissaggio portapacchi . . . . .	3	
12	1777	RONDELLA spaccata . . . . .	3	
13	1778	DADO per vite . . . . .	3	
14	6107	RONDELLA per perno . . . . .	2	
15	6106	PERNO forcella posteriore . . . . .	1	
16	1524	PERNO forcella posteriore . . . . .	1	1° tipo
17	6122/A	PERNO forcella posteriore . . . . .	1	
18	6119	COPIGLIA per perni . . . . .	2	
19	6105	BRONZINA perno forcella posteriore . . . . .	2	
20	591	BRONZINA perno forcella posteriore . . . . .	2	1° tipo
21	9147	BRONZINA perno forcella posteriore . . . . .	2	
22	6101	FORCELLA posteriore completa . . . . .	1	
23	1518	FORCELLA posteriore completa . . . . .	1	1° tipo

N. DI RIFER.	N. DI ORDINAZ.	DENOMINAZIONE	QUANTITÀ	NOTE
24	1630	VITE fissaggio tampone gomma (8x60)	1	
25	1676	TAMPONE gomma	1	
26	6126	INGRASSATORE forcella posteriore	1	
27	1676	TAMPONE arresto leva	1	
28	1580	DADO tirante molla	8	
29	6086	RONDELLA elastica	4	
30	1522	MOLLA	2	
31	1573	CAVALLETTO completo.	1	
32	1889	DADO per vite cavalletto	2	
33	6412	VITE per cavalletto	2	
34	1929	MOLLA per cavalletto	1	
35	6409	TELAIO completo	1	
—	1716	TELAIO completo	1	1° tipo

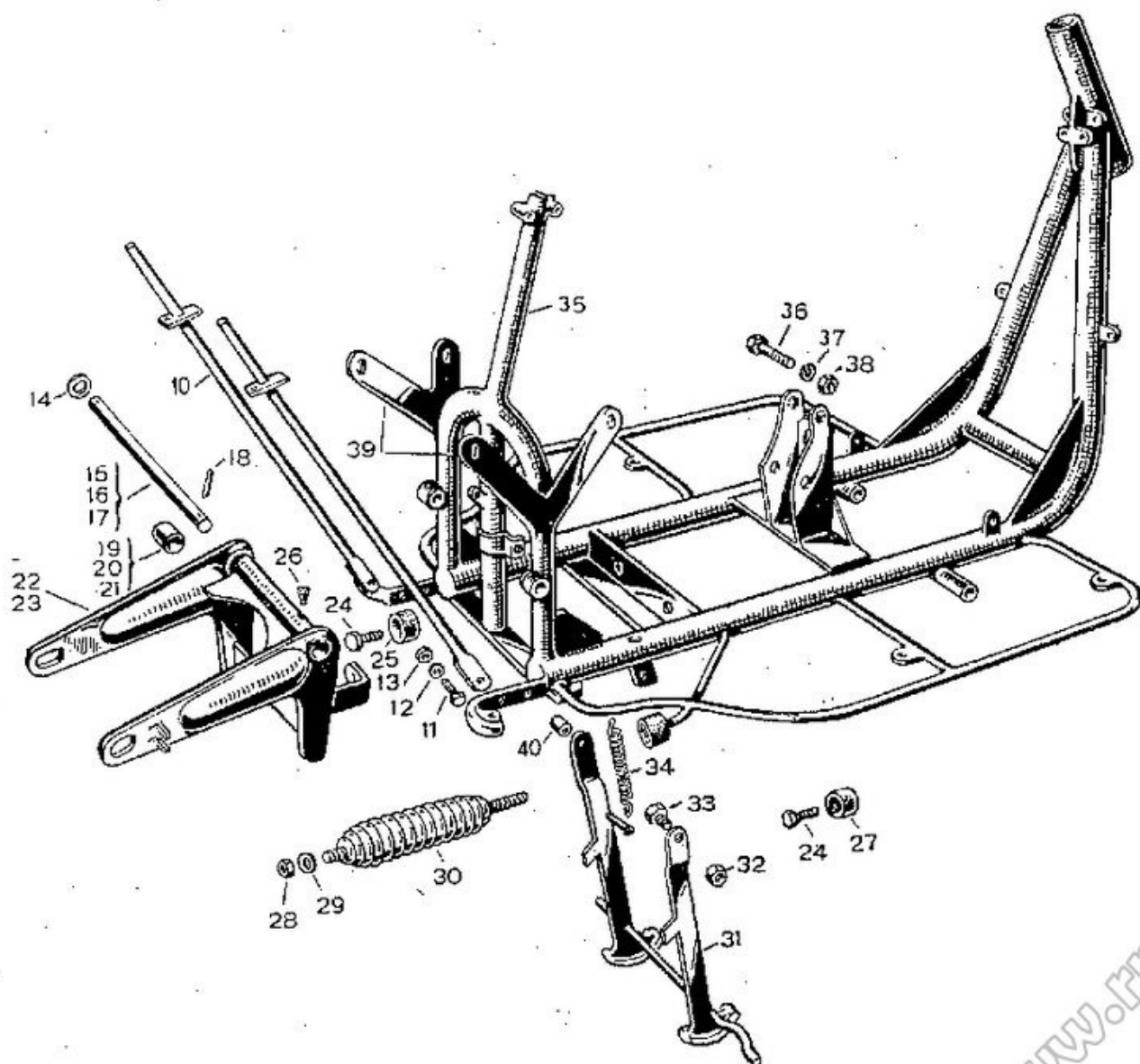

N. DI RIFER.	N. DI ORDINAZ.	DENOMINAZIONE	QUANTITÀ	NOTE
36	1564	VITE fissaggio motore . . . . .	4	
37	1187	RONDELLA elastica per vite . . . . .	4	
38	1064	DADO per vite motore . . . . .	4	
39	6408	SUPPORTI serbatoio con squadretta . . . . .	1	
40	6420	BUSSOLA per cavalletto . . . . .	2	

## TAV. 8

## Telaio ed annessi - ISOMOTO

## GRUPPO VEICOLO

N. DI RIFER.	N. DI ORDINAZ.	DENOMINAZIONE	QUANTITÀ	NOTE
10	9200	TELAIO completo . . . . .	1	
11	9140	VITE fissaggio motore (8x55) . . . . .	2	
—	1564	VITE fissaggio motore . . . . .	2	
12	1064	DADO per vite motore . . . . .	4	
13	1187	ROSETTA per detti . . . . .	4	
14	9052	FORCELLA posteriore . . . . .	1	
15	9024	PERNO per forcella . . . . .	1	600
16	9051	DADO per perno . . . . .	1	
17	6107	RONDELLA per dado . . . . .	1	

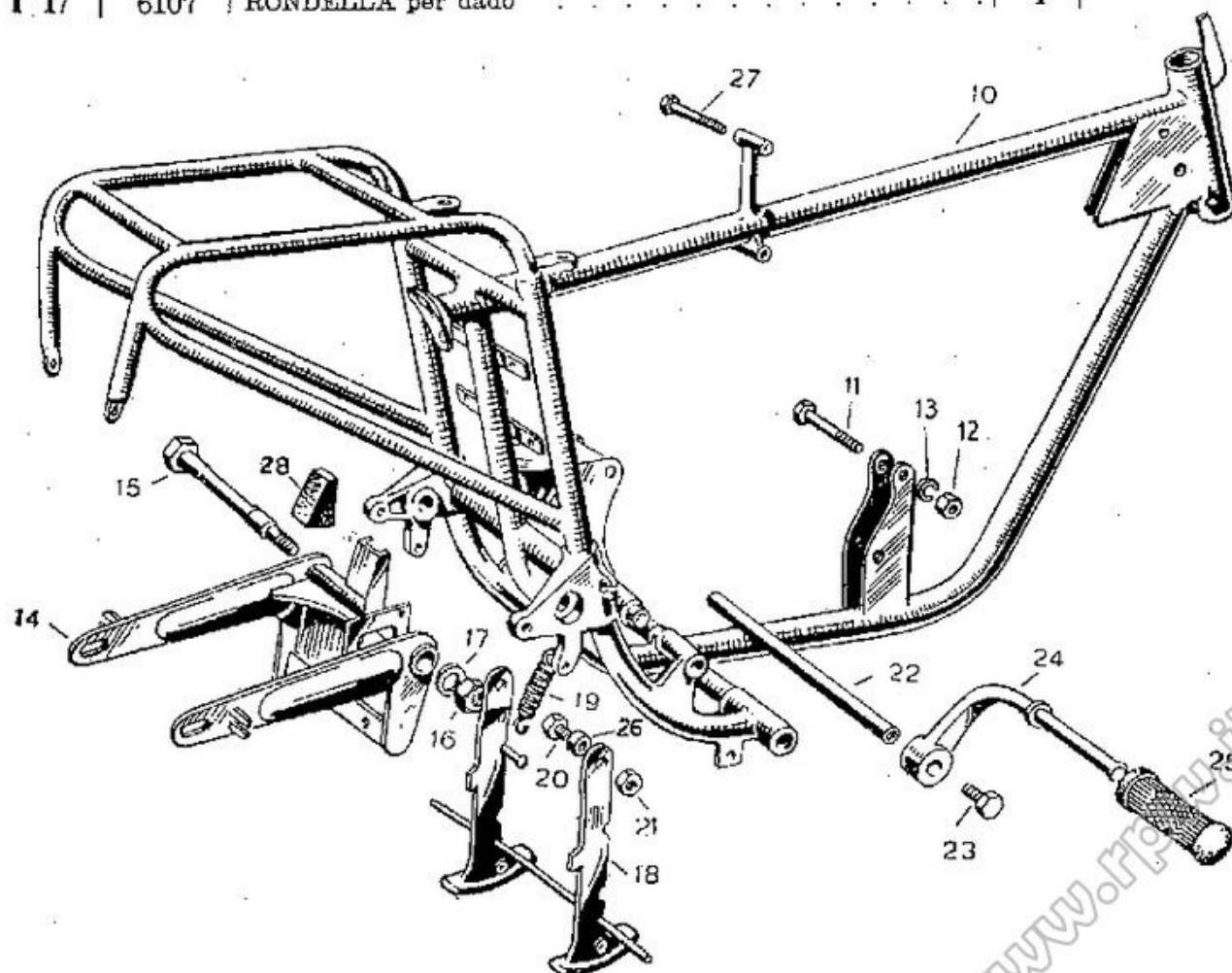



N. DI RIFER.	N. DI ORDINAZ.	DENOMINAZIONE	QUANTITÀ	NOTE
18	9073	CAVALLETTO completo . . . . .	1	
19	1929	MOLLA per cavalletto . . . . .	1	
20	6412	VITE per cavalletto . . . . .	2	
21	1889	DADO per detta vite . . . . .	2	
22	9177	TUBO tenuta molla e poggiapiedi . . . . .	1	
23	9021	VITE serraggio poggiapiede . . . . .	2	
24	9018	POGGIAPIEDE . . . . .	2	
25	9088	GOMMA per poggiapiede . . . . .	2	
26	6420	BUSSOLA per cavalletto . . . . .	2	
27	9101	VITE fissaggio sella . . . . .	1	
28	9207	TAMPONE gomma per forcella . . . . .	1	

## Serbatoio miscela ed annessi

## GRUPPO VEICOLO

N. DI RIFER.	N. DI ORDINAZ.	DENOMINAZIONE	QUANTITÀ	NOTE
10	9205	SERBATOIO miscela . . . . .	1	(part. 9022 ad esaurimento)
11	9264	TAPPO di riempimento . . . . .	1	
12	1735	GUARNIZIONE per tappo . . . . .	1	
13	9140/C	VITE fiss. serbatoio (8x55) . . . . .	2	

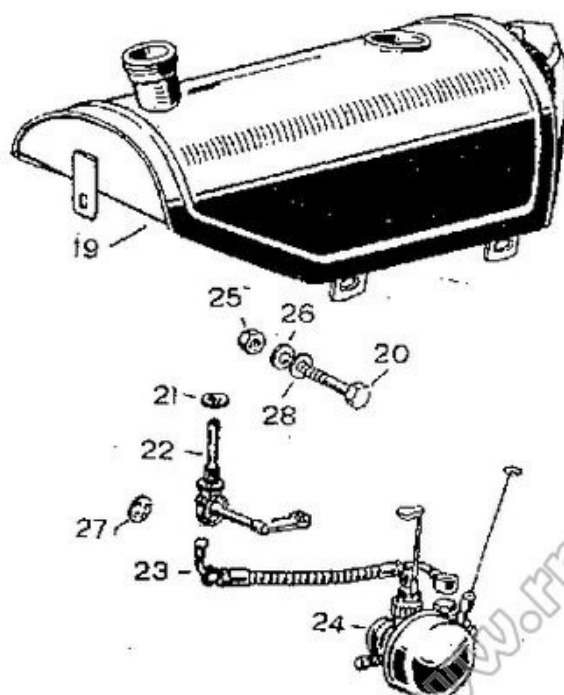
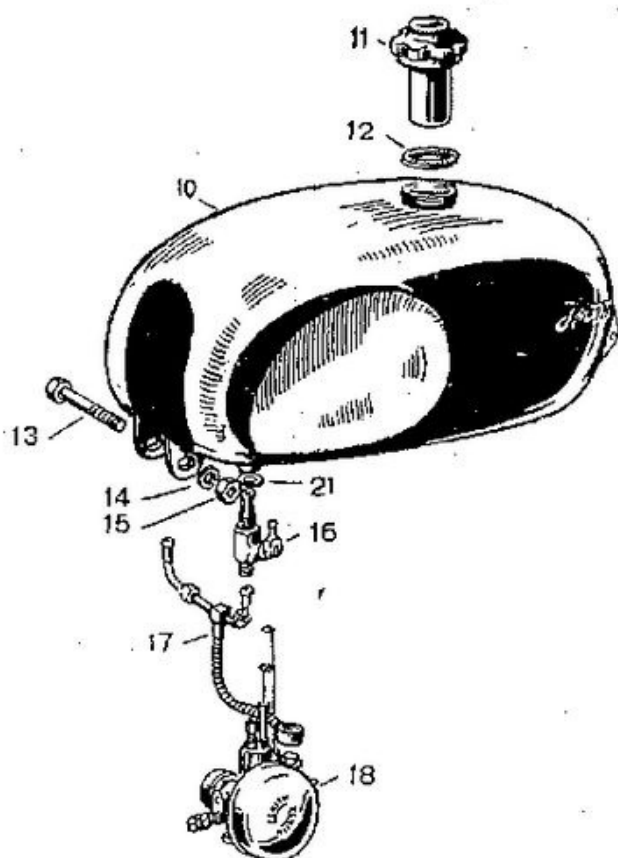

N. DI RIFER.	N. DI ORDINAZ.	DENOMINAZIONE	QUANTITÀ	NOTE
—	8009/C	VITE fiss. serbatoio. . . . .	2	
14	1187	RONDELLA elastica per dado . . . . .	2	
15	1064	DADO per vite . . . . .	2	
16	9138	RUBINETTO miscela . . . . .	2	
17	9266	RACCORDO flessibile . . . . .	1	(part. 9186 ad esaurimento)
18	9066	CARBURATORE tipo Dell'Orto . . . . .	1	
19	1595	SERBATOIO miscela . . . . .	1	
20	1185	VITE fiss. serbatoio (6×15) . . . . .	4	
21	1754	GUARNIZIONE fibra rubinetto . . . . .	2	
22	1571	RUBINETTO miscela . . . . .	1	
23	1572	RACCORDO flessibile . . . . .	1	
24	1126	CARBURATORE tipo Dell'Orto 16MA . . . . .	1	
25	1778	DADO per vite serbatoio . . . . .	4	
26	1777	RONDELLA elastica per detto . . . . .	2	
27	2038	GUARNIZIONE gomma per rubinetto . . . . .	1	
28	2002	RONDELLA fissaggio serbatoio . . . . .	4	
—	9077	DECALCOMANIA per serbatoio . . . . .	2	
—	1430	DEPURATORE aria Dell'Orto . . . . .	1	

## TAV. 10

## Complessivi manubrio e forcella

## GRUPPO VEICOLO

N. DI RIFER.	N. DI ORDINAZ.	DENOMINAZIONE	QUANTITÀ	NOTE
10	1733	MANUBRIO completo . . . . .	1	1° tipo
11	6316	MANUBRIO completo . . . . .	1	C

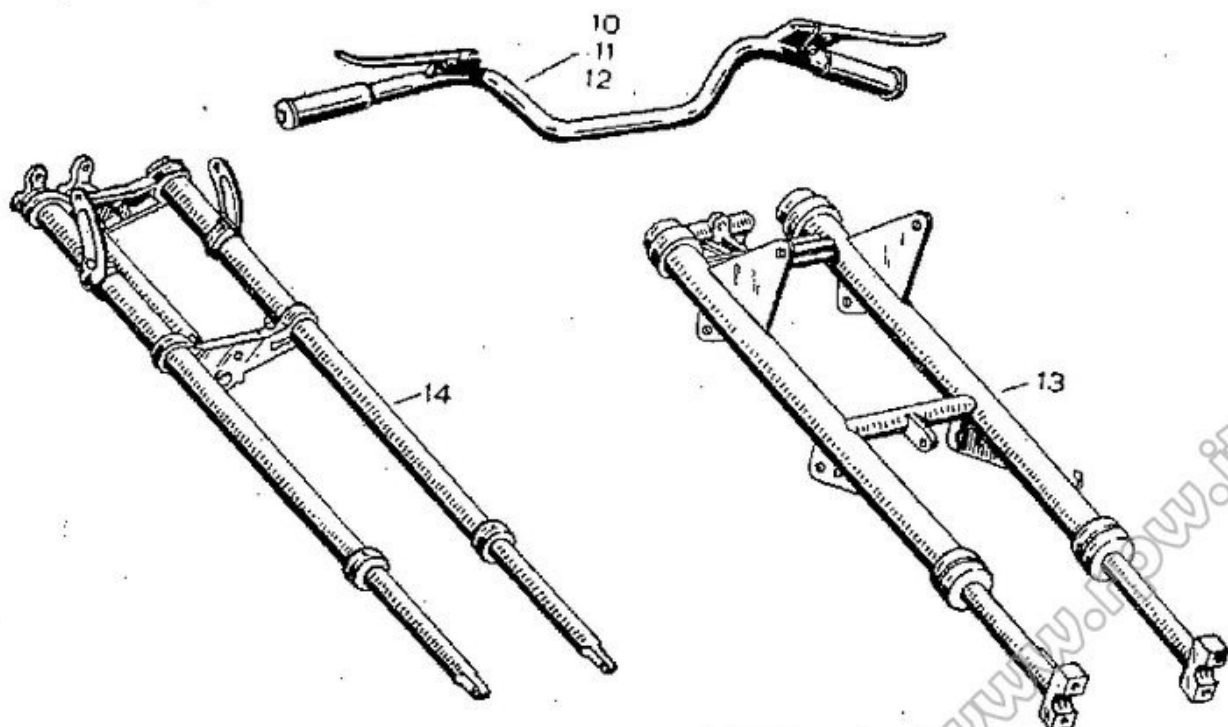



N. DI RIFER.	N. DI ORDINAZ.	DENOMINAZIONE	QUANTITÀ	NOTE
12	9155	MANUBRIO completo . . . . .	1	M
13	800	FORCELLA anteriore completa . . . . .	1	1° tipo
14	6216	FORCELLA anteriore completa . . . . .	1	

## Particolari manubrio

## GRUPPO VEICOLO

N. DI RIFER.	N. DI ORDINAZ.	DENOMINAZIONE	QUANTITÀ	NOTE
10	2006	MANUBRIO nudo . . . . .	1	1° tipo
11	6317	MANUBRIO nudo . . . . .	1	C
12	9114	MANUBRIO nudo . . . . .	1	M
13	1897	LEVA frizione . . . . .	1	1° tipo
14	6323	LEVA frizione . . . . .	1	
15	1892	LEVA freno anteriore . . . . .	1	1° tipo
16	6318	LEVA freno anteriore . . . . .	1	
17	1896	COPIGLIA per barilotto . . . . .	1	
18	1895	BARILOTTO per leve . . . . .	2	1° tipo
19	6321	BARILOTTO per leve . . . . .	2	
20	1893	VITE per leve . . . . .	2	1° tipo
21	6319	VITE per leve . . . . .	2	

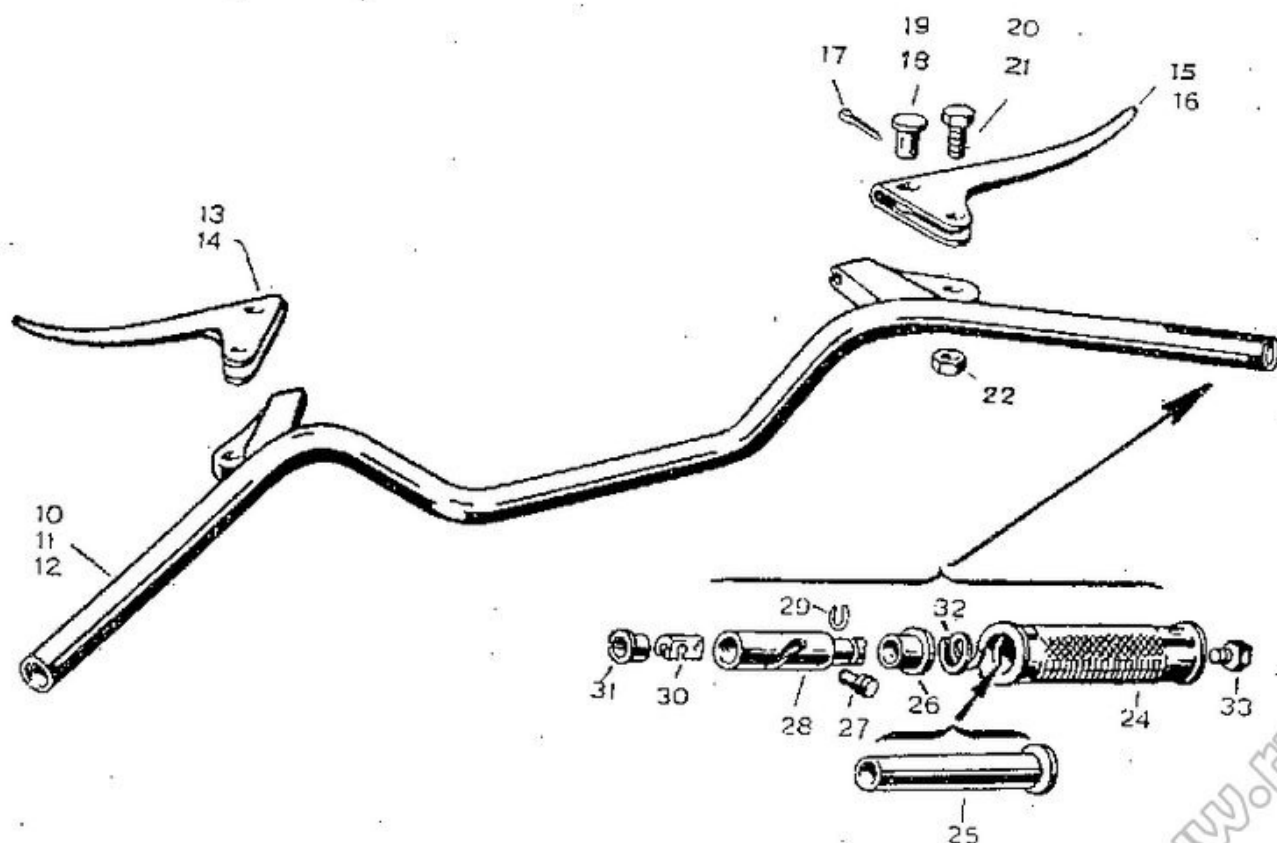

N. DI RIFER.	N. DI ORDINAZ.	DENOMINAZIONE	QUANTITÀ	NOTE
22	1894	DADO per vite leve . . . . .	2	1° tipo
23	6320	DADO per vite leve . . . . .	2	
24	1792	MANOPOLA per manubrio . . . . .	2	
25	1951	TUBO per manopole . . . . .	2	
26	1954	BUSSOLA comando gas . . . . .	1	
27	1956	SPINA guida alberello . . . . .	1	
28	1955	ALBERELLO comando gas . . . . .	1	
29	1957	ANELLO d'arresto . . . . .	1	
30	1958	CORSOIO per fili comando gas . . . . .	1	
31	1959	BUSSOLA di chiusura . . . . .	1	
32	1953	MOLLA comando gas . . . . .	1	
33	1952	VITE fiss. tubo manopole . . . . .	2	

## TAV. 12

## Particolari forcella anteriore

## GRUPPO VEICOLO

N. DI RIFER.	N. DI ORDINAZ.	DENOMINAZIONE	QUANTITÀ	NOTE
10	827	DADO a calotta . . . . .	1	
11	582	DADO sul tubo sterzo . . . . .	1	
12	578	CALOTTA inferiore e superiore . . . . .	2	
13	313	SFERA 3/16" . . . . .	46	1° tipo
14	581	CONO filettato superiore . . . . .	1	
15	576	VITE serraggio cravatta . . . . .	1	
16	571	DADO per detta . . . . .	1	

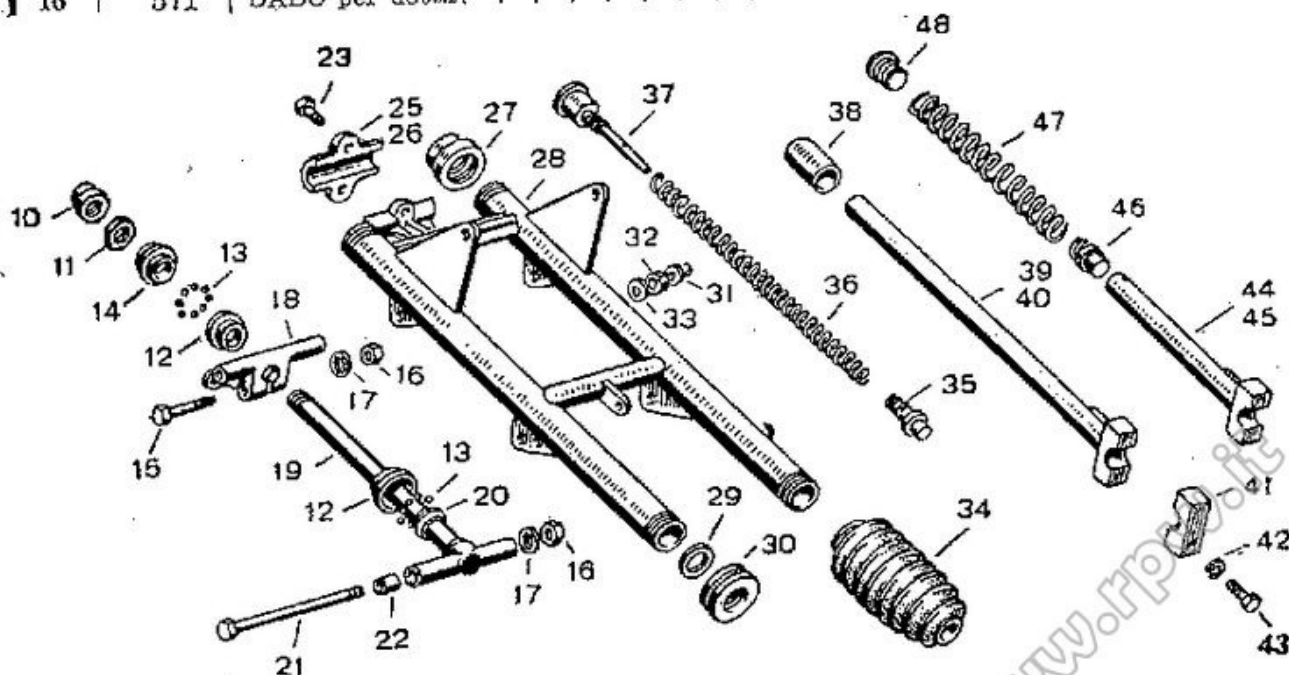

N. DI RIFER.	N. DI ORDINAZ.	DENOMINAZIONE	QUANTITÀ	NOTE
17	790	ROSETTA per detto . . . . .	1	
18	1821	CRAVATTA con piastrina . . . . .	1	
19	577	TUBO sterzo completo . . . . .	1	
20	580	CONO inferiore . . . . .	1	
21	570/B	PERNO tubo sterzo . . . . .	1	
22	682	BUSSOLA per perno . . . . .	2	
23	826	VITE fissaggio cavallotto . . . . .	2	
25	830	CAVALLOTTO con targhetta . . . . .	1	
26	802	CAVALLOTTO nudo . . . . .	1	
27	803	COPERCHIETTO filettato . . . . .	2	
28	1967	FORCELLA anteriore, senza scorrevoli . . . . .	1	
29	812	ANELLO gomma di tenuta . . . . .	4	
30	814	GHIRRA per anello di tenuta . . . . .	2	
31	532	INGRASSATORE . . . . .	4	
32	821	DADO per ingrassatore . . . . .	4	
33	822	RONDELLA per detta . . . . .	4	1° tipo
34	2003	SOFFIETTO . . . . .	2	
35	1811	TAPPO inferiore molla . . . . .	2	
36	1816	MOLLA per scorrevole . . . . .	2	
37	1813	TAPPO superiore . . . . .	2	
38	810	BRONZINA tubo . . . . .	4	
39	1817	TUBO scorrevole destro . . . . .	1	
40	1966	TUBO scorrevole sinistro . . . . .	1	
41	1810	CAPPELLO per scorrevole . . . . .	2	
42	1568	ROSETTA elastica per vite . . . . .	4	
43	1881	VITE per cappello . . . . .	4	
44	832/A	TUBO scorrevole sinistro . . . . .	1	
45	832/B	TUBO scorrevole destro . . . . .	1	
46	805	TAPPO inferiore . . . . .	1	
47	807	MOLLA per scorrevole . . . . .	2	
48	804	TAPPO superiore . . . . .	2	

N. DI RIFER.	N. DI ORDINAZ.	DENOMINAZIONE	QUANTITÀ	NOTE
10	6219	TAPPO fiss. tubo esterno . . . . .	2	
11	6215	RONDELLA per tappo . . . . .	2	
12	6214	DISTANZIALE superiore . . . . .	2	
13	6228	BRONZINE tubo esterno . . . . .	4	
14	6231	TUBO esterno completo . . . . .	2	
15	532	INGRASSATORE . . . . .	2	
16	6212	GHIERA inferiore . . . . .	2	
17	812	ANELLO gomma di tenuta . . . . .	2	
18	6312	DADO tubo sterzo . . . . .	1	
19	3637	RONDELLA per detto dado . . . . .	1	
20	6306	GHIERA per cono superiore . . . . .	1	
21	6324	CONO superiore . . . . .	1	
22	313	SFERA 3/16" . . . . .	46	I coni 6302 e 6303 e la calotta 6304 si forniscono ad esaurimento successivamente modificare ordinando i tre pezzi.
23	6326	CALOTTA superiore ed infer. . . . .	2	
24	6325	CONO inferiore . . . . .	1	
26	6227	PIASTRINA antifurto . . . . .	1	
27	6210	VITE braccio sup. forcella . . . . .	1	
28	1187	ROSETTA elastica per detta. . . . .	3	

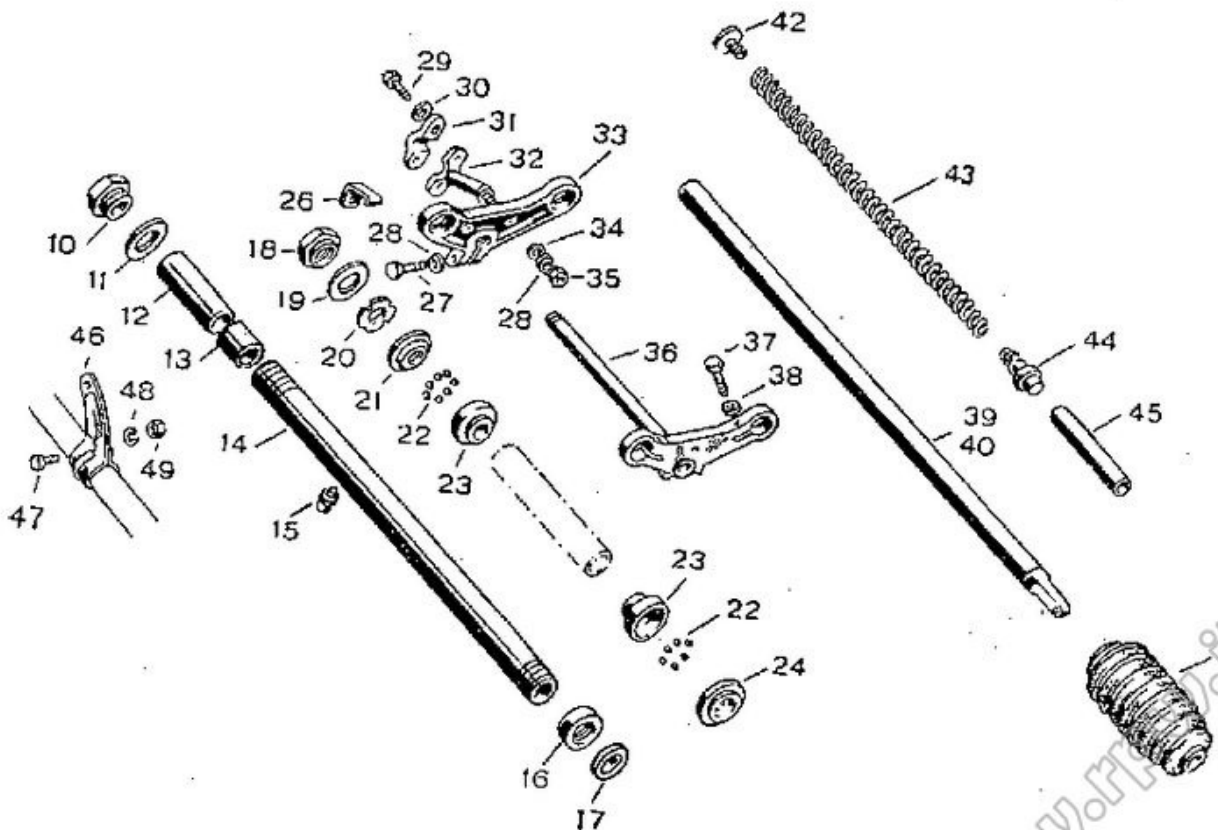

N. DI RIFER.	N. DI ORDINAZ.	DENOMINAZIONE	QUANTITÀ	NOTE
29	3427	VITE supporto manubrio . . . . .	4	
30	1186	ROSETTA brugola per detta . . . . .	4	
31	6309	CAPPELLO supporto manubrio . . . . .	2	
32	6308	SUPPORTO manubrio . . . . .	2	
33	6201	PIASTRA superiore . . . . .	1	
34	1673	RONDELLA per supporto . . . . .	2	
35	4179	DADO supporto manubrio . . . . .	2	
36	6310	TUBO sterzo completo . . . . .	1	
37	9151	VITE braccio inferiore . . . . .	2	
38	6211	ROSETTA per detta . . . . .	2	
39	6229	TUBO scorrevole sinistro . . . . .	2	
40	6230	TUBO scorrevole destro . . . . .	1	
41	2003	SOFFIETTO gomma . . . . .	2	
42	6207	TAPPO superiore molla . . . . .	2	
43	1816	MOLLA tubo scorrevole . . . . .	2	
44	6208	TAPPO inferiore molla . . . . .	2	
45	6213	TUBO tenuta tappi . . . . .	2	
46	6217/D	SUPPORTO fanale ,destro . . . . .	1	
—	6217/S	SUPPORTO fanale, sinistro . . . . .	1	
47	1146/C	VITE supporto fanale . . . . .	2	
48	1777	RONDELLA per detta . . . . .	2	
49	1778	DADO per viti supporto . . . . .	2	
50	6232	TAPPO gomma per forcella . . . . .	2	

## Complessivi ruote e mozzi

## GRUPPO VEICOLO

N. DI RIFER.	N. DI ORDINAZ.	DENOMINAZIONE	QUANTITÀ	NOTE
10	6099	RUOTA intercambiabile completa, sgommata, cinque tacche	2	1° tipo
—	6503	RUOTA intercambiabile completa, sgommata, sei tacche .	2	
11	1768	RUOTA anteriore completa, sgommata . . . . .	1	1° tipo
12	1769	RUOTA posteriore completa, sgommata . . . . .	1	1° tipo
13	6005	RAGGERA completa, cinque tacche . . . . .	2	
—	6500	RAGGERA completa, sei tacche . . . . .	2	
14	1930	MOZZO posteriore completo . . . . .	1	1° tipo
15	1994	MOZZO anteriore completo . . . . .	1	1° tipo

N. DI RIFER.	N. DI ORDINAZ.	DENOMINAZIONE	QUANTITÀ	NOTE
16	6006	ASSIEME freno anteriore completo, cinque tacche . . . . .	1	
—	6501	ASSIEME freno anteriore completo, sei tacche . . . . .	1	
17	6007	ASSIEME freno posteriore completo, cinque tacche . . . . .	1	
—	6502	ASSIEME freno posteriore completo, sei tacche . . . . .	1	
18	6094	RINVIO contachilometri completo, Jaeger . . . . .	1	
—	6706	RINVIO contachilometri completo, VDO . . . . .	1	
19	516	NIPLO per raggi . . . . .	40	
20	6096	CERCHIONE per ruota . . . . .	1	
22	6047	RAGGIO . . . . .	40	
—	9213	RAGGIO acciaio inossidabile . . . . .	40	
23	1542	FLAP per cerchione . . . . .	2	
24	1166/33	CORONA dentata normale (33 denti) . . . . .	1	1° tipo

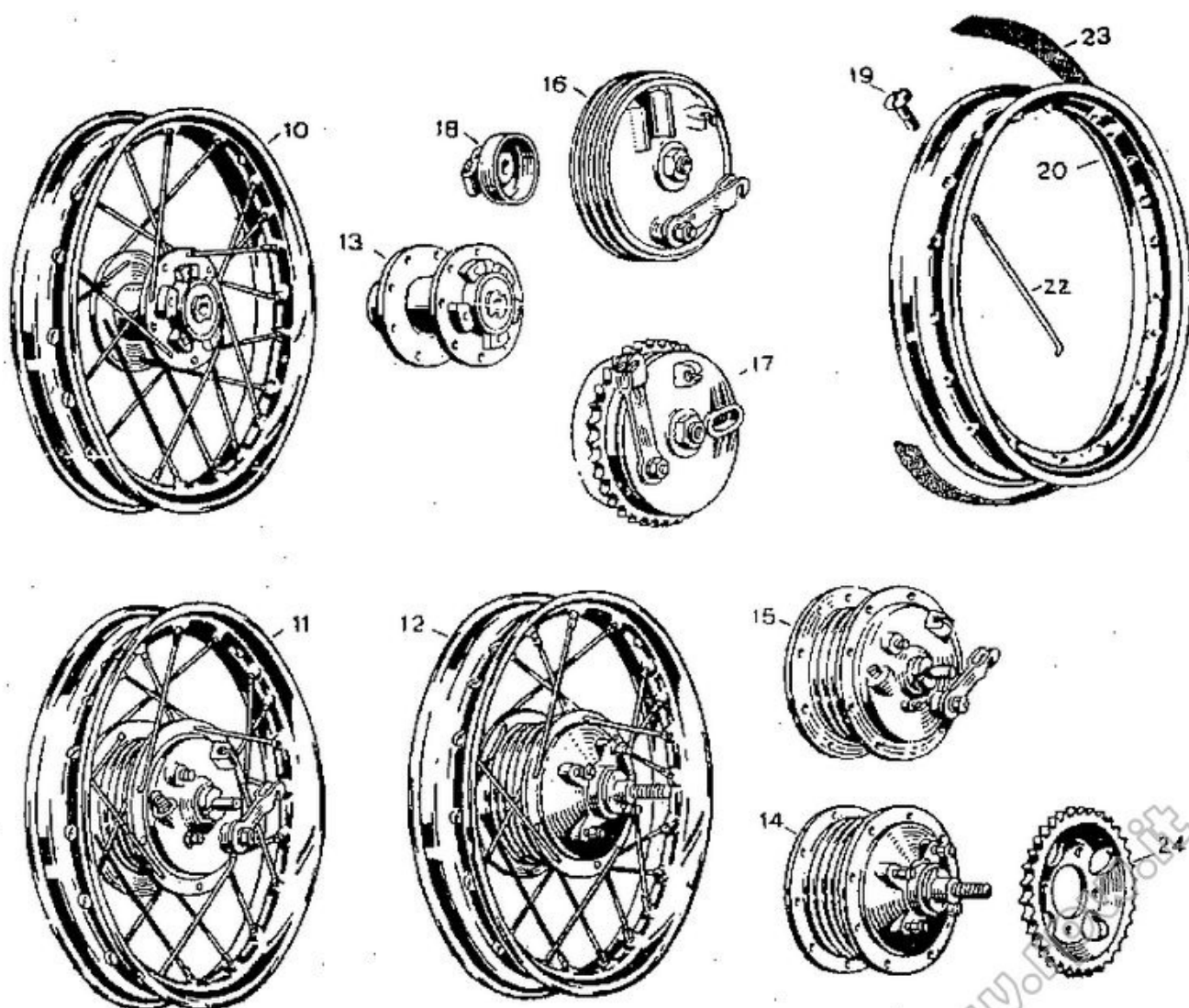



## Mozzi anteriore e posteriore

## GRUPPO VEICOLO

N. DI RIFER.	N. DI ORDINAZ.	DENOMINAZIONE	QUANTITÀ	NOTE
10	1783	DADO perno posteriore . . . . .	2	
11	1928	GHIERA bloccaggio cuscinetto posteriore . . . . .	1	
12	1529	DADO per viti corona trasmissione . . . . .	4	
13	1185	ROSETTA brugola per detti . . . . .	4	
14	1527	VITE fiss. corona trasmissione . . . . .	4	
15	1927	DISTANZIATORE mozzo posteriore . . . . .	1	
16	1872	CUSCINETTO a sfere posteriore . . . . .	2	
17	1925	BUSSOLA mozzo posteriore . . . . .	1	
18	1707	CEPPO completo di guarnizione . . . . .	2	1° tipo
19	1708	CEPPO completo di guarnizione . . . . .	2	
20	1651	GUARNIZIONE per ceppo . . . . .	4	
21	6074	MOLLA per ceppi . . . . .	4	
22	6087	RIVETTO per guarnizione ceppi . . . . .	24	
23	1714	GAMMA per freno . . . . .	2	
24	1526	DISCO portaceppi posteriore . . . . .	1	
25	458	LEVA del freno . . . . .	2	
26	1200	ROSETTA per dado leva freno . . . . .	2	

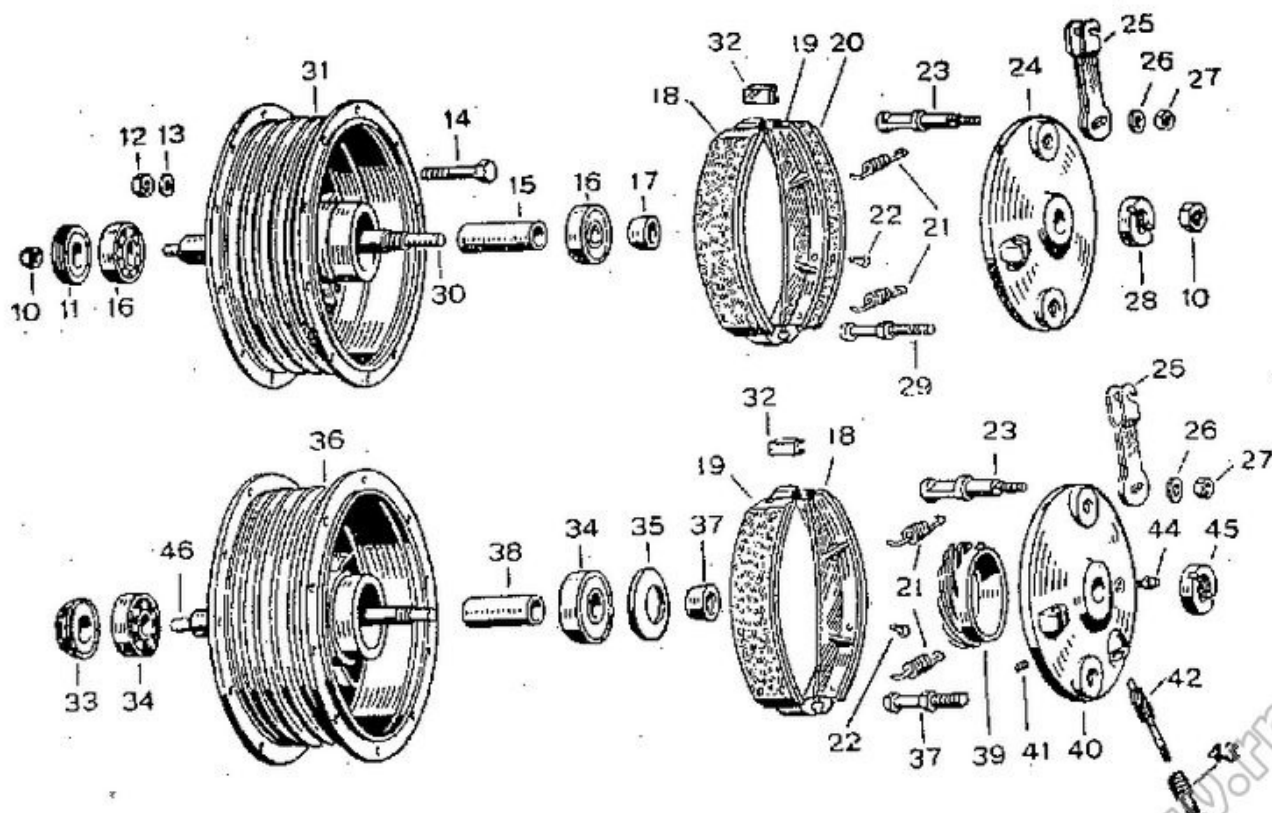

N. DI RIFER.	N. DI ORDINAZ.	DENOMINAZIONE	QUANTITÀ	NOTE
27	1778	DADO per leva freno . . . . .	2	
28	1924	GHIERA per mozzo posteriore . . . . .	1	
29	1513/F	PERNO per ceppi posteriori . . . . .	1	
30	1923	PERNO per mozzo posteriore . . . . .	1	
31	2013	TAMBURO mozzo posteriore . . . . .	1	
32	446	PIASTRINA per ceppi . . . . .	4	
33	1996	GHIERA per mozzo anteriore . . . . .	1	
34	2000	CUSCINETTO a sfere anteriore . . . . .	2	
35	2004	ROSETTA parapolvere mozzo anteriore . . . . .	2	
36	4002	TAMBURO mozzo anteriore . . . . .	1	1° tipo
37	1998	DISTANZIALE corto mozzo anteriore . . . . .	1	
38	1997	DISTANZIALE lungo mozzo anteriore . . . . .	1	
39	1508	CORONA dentata tachimetro . . . . .	1	
40	4013	DISCO portaceppi anteriore . . . . .	1	
41	1717	GRANO arresto guida pignone . . . . .	1	
42	1509	PIGNONE tachimetro . . . . .	1	
43	1510	GUIDA pignone tachimetro . . . . .	1	
44	532	INGRASSATORE sul portaceppi . . . . .	1	
45	1999	GHIERA mozzo anteriore . . . . .	1	
46	1995	PERNO per mozzo anteriore . . . . .	1	

## TAV. 16

## GRUPPO VEICOLO

## Raggera, freni e rinvio contachilometri

QUANTITÀ	N. DI ORDINAZ.	DENOMINAZIONE	QUANTITÀ	NOTE
10	6067	GHIERA bloccaggio raggera . . . . .	2	
11	6089	GHIERA cuscinetto raggera . . . . .	2	
12	812	ANELLO tenuta per ghiera . . . . .	2	
13	6080	CUSCINETTO per raggera . . . . .	2	
14	6054	RAGGERA cinque tacche . . . . .	2	
—	6076	RAGGERA con flangia dentata, sei tacche . . . . .	2	
15	532	INGRASSATORE raggera . . . . .	2	
16	6048/C	VITE fissaggio raggera . . . . .	10	
17	1186/B	RONDELLA per dette . . . . .	10	
18	6055	FLANGIA dentata raggera, cinque tacche . . . . .	2	
—	6044	FLANGIA dentata raggera, sei tacche . . . . .	2	



N. DI RIFER.	N. DI ORDINAZ.	DENOMINAZIONE	QUANTITÀ	NOTE
19	6085	DISTANZIALE cuscinetti raggera . . . . .	2	
20	6059	BUSSOLA porta cuscinetti raggera . . . . .	2	
21	6092	ROSETTA parapolvere raggera . . . . .	2	
22	6082	DADO per perno sfilabile . . . . .	2	
23	6086	ROSETTA elastica . . . . .	2	
24	6008	RONDELLA spallamento (spess. mm. 1) . . . . .	1	
—	6009	RONDELLA spallamento (spess. mm. 1,5) . . . . .	1	
—	6010	RONDELLA spallamento (spess. mm. 2) . . . . .	1	
—	6011	RONDELLA spallamento (spess. mm. 2,5) . . . . .	1	
—	6012	RONDELLA spallamento (spess. mm. 3) . . . . .	1	
—	6013	RONDELLA spallamento (spess. mm. 3,5) . . . . .	1	
—	6014	RONDELLA spallamento (spess. mm. 4) . . . . .	1	
25	6016	FIGNONE contachilometri . . . . .	1	
26	6017	VITE fissaggio bussola rinvio . . . . .	2	
27	6023	INGRASSATORE per rinvio . . . . .	1	
28	6022	CORPO del rinvio per contachilo-	1	
29	6015	CORONA del rinvio metri Jaeger . . . . .	1	
30	6020	RONDELLA rasamento corona . . . . .	1	
31	6019	PIASTRINA innesto rinvio . . . . .	1	
32	6021	RONDELLA rasamento pia- strina . . . . .	1	
33	6018	BUSSOLA del rinvio . . . . .	1	
34	6052	TAMBURO freno anteriore, cinque tacche . . . . .	1	
—	6043	TAMBURO freno anteriore, sei tacche . . . . .	1	
35	6060	BUSSOLA porta cuscinetto anteriore (1 cuscinetto) . . . . .	1	
36	6081	CUSCINETTO tamburo freni } uno per tipo per tamburi	2	
—	6080	CUSCINETTO tamburo freni } a due cuscinetti . . . . .	1	
37	6066	GHIERA serraggio cuscinetti freni . . . . .	2	
38	4111	RIBATTINO guarnizioni freno . . . . .	24	
39	6097	GUARNIZIONE ceppi freno . . . . .	4	
40	6025	COPIGLIA tenuta ceppi freno . . . . .	2	
41	6075	PIASTRINA tenuta ceppi freno . . . . .	2	
42	6071	CEPPO per freno completo . . . . .	4	
43	6095	RONDELLA piana per ceppi freno . . . . .	4	
44	6072	PERNO per ceppi freno . . . . .	4	

N. DI RIFER.	N. DI ORDINAZ.	DENOMINAZIONE	QUANTITÀ	NOTE
45	6050	PORTACEPPI anteriore, cinque tacche . . . . .	1	
—	6046	PORTACEPPI anteriore, sei tacche . . . . .	1	
46	6074	MOLLA per ceppi freno . . . . .	2	
47	6078	PIASTRINA per ceppi freno . . . . .	4	
48	6064	CAMMA per freno anteriore . . . . .	1	
49	6062	DADO serraggio porta cuscinetto . . . . .	2	
50	6058	PERNO sfilabile per ruota anteriore . . . . .	1	
51	6042	LEVA del freno anteriore (part. 6078 ad esaurimento) . . . . .	2	
—	6511	LEVA del freno anteriore per camm. 6510 . . . . .	1	
—	6517	LEVA del freno posteriore, per camm. 6510 . . . . .	1	
52	1777	RONDELLA dado leva freno . . . . .	2	
53	1778	DADO per leva freno . . . . .	2	
54	6053/36	TAMBURO posteriore con corona . . . . .	1*	* viene fornito ad esaurimento. Ordinare 6053/R con 6028, 6088, 6084, 6085 e 6081.
—	6053/R	TAMBURO post. con sede cuscinetto modificato . . . . .	1	
—	6040	TAMBURO posteriore con corona a sei tacche . . . . .	1	
55	6061	BUSSOLA porta cuscinetto posteriore (1 cuscinetto) . . . . .	1	

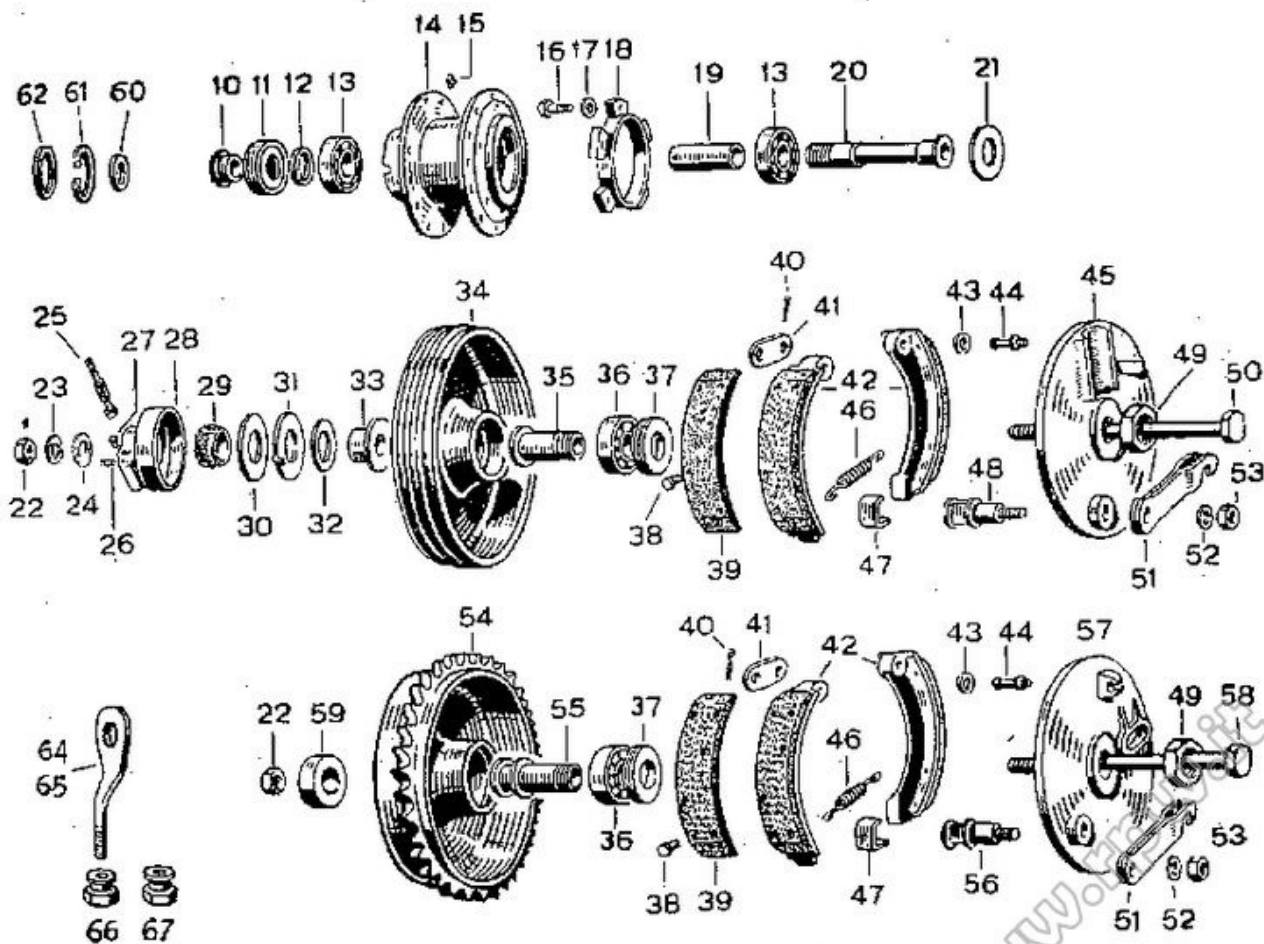

N. DI RIFER.	N. DI ORDINAZ.	DENOMINAZIONE	QUANTITÀ	NOTE
—	6029	BUSSOLA porta cuscinetto posteriore (2 cuscinetti)	1	
56	6063	CAMMA per freno posteriore	1	
—	6510	CAMMA per freno anteriore e posteriore	2	
57	6051	PORTACEPPI posteriore - cinque tacche	1	
—	6039	PORTACEPPI posteriore - sei tacche	1	
58	6057	PERNO sfilabile ruota posteriore	1	
59	6068	DISTANZIALE esterno posteriore	1	
60	6084	DISTANZIALE per tamburo	1	
61	6088	ANELLO seeger, per tamburo	1	
62	6085	SPESSORE per tamburo	1	
63	6086	RONDELLA per raggera	1	
64	531	TENDICATENA, 1° tipo	1	
65	6030/S	TENDICATENA sinistro	1	
—	6030/D	TENDICATENA destro	1	
66	6032	DADO per tendicatena, 1° tipo	1	
67	6121	DADO per tendicatena, 2° tipo	1	

## Marmitta e tubi scappamento

## GRUPPO VEICOLO

N. DI RIFER.	N. DI ORDINAZ.	DENOMINAZIONE	QUANTITÀ	NOTE
10	2090	DADO posteriore	2	
11	2073/D	CILINDRO marmitta destro	1	C
12	2073/S	CILINDRO marmitta sinistro	1	C
13	9143	CILINDRO marmitta destro	1	M
14	9144	CILINDRO marmitta sinistro	1	M
15	2089	MOLLA silenziatore	2	
16	2074	SILENZIATORE completo	2	
17	2085	CALOTTA anteriore marmitta	2	C
18	2085/C	CALOTTA anteriore marmitta	2	M
19	2087	BARILOTTO foro filettato	2	C
—	2087/C	BARILOTTO foro filettato	2	M
21	2086	FASCETTA fiss. marmitta	2	C
22	2086/C	FASCETTA fiss. marmitta	2	M
23	2091	BARILOTTO foro non filettato	2	C

N. DI RIFER.	N. DI ORDINAZ.	DENOMINAZIONE	QUANTITÀ	NOTE
24	2091/C	BARILOTTO foro non filettato . . . . .	2	M
25	2088	VITE per barilotto. . . . .	2	C
26	2088/C	VITE per barilotto. . . . .	2	M
27	1168	GUARNIZIONE tubo scappamento . . . . .	2	
28	1623/D	TUBO scappamento destro, tipo lungo. . . . .	1	C
—	1624/D	TUBO scappamento destro, tipo corto. . . . .	1	C
29	1623/S	TUBO scappamento sinistro, tipo lungo . . . . .	1	C
—	1624/S	TUBO scappamento sinistro, tipo corto . . . . .	1	C
30	9141	TUBO scappamento destro . . . . .	1	M
31	9142	TUBO scappamento sinistro . . . . .	1	M
32	1181	GHIERA tubo scappamento . . . . .	2	C
33	1181/C	GHIERA tubo scappamento . . . . .	2	M
34	2092/D	MARMITTA completa destra . . . . .	1	C
35	2092/S	MARMITTA completa sinistra . . . . .	1	C
36	9145	MARMITTA completa destra . . . . .	1	M
37	9146	MARMITTA completa sinistra . . . . .	1	M
38	1992	VITE fiss. marmitta al telaio . . . . .	2	
39	1729	VITE fiss. marmitta al telaio . . . . .	2	
40	1778	DADO per detta. . . . .	2	
41	1777	RONDELLA elastica per detta . . . . .	2	
42	6098	ANELLO gomma . . . . .	2	
43	2098	BUSSOLINA per dado . . . . .	2	

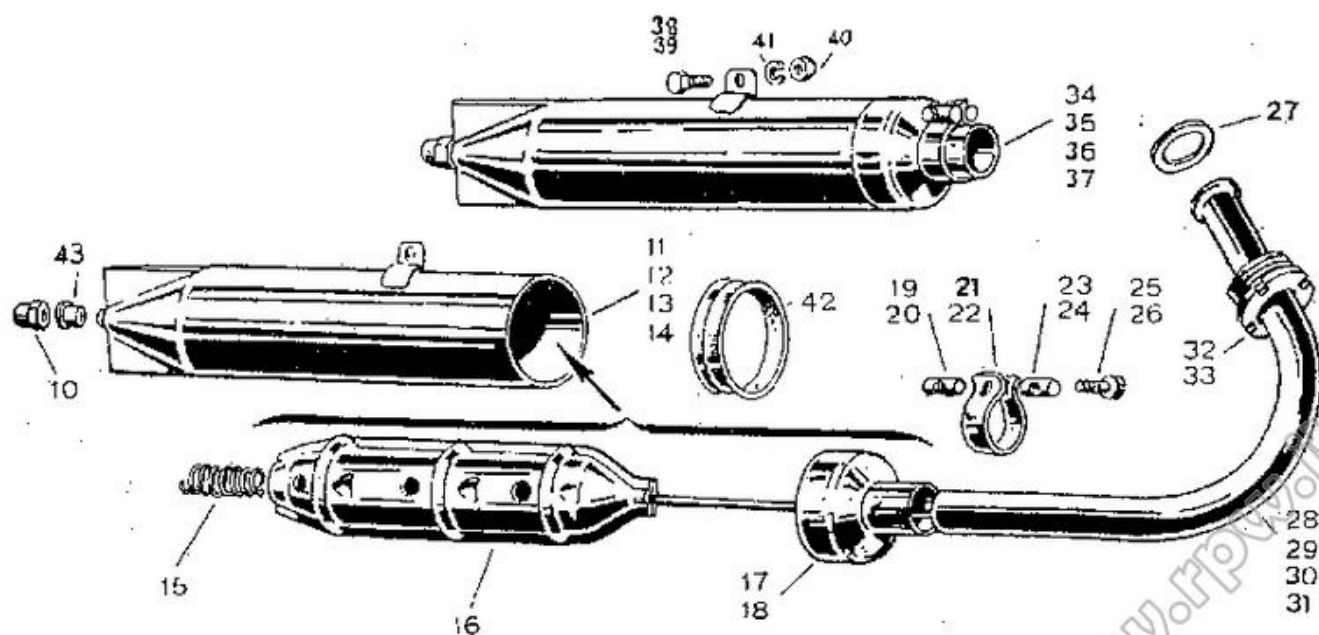

www.rpwoite

## Pedaliera comando cambio

N. DI RIFER.	N. DI ORDINAZ.	DENOMINAZIONE	QUANTITÀ	NOTE
10	1189	LEVA a forcella, tipo lungo . . . . .	1	
—	1346	LEVA a forcella, tipo corto . . . . .	1	
11	9005	LEVA a forcella . . . . .	1	
12	1175	LEVA di comando . . . . .	1	700
13	3427/C	VITE serraggio leva e pedale . . . . .	2	
14	1592	FORCELLA comando cambio . . . . .	2	
15	1593	TIRANTE comando cambio. . . . .	1	
16	6004	COPIGLIA per perno . . . . .	2	
17	1200	RONDELLA per perno . . . . .	2	
18	1594	PERNO per forcella . . . . .	2	
19	1589	PERNO con leva di comando . . . . .	1	800
20	1577	PEDALE comando cambio . . . . .	1	
21	1529	DADO per tirante . . . . .	2	
22	1169	ANELLO di fermo per leva . . . . .	1	
23	9003	PEDALE comando cambio . . . . .	1	
24	9063	COPRIPEDALE leva cambio . . . . .	1	

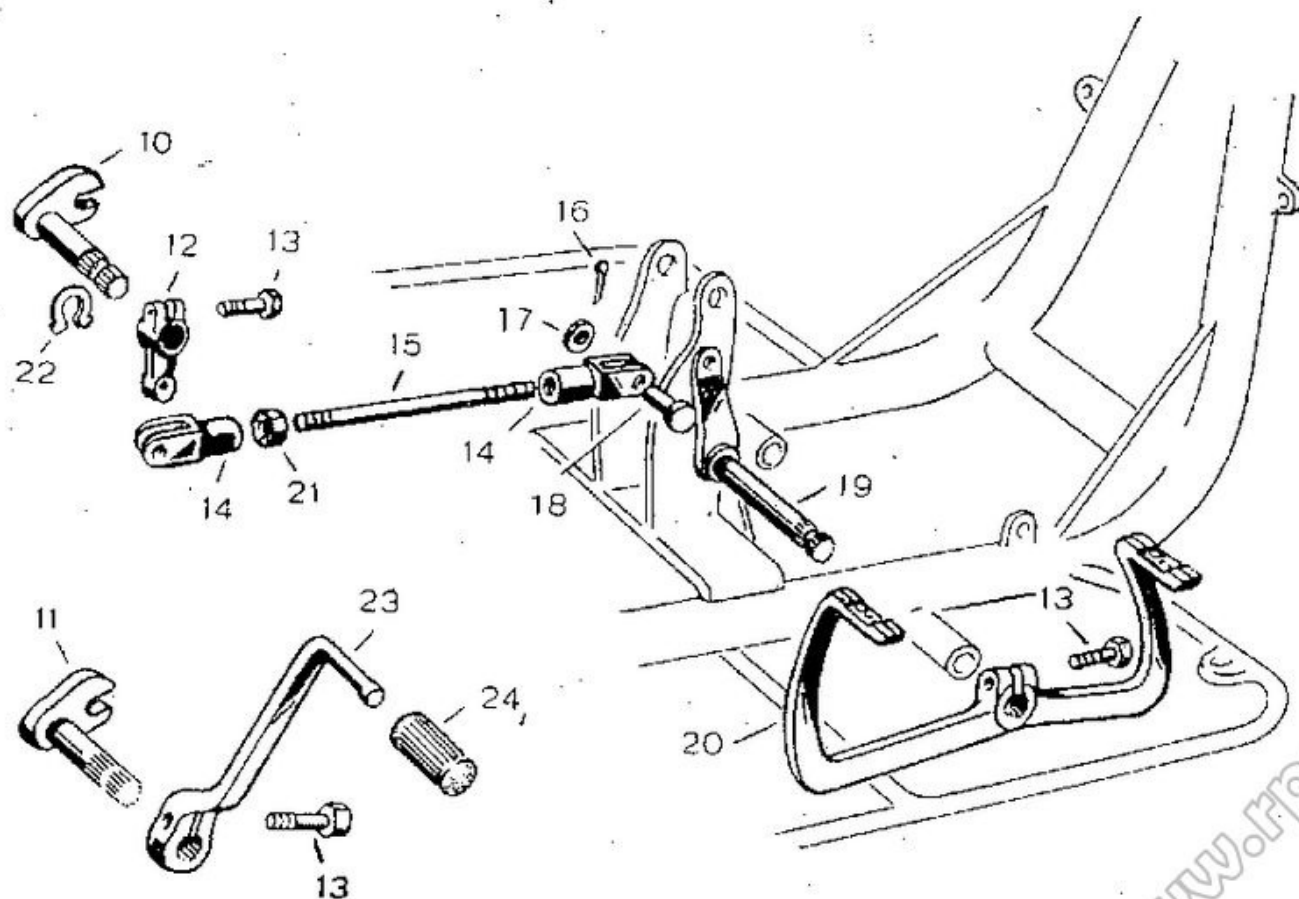

N. DI RIFER.	N. DI ORDINAZ.	DENOMINAZIONE	QUANTITÀ	NOTE
10	9216	PEDALE freno posteriore . . . . .	1	
11	9218	VITE serraggio pedale freno . . . . .	1	
12	9219	DADO per detta. . . . .	1	
13	1777	RONDELLA elastica per dado . . . . .	1	
14	9221	PERNO con leva freno . . . . .	1	
15	9201	MOLLA richiamo pedale. . . . .	1	
16	1529	DADO per pedale . . . . .	1	
17	1200	RONDELLA piana . . . . .	1	
18	1185	ROSETTA elastica . . . . .	1	
19	704	ATTACCO cavo freno . . . . .	1	
20	1706	PEDALE freno posteriore . . . . .	1	
21	596	PERNO per leva freno . . . . .	1	
22	598	LEVA per pedale freno . . . . .	1	
23	1159	ROSETTA piana . . . . .	1	
24	—	COPIGLIA per perno . . . . .	1	
25	9268	TIRANTE comando . . . . .	1	
26	6802	GALLETTO di serraggio. . . . .	1	
27	6825	BARILOTTO per leva freno posteriore . . . . .	1	
28	9273	MOLLA tirante freno posteriore . . . . .	1	
29	6004	COPIGLIA per barilotto . . . . .	2	
30	4717	RONDELLA per barilotto . . . . .	2	

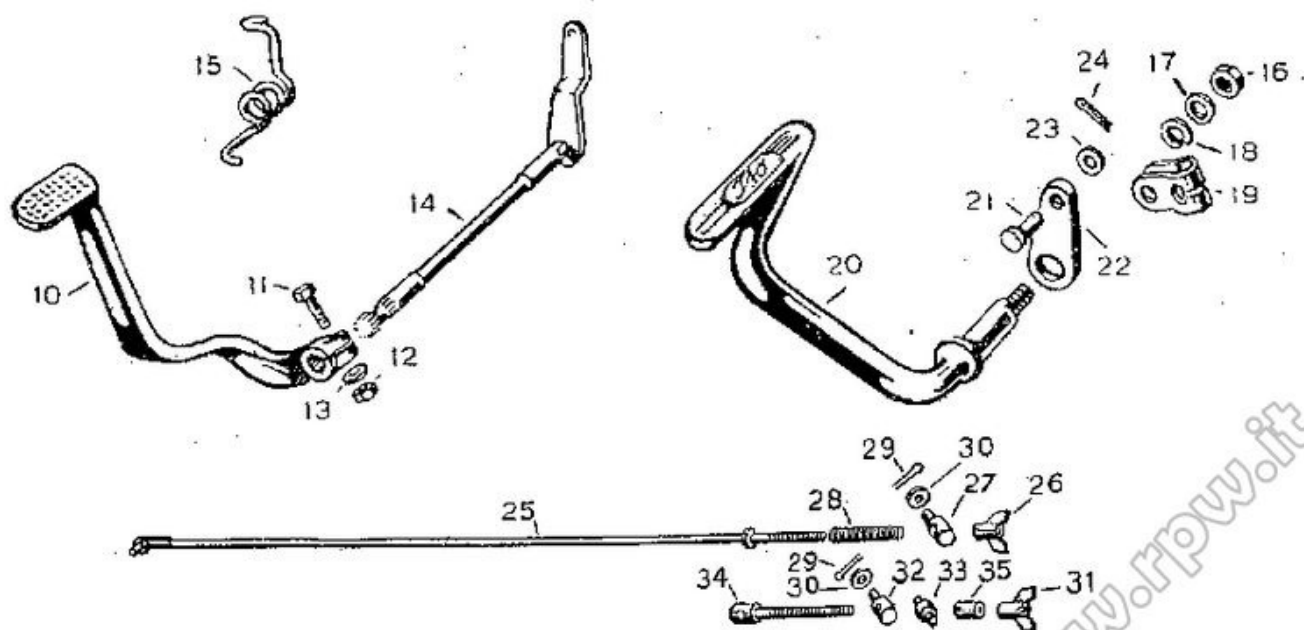



N. DI RIFER.	N. DI ORDINAZ.	DENOMINAZIONE	QUANTITÀ	NOTE
31	6802	GALLETTO di serraggio. . . . .	1	
32	6803	BARILOTTO per trasmissione (1 tipo) . . . . .	1	
33	6824	BARILOTTO per trasmissione (2 tipo) . . . . .	1	
34	6804	TIRANTE per trasmissione . . . . .	1	
35	6815	ANELLO per tirante . . . . .	1	

## Trasmissioni flessibili

## GRUPPO VEICOLO

N. DI RIFER.	N. DI ORDINAZ.	DENOMINAZIONE	QUANTITÀ	NOTE
10	1674	TRASMISSIONE fless. comando gas' . . . . .	1	
11	9156	TRASMISSIONE fless. comando gas. . . . .	1	M
12	6705	GUIDA per trasmissione contachilometri . . . . .	1	
13	6807	TRASMISSIONE comando freno anteriore (part. 1671 ad esa. . . . .	1	
—	6822	TRASMISSIONE comando freno anteriore . . . . .	1	
14	9158	TRASMISSIONE comando freno anteriore (1 tipo) . . . . .	1	
—	9276	TRASMISSIONE comando freno anteriore (2 tipo) . . . . .	1	

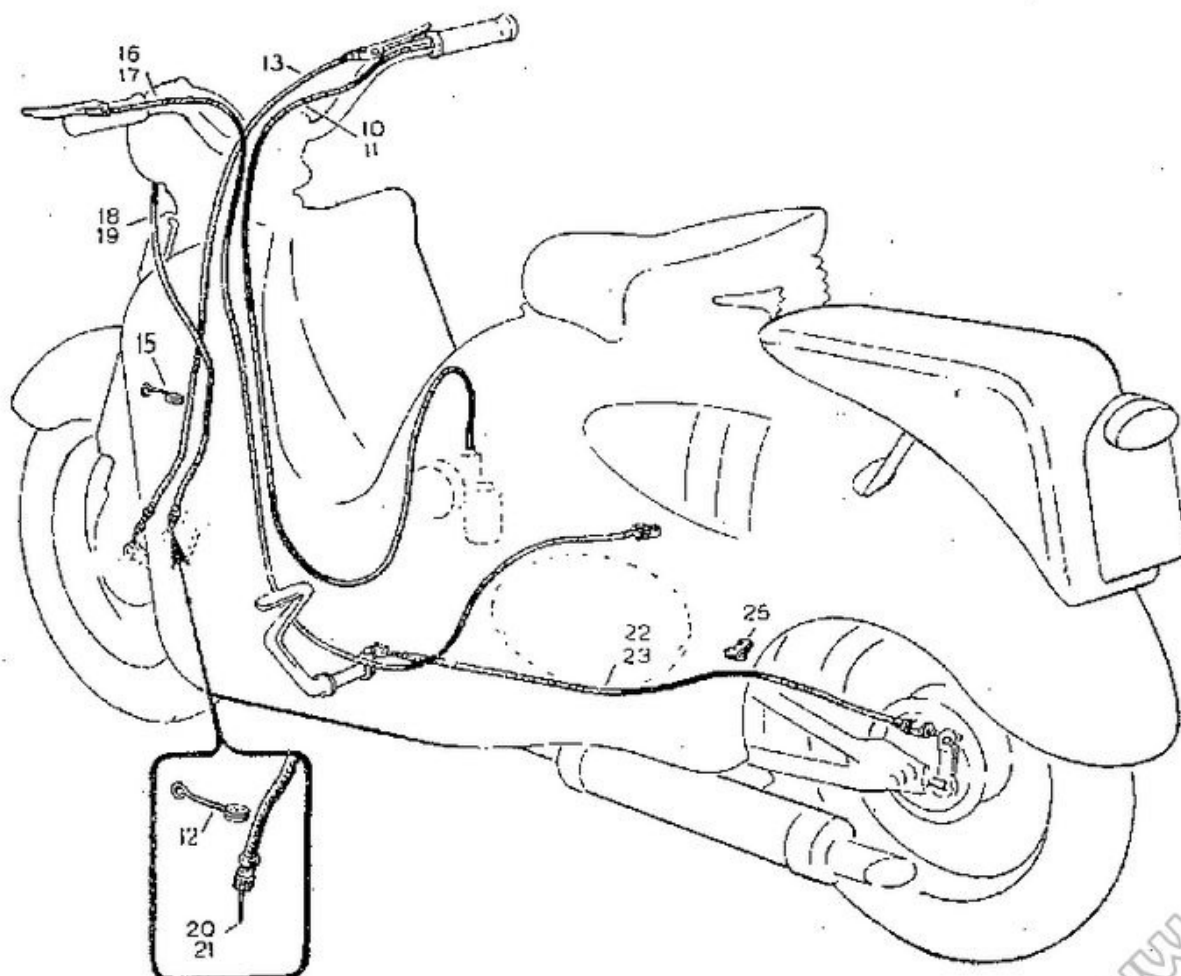

N. DI RIFER.	N. DI ORDINAZ.	DENOMINAZIONE	QUANTITÀ	NOTE
15	6515	GUIDA trasmissione freno anteriore . . . . .	1	
16	1794	TRASMISSIONE comando frizione . . . . .	1	
—	6806	TRASMISSIONE comando frizione . . . . .	1	
17	9157	TRASMISSIONE comando frizione . . . . .	1	M
18	1737	GUAINA per comando contachilometri, Veglia . . . . .	1	
19	6704	TRASMISSIONE comando contachilometri, Jaeger . . . . .	1	
—	6708	TRASMISSIONE comando contachilometri VDO . . . . .	1	
20	6702	FLESSIBILE per contachilometri, Yaeger . . . . .	1	
21	1738	FLESSIBILE per contachilometri Veglia . . . . .	1	
—	6710	FLESSIBILE per contachilometri VDO . . . . .	1	
22	1672	TRASMISSIONE freno posteriore, 1° tipo . . . . .	1	
—	6808	TRASMISSIONE comando freno posteriore, 2° tipo . . . . .	1	
—	6801	TRASMISSIONE comando freno posteriore, 3° tipo . . . . .	1	
23	9160	TRASMISSIONE freno posteriore, 1° tipo . . . . .	1	M
—	9224	TRASMISSIONE freno posteriore, 2° tipo . . . . .	1	M
25	1776	FASCETTA per trasmissione . . . . .	8	

## TAV. 21

## Carenatura, pedane e parafanghi

## GRUPPO VEICOLO

N. DI RIFER.	N. DI ORDINAZ.	DENOMINAZIONE	QUANTITÀ	NOTE
10	6083/B	VITE fiss. supporto parafango . . . . .	1	
11	1200	RONDELLA vite fiss. supp. parafango . . . . .	1	
12	1777	ROSETTA elastica . . . . .	12	
13	1778	DADO per viti . . . . .	12	
14	4872	VITE supporto parafango . . . . .	1	
15	1778	DADO per viti . . . . .	1	
16	6225	PARAFANGO . . . . .	1	
—	1507	PARAFANGO anteriore . . . . .	1	1° tipo
17	6221	CAVALLOTTO laterale . . . . .	2	
—	9067	CAVALLOTTO laterale . . . . .	2	
18	1692	VITE cavallotto paraf. anteriore . . . . .	4	
19	1797/C	DADO fiss. pedana . . . . .	18	
20	1212	RONDELLA . . . . .	16	
21	6600	TERMINALE profilato pedana . . . . .	12	



N. DI RIFER.	N. DI ORDINAZ.	DENOMINAZIONE	QUANTITÀ	NOTE
22	1891	PEDANA sinistra, completa . . . . .	1	
—	6605	PEDANA sinistra, nuda . . . . .	1	
23	1947	RIBATTINO fiss. targhetta . . . . .	6	
24	6664	PROFILATO alluminio lungo, con gomma . . . . .	2	
25	6665	PROFILATO alluminio medio, con gomma . . . . .	2	
26	6666	PROFILATO alluminio, corto, con gomma . . . . .	2	
27	1620/A	PROFILATO gomma, (a metro) . . . . .	6	
28	6612	BAULETTO completo . . . . .	1	
29	6602	GANCIO per borsa . . . . .	1	
30	1690/C	VITE autoflettante profilati . . . . .	6	
31	1693/C	VITE per carenatura (6×2×22) . . . . .	4	
32	1200	RONDELLA per appoggia piedi . . . . .	4	
33	2002	RONDELLA di gomma . . . . .	12	
34	1692/C	VITE per carenatura (6×15) . . . . .	2	
35	1931/C	VITE autoflettante appoggia piedi . . . . .	2	
36	1964/N	VITE fiss. appoggia piedi (4×20) . . . . .	2	
37	1691	VITE fiss. carenatura (6×10) . . . . .	6	
38	1212	RONDELLA vite fiss. pedana . . . . .	6	
39	1500	TARGHETTA «Iso» per pedana . . . . .	1	
40	1517	SPORTELLO superiore ispezione motore . . . . .	1	
41	2008	POMOLO sportello superiore . . . . .	1	
42	2015	PERNO con nasello . . . . .	1	
43	2010	MOLLA per pomolo sportello superiore . . . . .	1	
44	2017	RONDELLA sportello superiore . . . . .	1	
45	1543	CARENATURA completa . . . . .	1	
46	492	GUARNIZIONE gomma bocchett. serbatolo . . . . .	1	
47	1146/B	VITE fiss. parafango posteriore . . . . .	1	
48	1634	PARAFANGO posteriore . . . . .	1	
49	1515	SPORTELLO sinistro ispez. frizione . . . . .	1	
50	1695	VITE fiss. pedana (4×15) . . . . .	4	
51	1516	SPORTELLO destro ispezione magnete . . . . .	1	
52	557	CRICETTO sport. laterale . . . . .	2	
53	760	CHIUDO per cricetto sportelli . . . . .	12	
54	1146	VITE fiss. paraf. posteriore (6×12) . . . . .	1	

N. DI RIFER.	N. DI ORDINAZ.	DENOMINAZIONE	QUANTITÀ	NOTE
55	1625	TAMPONCINO per carenatura.	4	
56	1724/D	POGGIAPIEDI gomma destro.	1	
—	1724/S	POGGIAPIEDI, gomma sinistro.	1	
57	9166	MOLLETTINA ferma filo parafango.	6	
58	1583	PEDANA destra, completa.	1	
—	6604	PEDANA destra, nuda.	1	
59	6218	SUPPORTO paraf. anteriore.	1	
60	9011	PARACATENA.	1	
61	9013	PARAFANGO posteriore.	1	M
62	9014	PARAFANGO anteriore.	1	M
63	1692	VITE per parafanghi (6×15).	6	
64	1777	RONDELLA.	8	
65	9149	VITE parafango posteriore (8×16).	2	
66	1064	DADO per detta.	2	
67	1187	ROSETTA per dado.	2	
68	1778	DADO per vite.	5	
69	1144	VITE fiss. paracatena (6×20).	2	

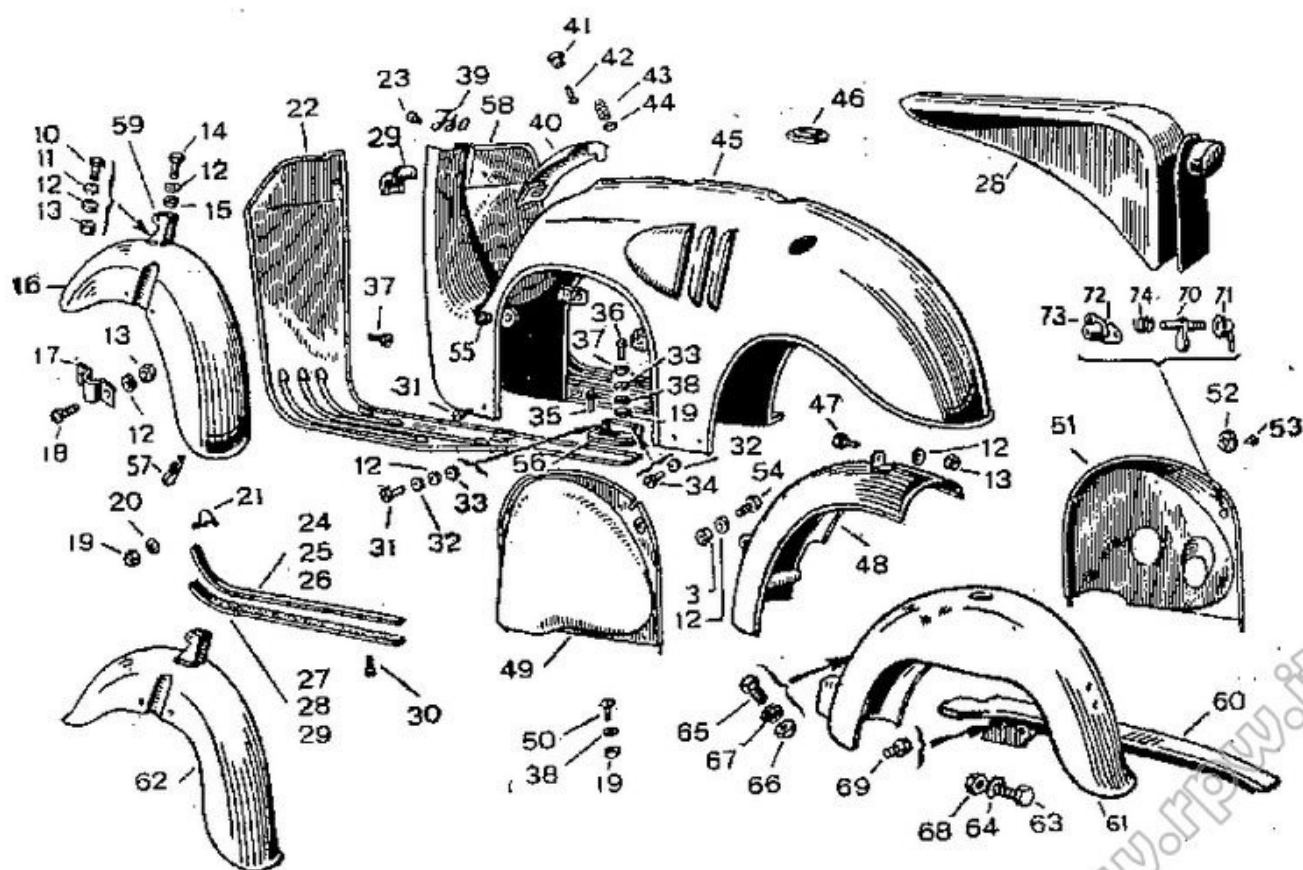

N. DI RIFER.	N. DI ORDINAZ.	DENOMINAZIONE	QUANTITÀ	NOTE
70	6667	Cricco per sportellino. . . . .	4	
71	6678	MANIGLIA per cricco . . . . .	4	
72	6679/S	SEDE molla sinistra . . . . .	2	
73	6679/D	SEDE molla destra . . . . .	2	
74	6682	MOLLA per cricco : . . . . .	4	

## Apparecchiatura elettrica, sella e cofanetti GRUPPO ACCESSORI

N. DI RIFER.	N. DI ORDINAZ.	DENOMINAZIONE	QUANTITÀ	NOTE
10	1736	CONTACHILOMETRI « Veglia » . . . . .	1	
11	6700	CONTACHILOMETRI « Jaeger » . . . . .	1	
—	6707	CONTACHILOMETRI « V.D.O. » . . . . .	1	
12	1746	LAMPADINA bilux . . . . .	1	
13	1743	VETRO per fanale . . . . .	1	
14	1742	CORNICE per fanale . . . . .	1	
15	1915	BUSSOLA vite fanale. . . . .	1	
16	1741	FANALE anteriore. . . . .	1	
—	1744	CORPO fanale anteriore . . . . .	1	
—	1745	PARABOLA riflettore. . . . .	1	
17	1914	VITE per fanale. . . . .	1	
18	1749	FANALINO posteriore . . . . .	1	
19	9119	FANALINO posteriore . . . . .	1	
20	1770	DADO per dotto. . . . .	2	
21	1847	VITE fiss. fanalino . . . . .	2	
22	1905	LAMPADINA fanalino posteriore . . . . .	1	
—	9131	LAMPADINA fanalino posteriore . . . . .	1	
23	1907	VETRO catarinfrangente . . . . .	1	
24	9132	VETRO catarinfrangente . . . . .	1	
25	1909	VITE arresto cornice . . . . .	1	
26	1908	CORNICE fanale coda. . . . .	1	
27	9130	CORNICE fanale coda. . . . .	1	
28	1765	COMMUTATORE interruttore . . . . .	1	
29	1747	VITE fissaggio fanale . . . . .	2	
30	1739	CAVALLOTTO per cont. « Veglia » . . . . .	1	
31	6703	CAVALLOTTO per cont. « Jaeger » . . . . .	1	

N. DI RIFER.	N. DI ORDINAZ.	DENOMINAZIONE	QUANTITÀ	NOTE
32	1750	TROMBA elettrica	1	
33	1704	VITE fissaggio tromba	1	
34	1777	ROSETTA per viti fiss. an. tromba	2	
35	1778	DADO per viti tromba	1	
36	1740	SELLA completa	1	
—	6650	SELLA completa	1	
37	9133	SELLA completa	1	
—	6690	PORTARUOTE completo per iso	1	
38	1764	PULSANTE di massa 1° tipo	1	
—	2040	PULSANTE di massa 2° tipo	1	
39	1225	CAVO per candela	1	
40	—	GUARNIZIONE	1	
41	1327	MAGNETE « Filso »	1	
42	9211	MAGNETE « Filso »	1	
43	1156	CANDELA	1	
—	1243	ATTACCO cavo candela	1	
44	1911	PRESA di corrente	1	
45	1628	SCATOLE porta-attrezzi	1	

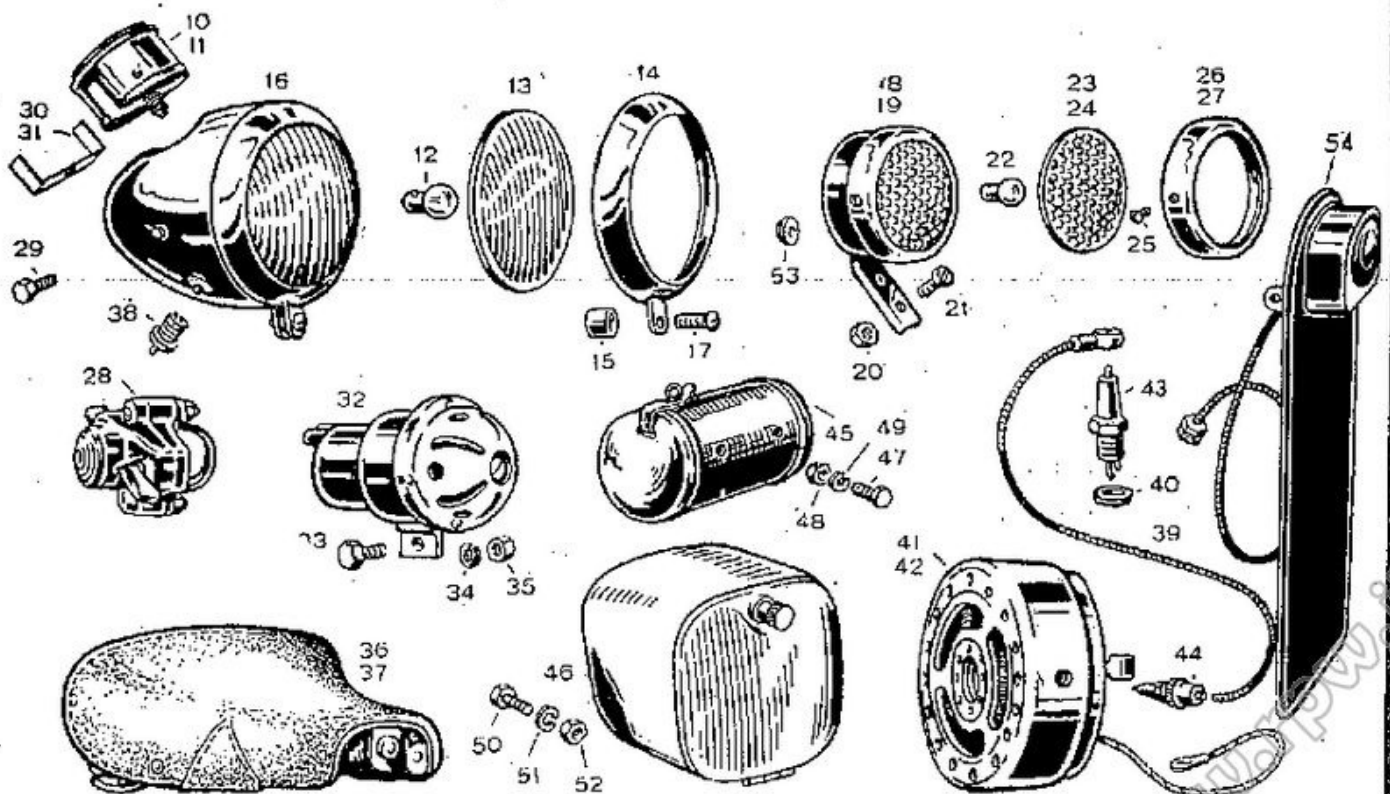

N. DI RIFER.	N. DI ORDINAZ.	DENOMINAZIONE	QUANTITÀ	NOTE
46	9084	COFANETTO porta-attrezzi . . . . .	1	
47	1805	VITE fiss. scatola porta-attrezzi . . . . .	2	
48	1797	DADO per detta. . . . .	2	
49	1890	RONDELLA brugola per dadi . . . . .	2	
50	6311	VITE fiss. cofanetto . . . . .	4	
51	2002	RONDELLA per dado . . . . .	4	
52	1778	DADO per viti . . . . .	4	
53	1912	ANELLO gomma fanale posteriore . . . . .	1	
54	9239	PORTATARGA, 1° tipo . . . . .	1	
—	6663	PORTATARGA, 2° tipo . . . . .	1	
—	9247	CALOTTA per portatarga CEV . . . . .	1	
—	2042	CALOTTA per portatarga « Aprilia » . . . . .	1	
—	2025	MORSETTIERA . . . . .	1	
—	2041	VETRO catarinfrangente « Aprilia » . . . . .	1	
—	9283	POGGIAPIEDI . . . . .	2	
—	9089	POMOLO scatola porta-attrezzi . . . . .	1	
—	9256	ANELLINO di fermo . . . . .	1	
—	1806	VITE fissaggio sella . . . . .	2	
—	9103	COPRIFILO uscita motore . . . . .	1	
—	2043	CHIAVETTA per bauletto Iso . . . . .	1	

## Attrezzi di dotazione ed accessori

## GRUPPO ACCESSORI

N. DI RIFER.	N. DI ORDINAZ.	DENOMINAZIONE	QUANTITÀ	NOTE
—	1981	BORSA attrezzi completa . . . . .	1	
10	1982	BORSA porta utensili . . . . .	1*	
11	2028	CHIAVE fissa 9×10 . . . . .	1*	
12	2029	CHIAVE fissa 12=14 . . . . .	1*	
13	2030	CHIAVE fissa 15×17 . . . . .	1*	
14	2031	CHIAVE fissa 19×22 . . . . .	1*	
15	1985	CHIAVE a tubo viti testa cilindro . . . . .	1*	
16	1983	CHIAVE a tubo per candela . . . . .	1*	
17	1984	SPINA per chiave candela . . . . .	1*	
18	1989	SPAZZOLINO metallico . . . . .	1*	
19	2100	PINZA universale . . . . .	1*	

\* Non verranno forniti separatamente.

N. DI RIFER.	N. DI ORDINAZ.	DENOMINAZIONE	QUANTITÀ	NOTE
20	1990	LEVA per copertoni . . . . .	3*	
21	1986	CACCIAVITE . . . . .	1*	
22	1991	POMPETTA per ingrassatura . . . . .	1	
23	1793/C	POMPA per pneumatici, corta . . . . .	1	
24	1793/L	POMPA per pneumatici, lunga . . . . .	1	
25	6407	APPARECCHIO per fasatura motore . . . . .	1	

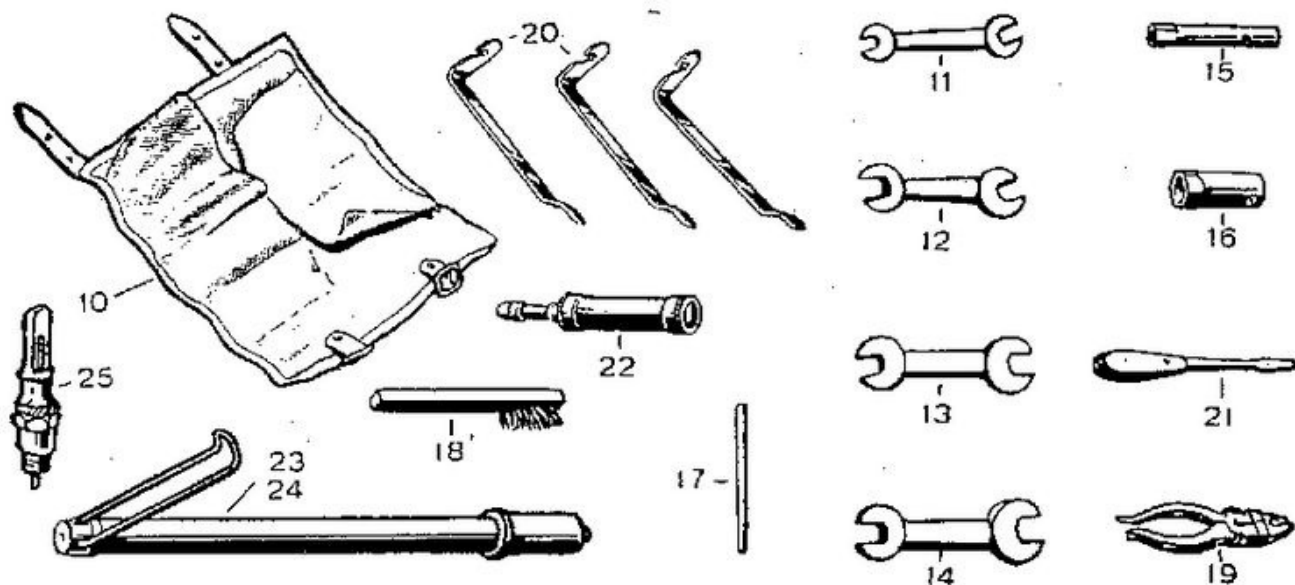



AGGIUNTE E VARIANTI

DI N. RIFER.	N. DI ORDINAZ.	DENOMINAZIONE	QUANTITÀ	NOTE
<b>Iso e Isomoto</b>				
—	1412/R1	SPINOTTO, magg. mm. 0,5 . . . . .	2	
—	1420	BUSSOLA per spinotto $\varnothing$ est. mm. 17 da utilizzare per pistoni con spinotto $\varnothing$ 12 . . . . .	2	
<b>Isocarro</b>				
—	3538	CRAVATTA con supporto . . . . .	1	
—	3526	CRAVATTA foro $\varnothing$ 23 . . . . .	1	
—	3526/B	CRAVATTA foro $\varnothing$ 25 . . . . .	1	
—	3175	CASSETTA porta attrezzi . . . . .	1	
—	3995	CHIAVE fanale . . . . .	1	
—	3986/A	INTERMITTENZA Rolux . . . . .	1	
—	3522/A	MOLLA forcella . . . . .	2	

www.fpw.it













# INDICE NUMERICO DELLE PARTI DI RICAMBIO

N. DI ORDINAZ.	PARTICOLARE	N. DI PAGINA	NOTE	N. DI ORDINAZ.	PARTICOLARE	N. DI PAGINA	NOTE
313	Sfera	22-24		827	Dado	22	
446	Piastrina	28		830	Cavalotto	23	
458	Leva	27		832/A	Tubo	23	
492	Guarnizione	37		832/B	Tubo	23	
516	Niplo	26		1002	Cilindro	5	
531	Tendicatena	31		1003	Disco	10	
532	Ingrassatore	varie		1006	Spinotto	8	
557	Cricchetto	37		1009	Testa	5	
570/B	Perno	23		1009/A	Testa	5	
571	Dado	22		1010	Ingranaggio	11	
576	Vite	22		1011	Ingranaggio	12	
577	Tubo	23		1012	Ingranaggio	11	
578	Calotta	22		1013	Ingranaggio	12	
580	Cono	23		1014/23	Ingranaggio	11	
581	Cono	22		1014/24	Ingranaggio	11	
582	Dado	22		1015/8	Albero	12	
591	Bronzina	16		1015/9	Albero	12	
596	Perno	34		1016	Albero	11	
598	Leva	34		1017/14	Pignone	14	
682	Bussola	23		1017/15	Pignone	14	
704	Attacco	34		1018/14	Cricco	13	
760	Chiodo	37		1018/15	Cricco	14	
790	Rosetta	23		1019	Albero	13	
800	Forcella	21		1020	Semicarter	5	
802	Cavalotto	23		1021	Molla	10	
803	Coperchietto	23		1022	Disco	10	
804	Tappo	23		1024/A	Pignone	13	
805	Tappo	23		1024/B	Pignone	13	
807	Molla	23		1025	Pignone	7	
810	Bronzina	23		1026	Disco	10	
812	Anello	varie		1027	Disco	10	
814	Ghiera	23		1028	Scodellino	10	
821	Dado	23		1032	Corona	11	
822	Rondella	23		1033	Perno	10	
826	Vite	23		1036	Disco	10	

N. DI CANTINA	PARTICOLARE	N. DI PESCHIA	NOTE	N. DI CANTINA	PARTICOLARE	N. DI CANTINA	NOTE
1037	Vite	10		1037, A	Russella	9	
1038	Guarnacchio	1		1090	Perna	8	
1039	Sordellina	28		1093	Sucopona	18	
1040	Prigionera	10		1095	Rozetta	18	
1042	Sordella	11		1098	Dado	13	
1044	Dado	10		1099	Asella	13	
1046	Guarnacchio	5		1102	Leva	13	
1049	Sertora	18		1100	Dusotto	13	
1050	Mella	11		1104	Mella	13	
1051	Asella	11		1110	Mella	13	
1052	Guarnacchio	11		1111	Mella	13	
1053	Russella	13		1115	Nelletta	14	
1054	Russella	5		1116	Copacete	5	
1055	Sordella	13		1116	Russella	8	
1057	Russella	14		1117	Guarnacchio	6	
1059	Dusotto	12		1118	Copacete	8	
1061	Vite	5		1118, a	Copacete	6	
1061	Russella	varie		1120	Bronzina	5	
1062	Dado	vario		1120	Mella	13	
1065	Vite	5		1121	Mella	13	
1066	Vite	8		1125	Sordella	12	
1067	Vite	5		1126	Guarnacchio	20	
1068	vite	7		1127	Asella	10	
1070	Asella	7		1133	Asella	10	
1071	Asella	13		1129	Asella	11	
1072	Asella	5		1130	Prigionera	5	
1073	Cassidano	7		1131	Vite	13	
1074	Cassidano	12		1132	Vite	11	
1075	Guarnacchio	11		1133	Asella	7	
1076	Rullata	10		1134	Dado	7-12	
1077	Ostena	11		1135	Vite	14-20	
1078	Chivetta	7		1136	Rossella	7-12	
1079	Chivetta	7		1140	Vite	8	
1080	Chivetta	11		1143	Rossella	5-10	
1081	Asella	7		1144	Vite	5-28	

N. DI ORDINAZ.	PARTICOLARE	N. DI PAGINA	NOTE	N. DI ORDINAZ.	PARTICOLARE	N. DI PAGINA	NOTE
1145	Vite	6-15		1191	Rondella	14	
1146	Vite	25-37		1192	Cono	15	
1149	Leva	11		1193	Convogliatore	15	
1151	Dado	10		1194	Coperchio	16	
1153	Piastrina	14		1195/D	Cuffia	15	
1154	Piastrina	14		1195/S	Cuffia	15	
1155	Rosetta	12		1197	Vite	13	
1156	Candela	40		1198	Vite	15	
1157	Segmento	9		1200	Rondella	varie	
1159	Rosetta	34		1202	Selettore	12	
1164	Scodellino	7		1204	Vite	14	
1165/A	Ventola	15		1205	Anello	8	
1165/B	Ventola	15		1210	Bronzina	11	
1166/33	Corona	26		1212	Rondella	varie	
1167	Dado	10		1214	Rosetta	7	
1168	Guarnizione	32		1215	Prigioniero	16	
1169	Anello	33		1216	Guarnizione	5	
1170	Anello	13		1217	Guarnizione	5	
1171	Leva	14		1220	Rondella	7	
1172	Braccio	14		1221	Albero	11	
1173	Molla	14		1222	Leva	11	
1175	Leva	33		1223	Vite	6	
1176	Catena	12		1224	Semicarter	5	
1177	Maglia	12		1224/32	Semicarter	5	
1178	Bussola	10		1225	Cavo	40	
1179	Tendiguaiiana	11		1227	Coperchio	5	
1181	Ghiera	32		1229	Albero	11	
1181/C	Ghiera	32		1233	Coperchio	16	
1182	Molla	14		1234	Convogliatore	15	
1183	Rosetta	7		1235/D	Cuffia	15	
1185	Rosetta	varie		1235/S	Cuffia	15	
1186	Rosetta	varie		1242	Cono	15	
1187	Rondella	varie		1243	Attacco	40	
1189	Leva	33		1245	Vite	6	
1190	Tappo	14		1246	Vite	6-16	

N. DI ORDINAZ.	NOTE	N. DI PAGINA	NOTE	N. DI ORDINAZ.	PARTICOLARE	N. DI PAGINA	NOTE
1247	Vite	6		1338	Cuscinetto	11	
1253	Bielletta	9		1340	Dado	7	
1254	Rosetta	9		1341	Rondella	7	
1257	Rullo	9		1346	Leva	33	
1258	Semialbero	9		1386	Segmento	9	
1259	Semialbero	9		1388	Guarnizione	16	
1260/15	Manovellismo	7		1391	Biella	9	
1260/17	Manovellismo	7		1392	Perno	9	
1265	Scodellino	13		1397	Grano	7	
1274	Tappo	7		1400	Biellismo	9	
1275	Semicarter	5		1402	Manovellismo	7	
1276	Semicarter	5		1404	Biella	9	
1277	Guarnizione	5		1406	Bielletta	9	
1278	Guarnizione	5		1407	Biellismo	9	
1282	Rosetta	6		1408	Bussola	7	
1297	Bussola	9		1409	Pistone	8	
1300	Biella	9		1411	Piston	8	
1301	Bussola	7		1412	Spinotto	8	
1303	Perno	9		1413	Anello	8	
1304	Tubetto	7		1420	Bussola	43	
1306	Perno	14		1430	Depuratore	20	
1307	Pistone	9		1500	Targhetta	37	
1310	Piastrina	16		1507	Parafango	36	
1318	Pignone	7		1508	Corona	28	
1321	Corona	11		1509	Pignone	28	
1322	Catena	11		1510	Guida	28	
1326	Semialbero	9		1513/P	Perno	28	
1327	Volano	40		1515	Sportello	37	
1330	Ingranaggio	11		1516	Sportello	37	
1331	Ingranaggio	12		1517	Sportello	37	
1333	Albero	11		1518	Forcella	16	
1334	Pignone	14		1522	Molla	17	
1335	Cricco	14		1523	Tamburo	29	
1336	Albero	13		1524	Perno	16	
1337	Albero	12		1526	Disco	27	

N. DI ORDINAZ.	PARTICOLARE	N. DI PAGINA	NOTE	N. DI ORDINAZ.	PARTICOLARE	N. DI PAGINA	NOTE
1527	Vite	27		1702/C	Vite	6	
1529	Dado	varie		1704	Vite	40	
1542	Flap	26		1706	Pedale	34	
1543	Carenatura	37		1707	Ceppo	27	
1564	Vite	18		1708	Ceppo	27	
1571	Rubinetto	20		1714	Camma	27	
1572	Raccordo	20		1716	Telaio	17	
1573	Cavalletto	17		1717	Grano	28	
1577	Pedale	33		1724/D	Poggiapiedi	38	
1580	Dado	17		1724/S	Poggiapiedi	38	
1583	Pedana	38		1729	Vite	32	
1584	Portapacchi	16		1733	Manubrio	20	
1589	Perno	33		1735	Guarnizione	19	
1592	Forcella	33		1736	Contachilom.	39	
1593	Tirante	33		1737	Guaina	36	
1594	Perno	33		1738	Flessibile	36	
1595	Serbatoio	20		1739	Cavalotto	39	
1620	Profilato	37		1740	Sella	40	
1624/D	Tubo	32		1741	Fanale	39	
1623/S	Tubo	32		1742	Cornice	39	
1624/D	Tubo	32		1743	Vetro	39	
1624/S	Tubo	32		1744	Corpo	39	
1625	Tamponcino	38		1745	Parabola	39	
1628	Scatola	40		1746	Lampadina	39	
1630	Vite	17		1747	Vite	39	
1634	Parafango	37		1749	Fanalino	39	
1651	Guarnizione	27		1750	Tromba	40	
1672	Trasmissione	36		1754	Guarnizione	20	
1673	Rondella	25		1759	Sfera	10	
1674	Trasmissione	35		1760	Cono	29	
1676	Tampone	17		1764	Pulsante	40	
1690/C	Vite	37		1765	Commutatore	39	
1692	Vite	vario		1768	Ruota	25	
1693/C	Vite	37		1769	Ruota	26	
1695/N	Vite	37		1770	Dado	39	



N. DI ORDINAZ.	PARTICOLARE	N. DI PAGINA	NOTE	N. DI ORDINAZ.	PARTICOLARE	N. DI PAGINA	NOTE
1776	Fascetta	36		1914	Vite	39	
1777	Rondella	varie		1915	Bussola	39	
1778	Dado	varie		1923	Perno	28	
1783	Dado	27		1924	Ghiera	28	
1792	Manopola	22		1925	Bussola	27	
1793/C	Pompa	42		1926	Ghiera	27	
1793/L	Pompa	42		1927	Distanziatore	27	
1794	Trasmissione	36		1929	Molla	19	
1797	Dado	36-41		1930	Mozzo	25	
1805	Vite	15-41		1931/C	Vite	37	
1806	Vito	41		1947	Ribattino	37	
1810	Cappello	23		1951	Tube	22	
1811	Tappo	23		1952	Vite	22	
1813	Tappo	23		1953	Molla	22	
1816	Molla	23-25		1954	Bussola	22	
1817	Tube	23		1955	Albereillo	22	
1821	Cravatta	23		1956	Spina	22	
1847	Vite	varie		1957	Anello	22	
1872	Cuscinetto	27		1958	Corsoio	22	
1881	Vite	23		1959	Russola	22	
1889	Dado	17-19		1964/N	Vite	37	
1890	Rondella	41		1966	Tube	23	
1891	Pedana	37		1967	Forcella	23	
1892	Leva	21		1981	Borsa	41	
1893	Vite	21		1982	Borsa	41	
1894	Dado	22		1983	Chiave	41	
1896	Bariotto	21		1984	Spina	41	
1896	Copiglia	21		1985	Chiave	41	
1897	Leva	21		1986	Caocciavite	42	
1905	Lampadina	39		1989	Spazzolino	41	
1907	Vetro	39		1990	Leva	42	
1908	Cornice	39		1991	Pompetta	42	
1909	Vite	39		1992	Vite	32	
1911	Presca	40		1994	Mozzo	25	
1912	Anello	41		1995	Perno	28	

N. DI ORDINAZ.	PARTICOLARE	N. DI PAGINA	NOTE	N. DI ORDINAZ.	NOTE	N. DI PAGINA	NOTE
1996	Ghiera	28		2088/C	Vite	32	
1997	Distanziale	28		2089	Molla	31	
1998	Distanziale	28		2090	Dado	31	
1999	Ghiera	28		2091	Barilotto	31	
2000	Cuscinetto	28		2091/C	Barilotto	32	
2002	Rondella	varie		2092/D	Marmitta	32	
2003	Soffietto	23-25		2092/S	Marmitta	32	
2004	Rosetta	28		2098	Bussola	32	
2006	Manubrio	21		2099	Rosetta	10	
2008	Pomolo	37		2100	Pinza	41	
2010	Molla	37		3175	Cassetta	43	
2013	Tamburo	28		3427	Vite	25-33	
2015	Perno	37		3522/A	Molla	43	
2017	Rondella	37		3526/A	Cravatta	43	
2025	Morsettiera	41		3526/B	Cravatta	43	
2026	Scodellino	42		3538	Cravatta	43	
2028	Chiave	41		3637	Rondella	24	
2029	Chiave	41		3986/A	Intermittenza	43	
2030	Chiave	41		3995	Chiave	43	
2031	Chiave	41		4002	Tamburo	28	
2038	Guarnizione	20		4013	Disco	28	
2040	Pulsante	40		4179	Dado	25	
2041	Vetro	41		4372	Vite	36	
2042	Calotta	41		4717	Rondella	34	
2043	Chiavetta	44		6004	Copiglia	33-34	
2073/D	Cilindro	31		6005	Raggera	25	
2073/S	Cilindro	31		6006	Freno	26	
2074	Silenziatore	31		6007	Freno	26	
2085	Calotta	31		6008	Rondella	29	
2085/C	Calotta	31		6009	Rondella	29	
2086	Fascetta	31		6010	Rondella	29	
2086/C	Fascetta	31		6011	Rondella	29	
2087	Barilotto	31		6012	Rondella	29	
2087/C	Barilotto	31		6013	Rondella	29	
2088	Vite	32		6014	Rondella	29	

N. DI ORDINAZ.	PARTICOLARE	N. DI PAGINA	NOTE	N. DI ORDINAZ.	PARTICOLARE	N. DI PAGINA	NOTE
6015	Corona	29		6064	Camma	30	
6016	Pignone	29		6065	Distanziale	29	
6017	Vite	29		6066	Ghiera	29	
6018	Bussola	29		6067	Ghiera	28	
6019	Piastrina	29		6068	Distanziale	31	
6020	Rondella	29		6071	Ceppo	29	
6021	Rondella	29		6072	Perno	30	
6022	Corpo	29		6073	Piastrina	30	
6023	Ingrassatore	29		6074	Molla	27-30	
6028	Bussola	31		6075	Piastrina	29	
6030/D	Tendicatena	31		6076	Raggera	28	
6030/S	Tendicatena	31		6080	Cuscinetto	28-29	
6032	Dado	31		6081	Cuscinetto	29	
6039	Portaceppi	31		6082	Dado	29	
6040	Tamburo	30		6083	Vite	36	
6042	Tamburo	30		6084	Distanziale	31	
6042	Leva	30		6086	Rosetta	17-28	
6043	Tamburo	29		6085	Spessore	27	
6044	Flangia	28		6087	Ribattino	27	
6046	Portaceppi	30		6088	Anello	28	
6047	Raggio	26		6089	Ghiera	28	
6048	Vite	28		6092	Rosetta	29	
6050	Portaceppi	30		6094	Rinvio	26	
6051	Portaceppi	31		6095	Rondella	29	
6052	Tamburo	29		6096	Cerchione	26	
6053-36	Tamburo	30		6097	Guarnizione	29	
6054	Raggera	28		6098	Anello	32	
6055	Flangia	28		6099	Ruota	25	
6057	Perno	31		6101	Forcella	16	
6058	Perno	30		6105	Bronzina	16	
6059	Bussola	29		6106	Perno	16	
6060	Bussola	29		6107	Rondella	16-18	
6061	Bussola	31		6119	Copiglia	16	
6062	Dado	30		6121	Dado	31	
6063	Camma	31		6122	Perno	16	

N. DI ORDINAZ.	PARTICOLARE	N. DI PAGINA	NOTE	N. DI ORDINAZ.	PARTICOLARE	N. DI PAGINA	NOTE
6126	Ingrassatore	17		6321	Barilotto	21	
6201	Piastra	25		6323	Leva	21	
6207	Tappo	25		6324	Cono	24	
6208	Tappo	25		6325	Cono	24	
6210	Vite	24		6326	Calotta	24	
6211	Rosetta	25		6407	Apparecchio	42	
6212	Ghiera	24		6408	Supporti	18	
6213	Tubo	25		6409	Telaio	17	
6214	Distanziale	24		6412	Vite	17-19	
6215	Rondella	24		6420	Bussola	16-19	
6216	Forcella	21		6500	Raggera	25	
6217/D	Supporto	25		6501	Freno	26	
6217/S	Supporto	25		6502	Freno	26	
6218	Supporto	38		6503	Ruota	25	
6219	Tappo	24		6510	Camma	31	
6220/C	Vite	24		6511	Leva	30	
6221	Cavallotto	36		6515	Guida	30	
6225	Parafango	36		6517	Leva	30	
6227	Piastrina	24		6600	Terminale	36	
6228	Bronzina	24		6602	Gancio	37	
6229	Tubo	25		6603	Guarnizione	39	
6230	Tubo	25		6604	Pedana	38	
6231	Tubo	24		6605	Pedana	37	
6232	Tappo	25		6612	Bauletto	37	
6306	Ghiera	24		6650	Sella	40	
6308	Supporto	25		6663	Portatarga	41	
6309	Cappello	25		6664	Profilato	37	
6310	Tubo	25		6665	Profilato	37	
6311	Vite	varie		6666	Profilato	37	
6312	Dado	24		6667	Cricco	39	
6316	Manubrio	20		6675	Puntone	16	
6317	Manubrio	21		6678	Maniglia	39	
6318	Leva	21		6679/D	Sede	39	
6319	Vite	21		6679/S	Sede	39	
6320	Dado	22		6682	Molla	39	

N. DI ORDINAZ.	PARTICOLARE	N. DI PAGINA	NOTE	N. DI ORDINAZ.	PARTICOLARE	N. DI PAGINA	NOTE
6690	Portaruota	40		9052	Forcella	18	
6700	Contachilom.	39		9059	Vite	16	
6702	Flessibile	36		9061	Vite	16	
6703	Cavallotto	39		9063	Copripodale	33	
6704	Trasmissione	36		9066	Carburatore	20	
6705	Guida	35		9067	Cavallotto	36	
6706	Rinvio	26		9073	Cavalletto	19	
6707	Contachilom.	39		9077	Decalcomania	20	
6708	Trasmissione	36		9083	Cofanetto	41	
6710	Flessibile	36		9098	Gomma	19	
6801	Trasmissione	36		9101	Vite	19	
6802	Galletto	34-35		9103	Coprifile	41	
6806	Trasmissione	36		9114	Manubrio	21	
6807	Trasmissione	35		9119	Fanallino	39	
6808	Trasmissione	36		9130	Cornice	39	
6820	Bussola	5		9131	Lampadina	39	
6820/R1	Bussola	5		9132	Vetro	39	
6821	Bussola	5		9133	Sella	40	
6821/R1	Bussola	5		9138	Rubinetto	20	
6822	Trasmissione	35		9140	Vite	18-19	
6824	Barilotto	35		9141	Tube	32	
6825	Barilotto	34		9142	Tube	32	
8009	Vite	20		9143	Cilindro	31	
9000	Coperchio	16		9144	Cilindro	31	
9001	Coperchietto	16		9145	Marmitta	32	
9003	Pedale	33		9146	Marmitta	32	
9004	Leva	11		9147	Bronzina	16	
9005	Leva	33		9149	Vite	38	
9011	Paracatena	38		9151	Vite	25	
9013	Parafango	38		9153	Catena	12	
9014	Parafango	38		9154	Maglia	12	
9018	Poggiapiede	19		9155	Manubrio	21	
9021	Vite	19		9156	Trasmissione	35	
9024	Perno	18		9157	Trasmissione	36	
9051	Dado	18		9158	Trasmissione	35	

N. DI ORDINAZ.	PARTICOLARE	N. DI PAGINA	NOTE	N. DI ORDINAZ.	PARTICOLARE	N. DI PAGINA	NOTE
9160	Trasmissione	36		9238	Vite	16	
9166	Mollettina	38		9239	Portatarga	41	
9168	Pignone	13		9241	Bussola	5	
9177	Tube	19		9247	Calotta	41	
9200	Telaio	18		9253	Tubetto	7	
9201	Molla	34		9255	Pomolo	41	
9207	Tampone	18		9256	Anellino	41	
9211	Volano	40		9264	Tappo	19	
9213	Raggio	18		9265	Serbatoto	19	
9214	Semicarter	5		9266	Raccordo	20	
9216	Pedale	34		9267	Tampone	19	
9218	Vite	34		9268	Tirante	34	
9219	Dado	34		9273	Molla	34	
9220	Vite	16		9275	Trasmissione	35	
9221	Perno	34		9283	Poggia piede	41	
9224	Trasmissione	36					



## I N D I C E

Tav.	1 Semicarter, testa e cilindro . . . . .	pag. 5
	» 2 Manovellismo, pistoni e segmenti . . . . .	» 7
	» 3 Frizione e catena primaria . . . . .	» 10
	» 4 Cambio di velocità-selettore . . . . .	» 11
	» 5 Messa in moto . . . . .	» 13
	» 6 Raffreddamento e coperchi magneti . . . . .	» 13
	» 7 Telaio ed annessi ISO . . . . .	» 16
	» 8 Telaio ed annessi ISOMOTO . . . . .	» 18
	» 9 Serbatoio miscela ed annessi . . . . .	» 19
	» 10 Complessivi manubrio e forcella anteriore . . . . .	» 20
	» 11 Particolari manubrio . . . . .	» 21
	» 12 Particolari forcella anteriore . . . . .	» 22
	» 13 Particolari forcella anteriore . . . . .	» 24
	» 14 Complessivi ruote e mozzi . . . . .	» 25
	» 15 Mozzi anteriore e posteriore . . . . .	» 27
	» 16 Raggera, freni e rinvio contachilometri . . . . .	» 28
	» 17 Marmitta e tubi di scappamento . . . . .	» 31
	» 18 Pedaliera comando cambio . . . . .	» 33
	» 19 Pedaliera comando freno posteriore . . . . .	» 34
	» 20 Trasmissioni di comando flessibili . . . . .	» 35
	» 21 Carenatura, pedana e parafanghi . . . . .	» 36
	» 22 Apparecchiatura elettrica, sella e cofanetti . . . . .	» 39
	» 23 Attrezzi di dotazione ed accessori . . . . .	» 41
	VARIANTI ED AGGIUNTE . . . . .	» 43
	INDICE NUMERICO DELLE PARTI DI RICAMBIO . . . . .	» 49