

PARTI E PEZZI DI RICAMBIO DELLE MOTOCICLETTE 500 M.
TIPO MILITARE MONOPOSTO E BIPOSTO

Bianchi

SOC. AN.
EDOARDO BIANCHI
FABBRICA AUTOMOBILI
E VELOCIPEDI



MILANO
VIALE ABRUZZI N. 16

PRIMA EDIZIONE

DENOMINAZIONE	N. tavola	Pagina	DENOMINAZIONE	N. tavola	Pagina
PARTE I^a			PARTE IV^a		
Moto completa monoposto	I ^a - I A	5-7	Circolazione olio		
Moto completa biposto	II ^a	9	Pompa e serbatoio olio	X ^a	37
Motore completo	III ^a	11	PARTE V^a		
PARTE II^a			Circolazione elettrica		
Gruppo Motore			Magnete	XI ^a	41
Testa - cilindro - carter - coperchi	IV ^a	15	Dinamo - Faro - Avvisatore elettrico	XII ^a	45
Pistone - biella - volani	V ^a	19	PARTE VI^a		
Valvole - punterie - camme	VI ^a	23	Gruppo trasmissione		
Alza - valvola	VII ^a	25	Frizione	XIII ^a	49
PARTE III^a			Cambio di velocità e comando	XIV ^a	55
Circolazione carburante			Catene e copricatene di trasmissione	XV ^a	59
Serbatoio - carburatore - silenziatore	VIII ^a	29	Ruota - mozzo - freno	XVI ^a	63
Parti del carburatore	XI ^a	33	Comando freno anteriore	XVII ^a	67
			Comando freno posteriore	XVIII ^a	71

DENOMINAZIONE	N. tavola	Pagina	DENOMINAZIONE	N. tavola	Pagina
PARTE VII ^a					
Gruppo telaio					
Telaio - sella	XIX ^a	73			
Sospensione elastica posteriore	XX ^a	77			
Forcella elastica anteriore	XXI ^a	81			
Manubrio	XXII ^a	85			
Parafanghi - portapacchi	XXIII ^a	89			
PARTE VIII ^a					
Gruppo dotazione					
Accessori	XXIV ^a	93			
PARTE IX ^a					
Macchina biposto					
Supporto sellino posteriore - appoggia- piedi - parafango	XXV ^a	97			
Manubrio per biposto	XXVI ^a	101			

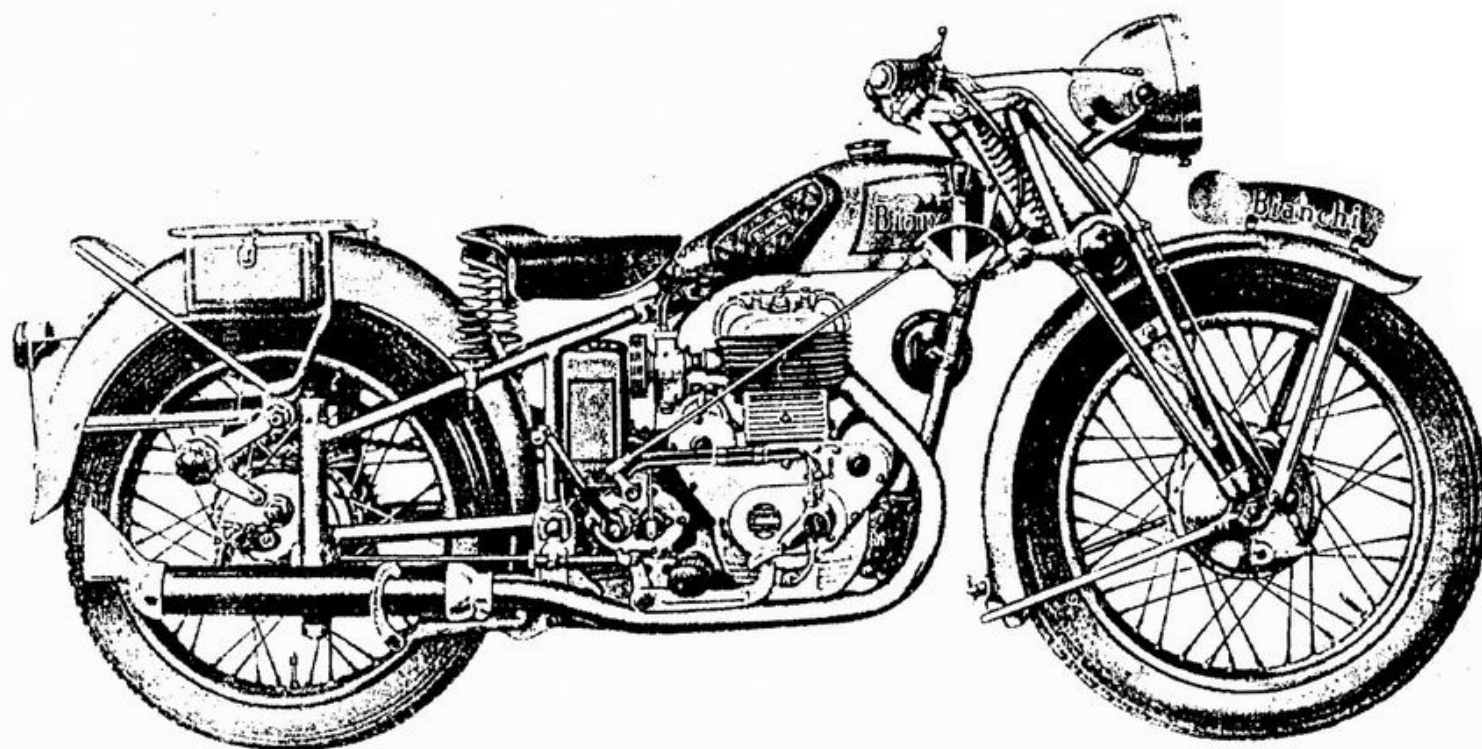

MOTOCICLETTA BIANCHI TIPO MILITARE MONOPOSTO
vista dal lato distribuzione

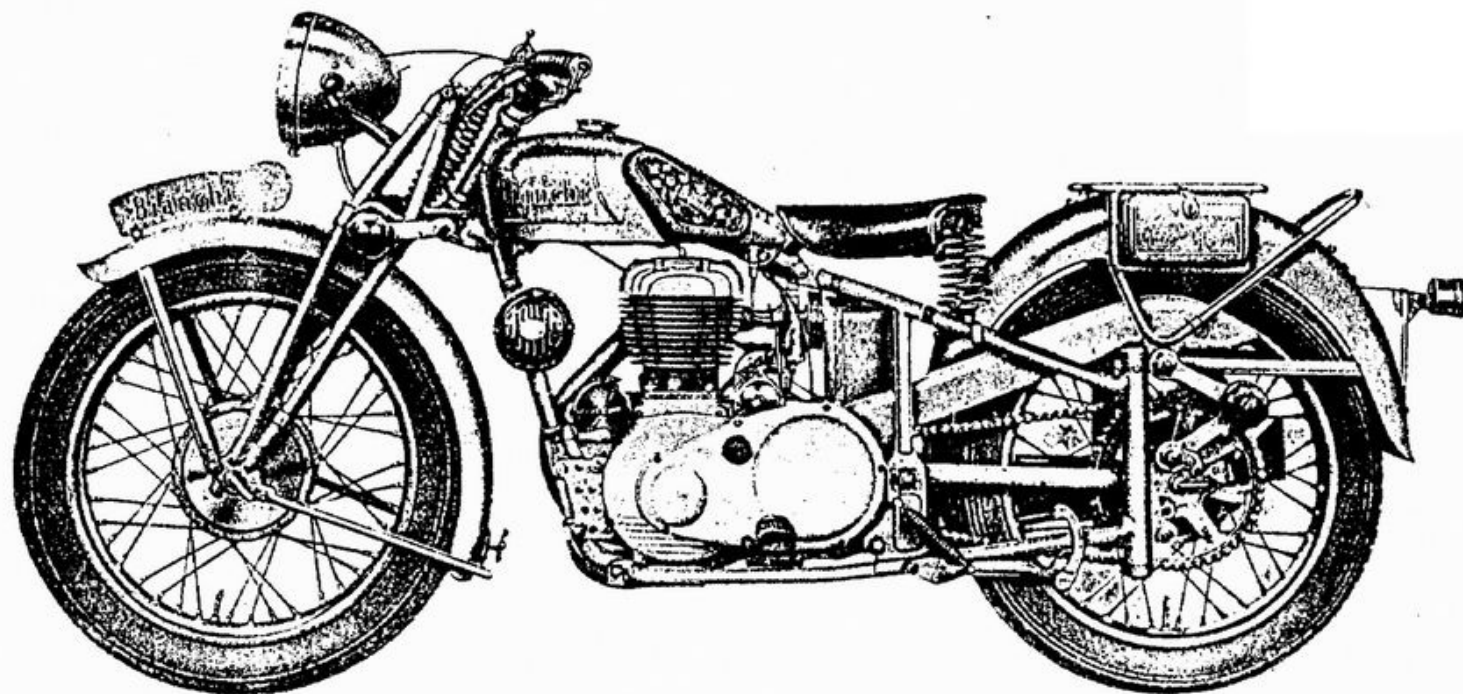

MOTOCICLETTA BIANCHI TIPO MILITARE MONOPOSTO
vista dal lato trasmissione

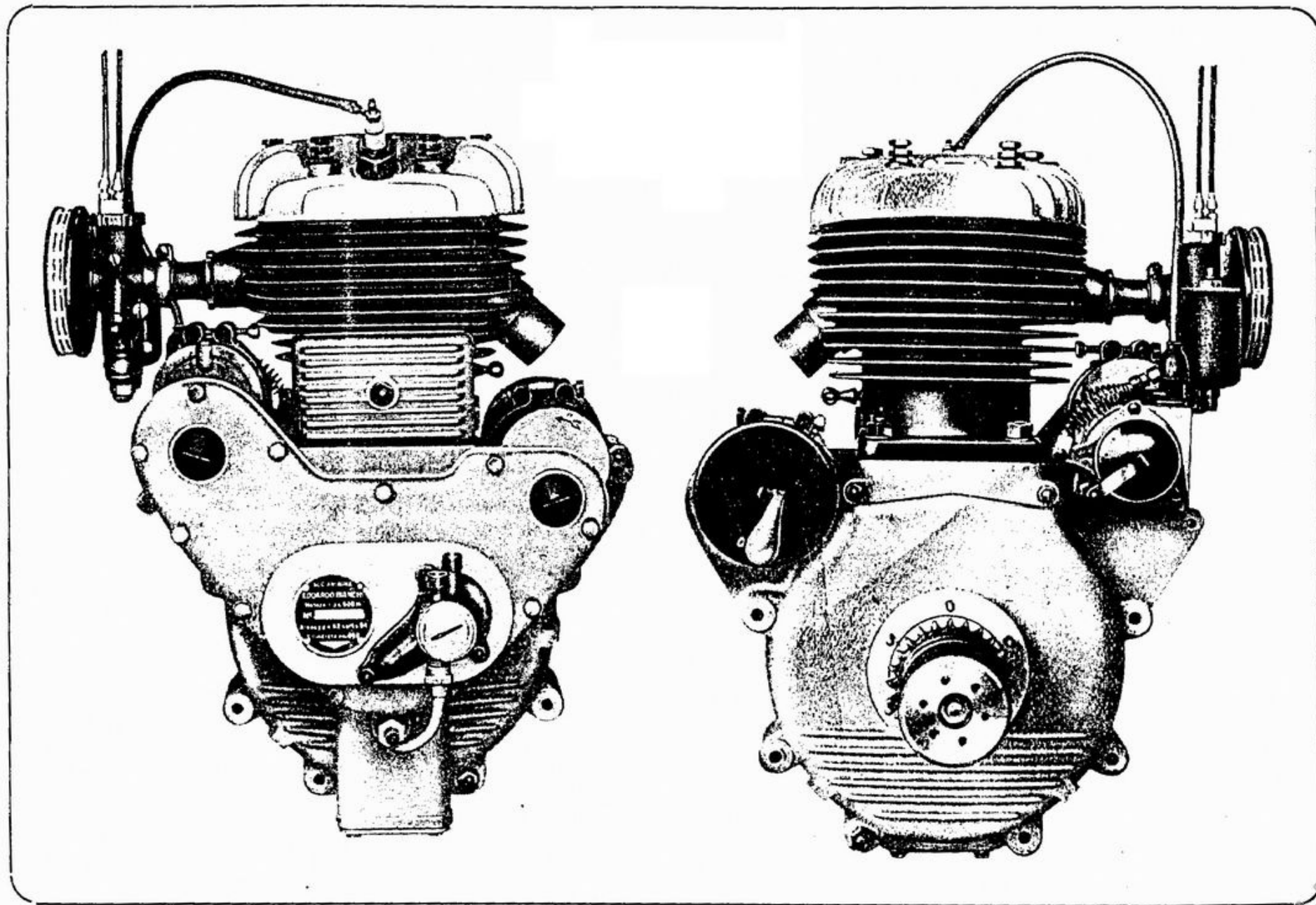

Motore BIANCHI 500 cmc.

N. tavola	N. del pezzo	DENOMINAZIONE	N. pezzi per gruppo	Costo unitario		Note
				Lire	Cent.	
PARTE I ^a						
I-IA	48000	Motocicletta tipo 500 M. monoposto . . .				
II	49500	Motocicletta tipo 500 M. biposto . . .				
III	48005	Motore 500 M.				
PARTE II ^a						
Gruppo Motore						
IV	48006	Cilindro completo di valvole e molle . . .	1			
»	48010	Cilindro motore	1			
»	48025	Testa per cilindro	1			
»	48026	Guarnizione di tenuta fra testa e cilindro	1			
»	48027	Bulloni fissa testa al cilindro	8			
»	48028	Rondella per detti	8			
»	48022	Coperchio scatola molle rimando valvole	1			
»	48765	Prigioniero per detto	1			
»	R 8	Rondella » »	1			
»	D 8	Dado » »	1			
»	48140	Guarnizione fra carter e cilindro . . .	1			
»	48032	Carter motore lato distribuzione . . .	1			
»	48035	» » » trasmissione	1			

N. tavola	N. del pezzo	DENOMINAZIONE	N. pezzi per gruppo	Costo unitario		Note
				Lire	Cent.	
IV	48141	Guarnizione fra i due carter	1			
»	48767	Prigioniero fissaggio cilindro al carter .	3			
»	48767A	Prigioniero fissaggio cilindro al carter nel vano scatola per molle	1			
»	R 10	Rondella per detti	4			
»	D 10	Dado » »	4			
»	48761	Tirante chiusura carter motore (parte su- periore)	2			
»	48764	Tirante chiusura carter motore (parte in- feriore)	1			
»	48762	Prigioniero fissaggio carter copricatena motore-cambio	6			
»	30112	Cuscinetto a sfere oscillante sul perno volano distribuzione	1			
»	30114	Anello tenuta cuscinetto a sfere	1			
»	30210/2	Cuscinetto a rulli sul perno lato trasmis.	1			
»	48089	Filtro per olio	1			
»	48094	Guarnizione per filtro	1			
»	48780	Bulloni fissaggio filtro al carter	4			
»	48038	Coperchio distribuzione	1			
»	48142	Guarnizione per coperchio distribuzione	1			

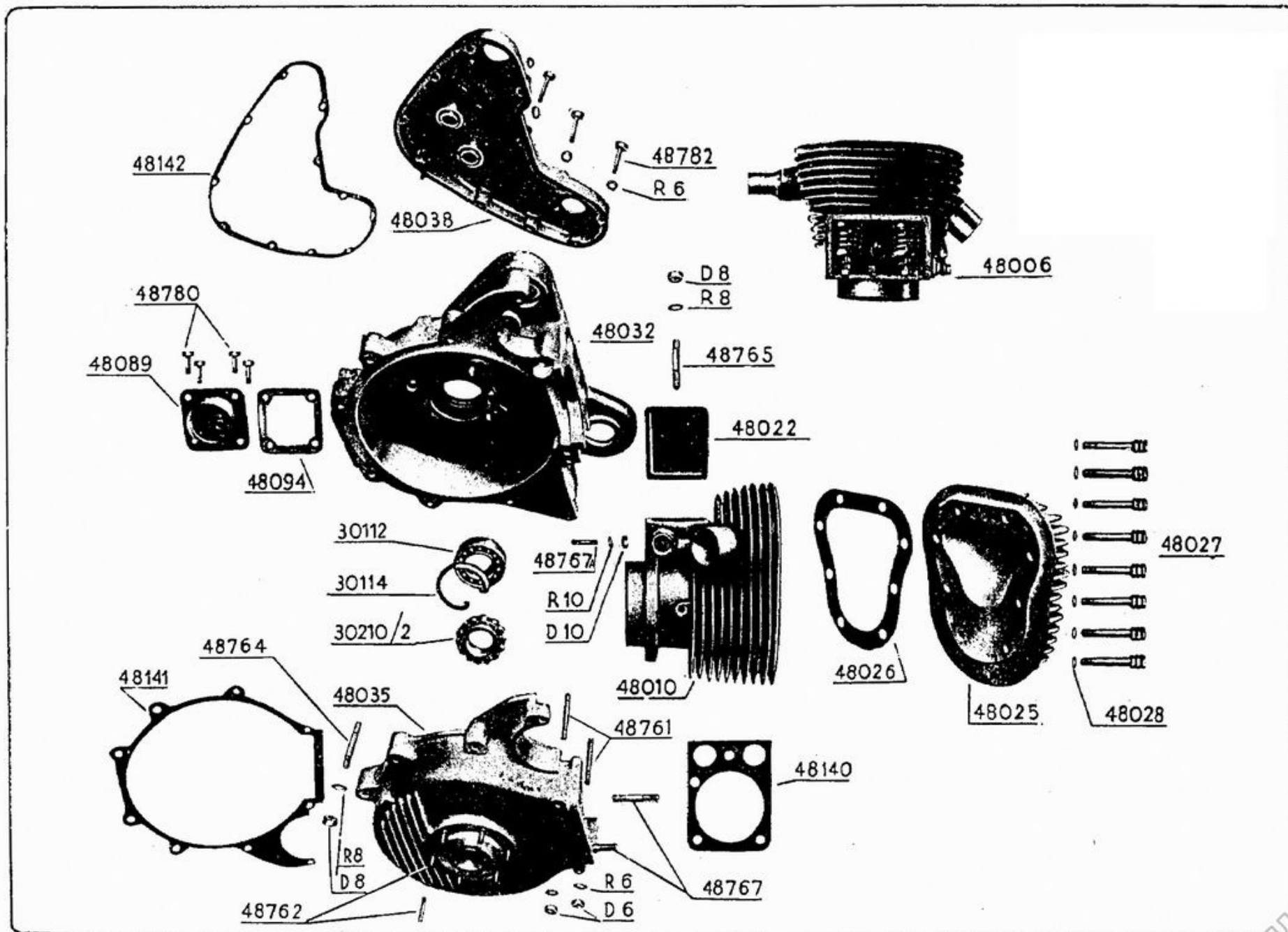

Testa - cilindro - carter - coperchi

N. tavola	N. del pezzo	DENOMINAZIONE	N. pezzi per gruppo	Costo unitario		Note
				Lire	Cent.	
V	48008	Gruppo: pistone - biella - volani	1			
»	48038	Pistone motore completo di segmenti, spinotto e anellini	1			
»	48037A	Pistone motore semplice	1			
»	30068	Segmento di compressione per pistone .	3			
»	30069	Segmento raschiaolio per pistone . . .	1			
»	30033	Spinotto per pistone	1			
»	30034/1	Molla ritegno spinotto	2			
»	30060/2	Biella motore	1			
»	30061/2	Biella motore completa di cuscinetto a rulli	1			
»	30065/2	Anello portarulli	1			
»	13063	Rulli per biella	18			
»	30063b/2	Perno » »	1			
»	30064b/2	Rondella di battuta	2			
»	30066/2	Chiavetta per perno	1			
»	30084	Rondella di battuta dadi per perno biella	2			
»	30083	Dado del perno per biella	2			
»	30965	Bulloni per fermo rondella	2			
»	30085	Volano motore lato trasmissione	1			
»	30086	» » » distribuzione	1			

N. tavola	N. del pezzo	DENOMINAZIONE	N. pezzi per gruppo	Costo unitario		Note
				Lire	Cent.	
V	30108	Chiavetta per manicotto parastrappi . .	1			
»	30109	Ciavetta per ingranaggio comando distribuzione	1			
»	30112	Cuscinetto a sfere oscillante sul perno volano distribuzione	1			
»	30113	Rondella	2			
»	30114	Anello tenuta cuscinetto a sfere . . .	1			
»	48051	Manicotto tra cuscinetto a sfere e pignone comando ingranaggio cam . . .	1			
»	48050	Pignone sul perno del volano comando ingranaggio cam	1			
»	30171	Dado di chiusura pignone comando distr.	1			
»	30211/2	Rondella di battuta per cuscinetto a rulli	1			
»	30210/2	Cuscinetto a rulli sul perno lato trasmissione	1			
»	30212/2	Manicotto tenuta olio	1			
»	30181/2	Manicotto del parastrappi al motore . .	1			
»	48111	Ingranaggio al motore di trasmissione al cambio velocità	1			
»	30183	Innesto scorrevole del parastrappi al motore	1			

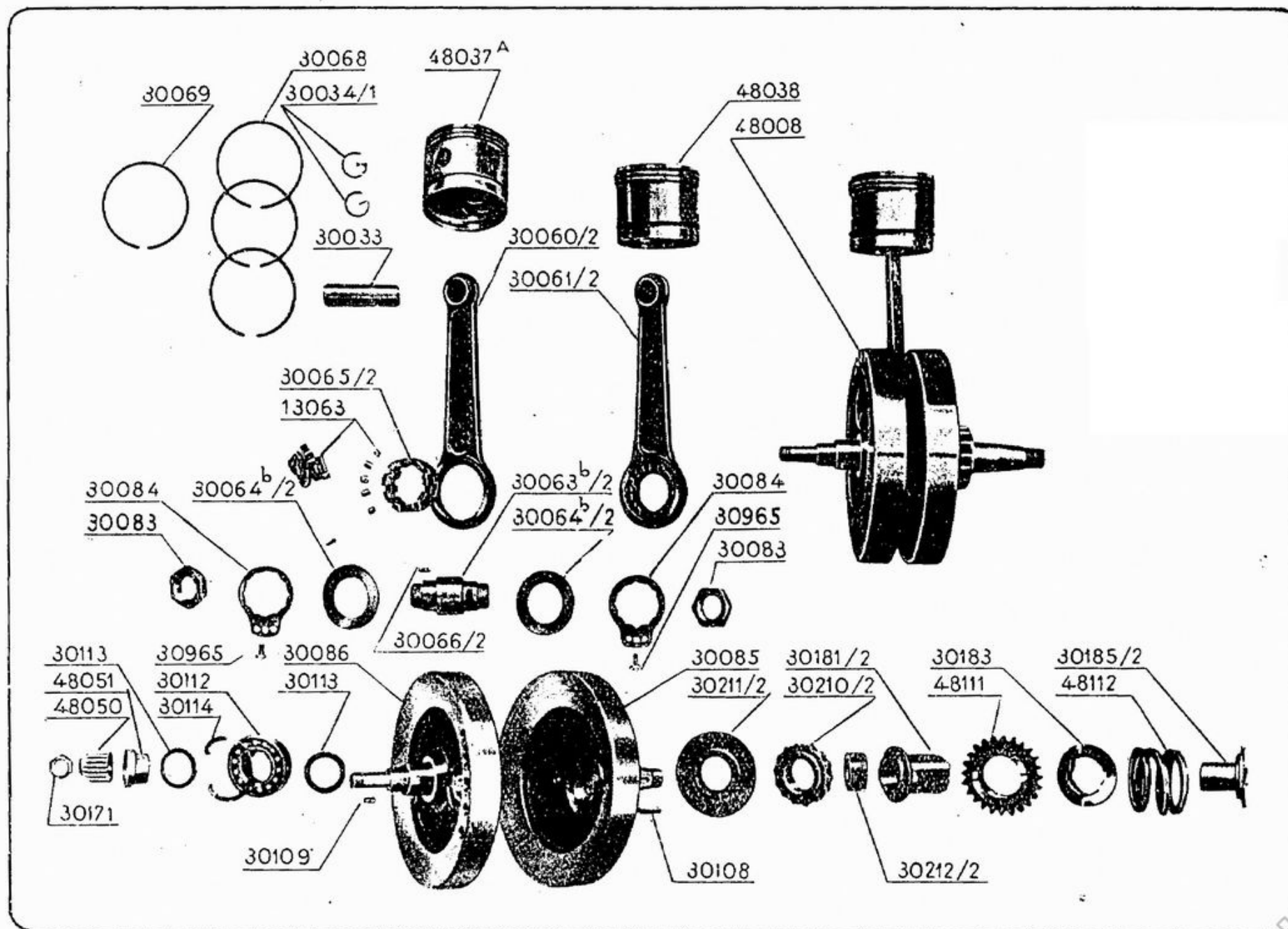

Pistone - biella - volani

N. tavola	N. del pezzo	DENOMINAZIONE	N. pezzi per gruppo	Costo unitario		Note
				Lire	Cent	
V	48112	Molla per parastrappi ingranaggio motore	1			
»	30185/2	Manicotto di chiusura e reggimolla parastrappi al motore	1			
VI	48011	Guida-valvola	2			
»	48012	Valvola di scarico e aspirazione	2			
»	30012	Rondella spaccata per piattello reggimolle valvole	2			
»	48013	Piattello superiore reggimolle	2			
»	48015	Molla richiamo valvole	2			
»	48014	Piattello inferiore reggimolle	2			
»	48041	Bronzina carter motore per albero cam	2			
»	48043	Bussola di guida punterie	2			
»	48044	Punterie comando valvole	2			
»	48045	Piattello per punterie	2			
»	DR 8	Controdado per punterie	2			
»	48050	Pignone sul perno del volano comando ing. cam	1			
»	30109	Chiavetta per detto	1			
»	30171	Dado per detto	1			
»	48056	Ingranaggio con camma di aspirazione	1			
»	48057	» » » » scarico	1			

N. tavola	N. del pezzo	DENOMINAZIONE	N. pezzi per gruppo	Costo unitario		Note
				Lire	Centi	
VI	48047	Perno per ingranaggio rinvio comando dinamo	1			
»	48062	Ingranaggio rinvio comando dinamo	1			
»	40080	Rondella per ing. comando dinamo	1			
»	D 8	Dado per perno ingran. rinvio comando dinamo	2			
»	R 8	Rondella per perno ingran. rinvio comando dinamo	1			
VII	48017	Bussola per eccentrico alzavalvola	1			
»	48018	Eccentrico alzavalvola scarico	1			
»	48019	Levetta comando eccentrico alzavalvola	1			
»	R 6	Rondella per eccentrico	1			
»	D 6	Dado per eccentrico	1			
»	48020	Colonna registra guarnizione dell'alzavalvola	1			
»	13095	Registra guarnizione	1			
»	3086	Molla per alzavalvola	1			
»	49226C	Guarnizione per comando alzavalvola	1			
»	49225C	Cavo metallico per comando alzavalvola	1			
»	22125	Nottolino per filo	1			
»	49209	Leva completa comando alzavalvola	1			

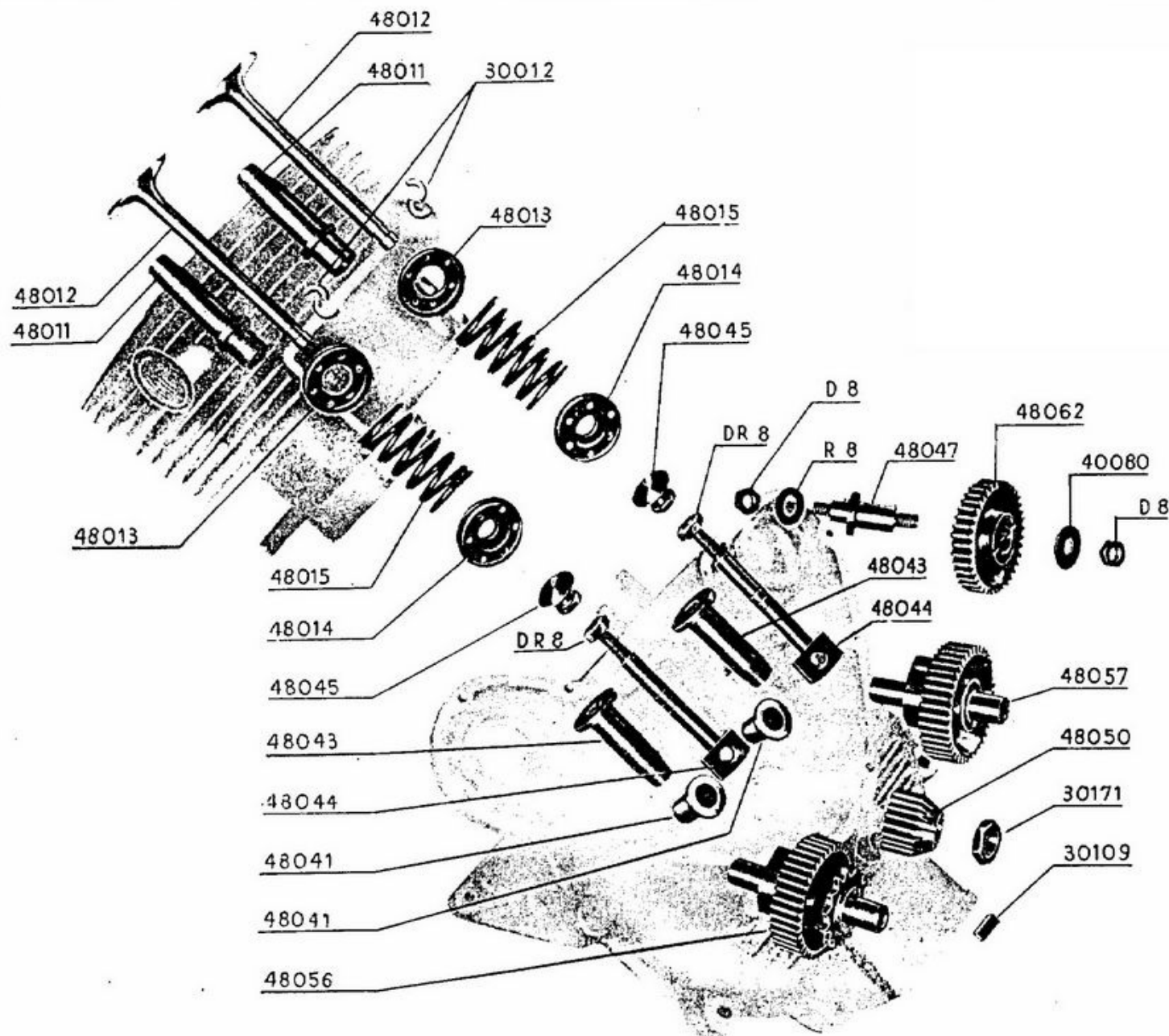

Valvole - punterie - camme

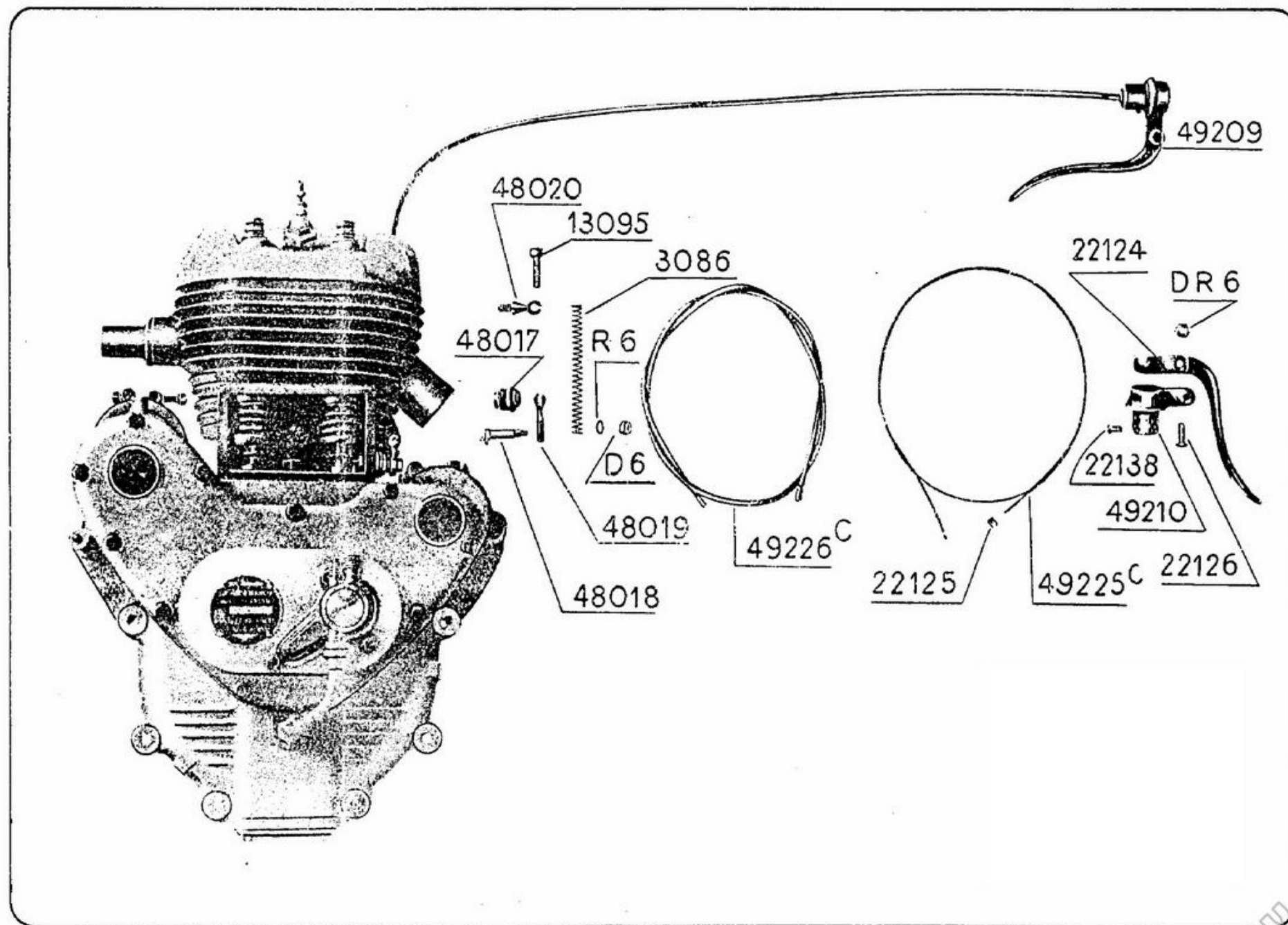

Alza valvola

N. tavola	N. del pezzo	DENOMINAZIONE	N. pezzi per gruppo	Costo unitario		Note
				Lire	Cent.	
VII	49210	Supporto per leva comando alzavalvola	1			
•	22126	Perno a vite per leva alzavalvola . . .	1			
•	DR 6	Dado per perno della leva alzavalvola .	1			
•	22138	Vite d'arresto cavo	2			
•	22124	Leva rovesciata semplice alzavalvola . .	1			
PARTE III ^a						
Circolazione carburante						
VIII	48701	Silenziatore	1			
•	48703	Tubo di 1 ^a espansione per silenziatore	1			
•	48704	Tubo di 2 ^a espansione per silenziatore	1			
•	48705	Corpo esterno del silenziatore	1			
•	48706	Attacco a morsetto del silenziatore sul tubo scarico	1			
•	48707	Fondo a coda del silenziatore	1			
•	48708	Tirante di chiusura silenziatore	1			
	R 8	Rondella per tiranti e bulloni del silen- ziatore	4			
•	D 8	Dado per tiranti e bulloni del silenziatore	3			
•	DI 8	Dado a intagli per tirante del silenziatore	1			

N. tavola	N del pezzo	DENOMINAZIONE	N. pezzi per gruppo	Costo unitario		Note
				Lire	Cent.	
VIII	VM 96	Coppiglia per tirante	1			
•	15976	Bullone per morsetto della marmitta scarico	1			
•	48715	Tubo di scarico	1			
•	48788	Bullone fissaggio tubo di scarico al cilindro	1			
•	48787	Bullone fissaggio marmitta al telaio . .	1			
•	49251	Serbatoio benzina completo di piastre d'attacco	1			
•	49256	Tappo completo per serbatoio benzina .	1			
•	16922	Guarnizione per detto	1			
•	49253	Rubinetto con filtro per benzina . . .	1			
•	3971	Guarnizione per rubinetto	1			
•	49254	Tubetto condotto benzina al carburatore, completo di raccordi filettati . . .	1			
•	31723A/2	Piastrina destra per attacco ginocchiera	1			
•	31723/2	Piastrina sinistra per attacco ginocchiera	1			
•	31722/2	Ginocchiera destra	1			
•	31722A/2	Ginocchiera sinistra	1			
•	48780	Bulloncino per fissaggio piastre delle ginocchiere	4			

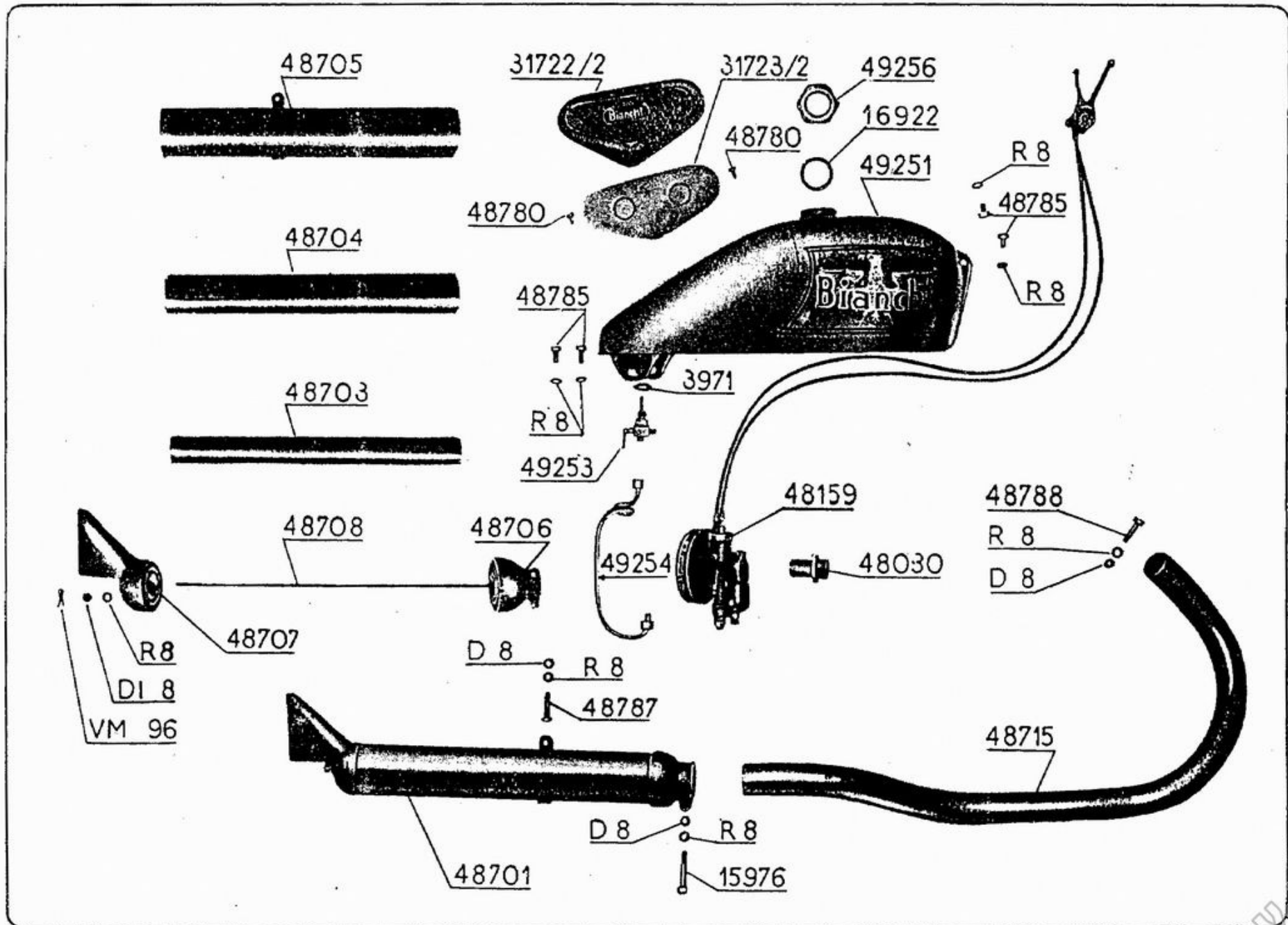

Serbatoio - carburatore - silenziatore

N. tavola	N. del pezzo	DENOMINAZIONE	N. pezzi per gruppo	Costo unitario		Note
				Lire	Cent.	
VIII	48785	Bulloncino per serbatoio al telaio	4			
"	R 8	Rondella per bulloni attacco serbatoio al telaio	4			
"	48169	Carburatore completo di fili di comando	1			
"	48030	Manicotto d'attacco carburatore al cilindro	1			
IX	48160	Carburatore con filtro d'aria	1			
	"	48160A	Manettino a due leve per comando carburatore	1		
	"	48160B	Staffa d'attacco manettino al manubrio	1		
	"	48160C	Bulloncino di fissaggio staffa	2		
	"	49225	Cavo metallico inguainato per comando gas carburatore	1		
	"	49225A	Cavo metallico inguainato per comando aria carburatore	1		
	"	010	Astuccio di guida tegolo di strozzamento	1		
	"	011	Molla antagonista	1		
	"	012	Tegolo di strozzamento	1		
	"	013	Morsetto a collare	1		
	"	014	Vite serraggio morsetto	1		
	"	015	Vite con molla dosatura aria minimo	1		

N. tavola	N. del pezzo	DENOMINAZIONE	N. pezzi per gruppo	Costo unitario		Note
				Lire	Cent.	
IX	051	Tappo pozzetto getto massimo	1			
»	021	Ghiera coperchio camera miscela	1			
»	023	Coperchio camera miscela	1			
»	024	Vite registro cavi, con dado	2			
»	025	Molla antagonista valvola gas	1			
»	026	Nipples a vite per cavo gas	1			
»	028	Valvola gas	1			
»	029	Spillo conico con chiavetta	1			
»	032	Guarnizione portagetto minimo	1			
»	033	Getto minimo (dal N. 45 al 55)	1			
»	034	Getto massimo (dal N. 60 al 190)	1			
»	038	Coperchio vaschetta con perni- tatore	1			
»	039	Galleggiante	1			
»	040	Dado bloccaggio sede vaschetta	1			
»	041	Sede astina conica	1			
»	042	Astina conica	1			
»	045	Guarnizione sede unione corpo vaschetta	2			
»	046	Vaschetta a livello costante	1			
»	050	Corpo camera miscela	1			

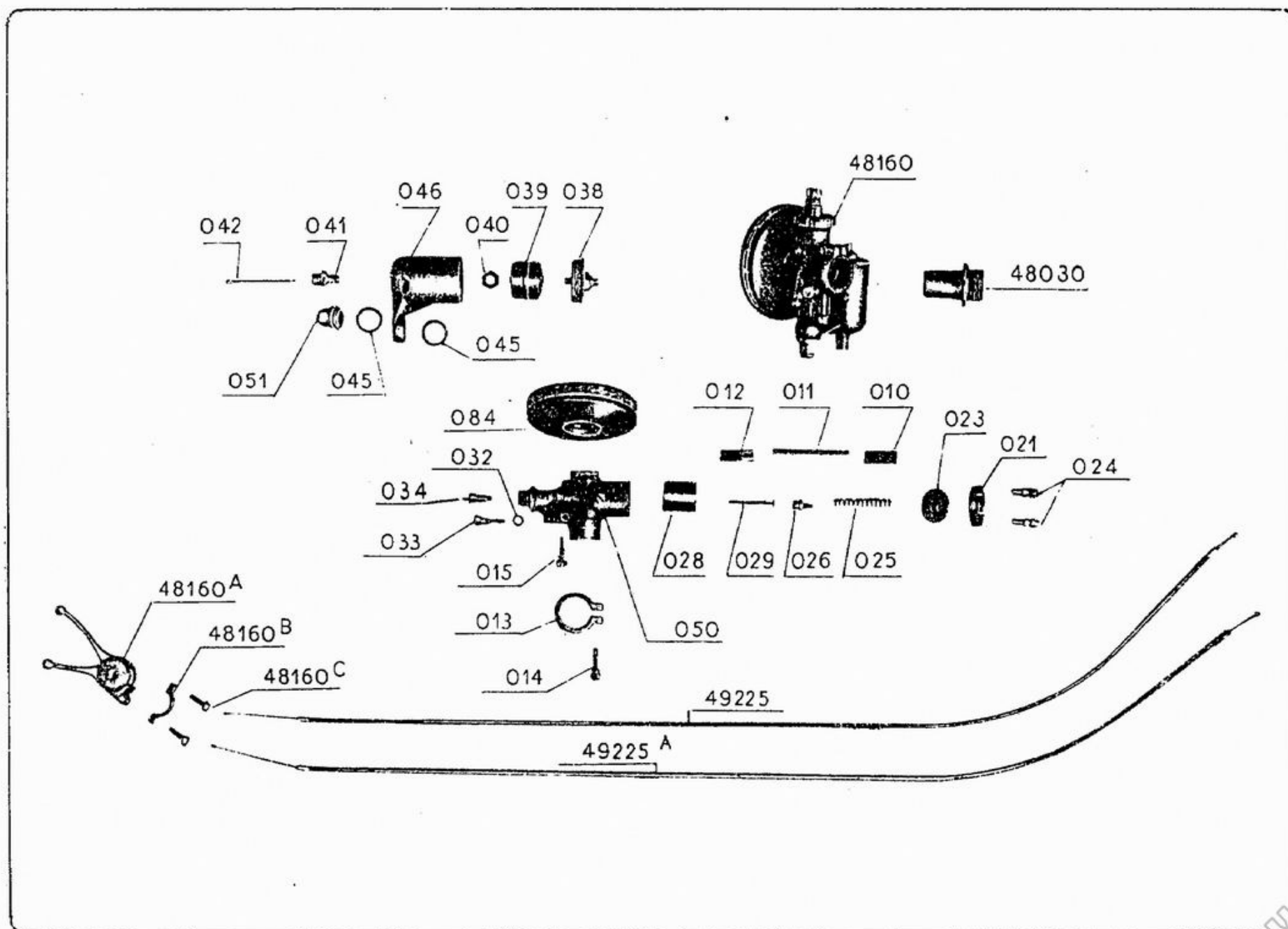

Parti del carburatore

N. tavola	N. del pezzo	DENOMINAZIONE	N. pezzi per gruppo	Costo unitario		Note
				Lire	Cent.	
PARTE IV ^a						
Circolazione olio						
X	49255	Serbatoio olio	1			
•	49261/A	Guarnizione per tappo serbatoio olio	1			
•	49264/A	Tappo a spia per serbatoio olio	1			
•	49258	Raccordo per presa nel serbatoio olio	1			
•	3971	Rondella di guarnizione per detto	1			
•	49269	Filtro per lubrificante e attacco rubinetto	1			
•	49270	Guarnizione per filtro	1			
•	49274	Dado per raccordo sfiatatoio	1			
•	49278	Tubo porta-olio alla catena	1			
•	49280	Tubazione di mandata olio al motore	1			
•	2127	Rondelle di guarnizione per raccordo per presa nel serbatoio, per tubo portaolio alla catena e per filtro	1			
•	3971			1		
•	49280A	Tubo di mandata olio completo di rac- cordi e basetta d'ancoraggio	1			
•	49282	Raccordo congiunzione tubazioni di man- data olio	2			

N. tavola	N. del pezzo	DENOMINAZIONE	N. pezzi per gruppo	Costo unitario		Note
				Lire	Cent.	
X	49285	Tubetto di gomma per tubazioni di mandata olio	1			
»	49286	Rubinetto sulla tubazione di mandata olio al motore	1			
»	30147A	Raccordo e tubo con guarnizione, porta olio alla biella	1			
»	49281	Tubazione di ricupero olio dal motore	1			
»	49281A	Tubo dritto e raccordo per ricupero olio	1			
»	49281B	Tubo ricurvo e raccordi per ricupero olio	1			
»	49283	Raccordo congiunzione tubazione di ricupero	2			
»	49284	Tubetto di gomma per tubazione di ricupero	1			
»	48075	Pompa per olio	1			
»	48076	Corpo della pompa per olio	1			
»	48077	Flangia di tenuta ingranaggi pompa per olio	1			
»	48078	Albero della pompa	1			
»	48079	Ingranaggio della pompa	1			
»	48080	Rocchetto della pompa ricupero olio	1			
»	48081	Paletta della pompa ricupero olio	2			

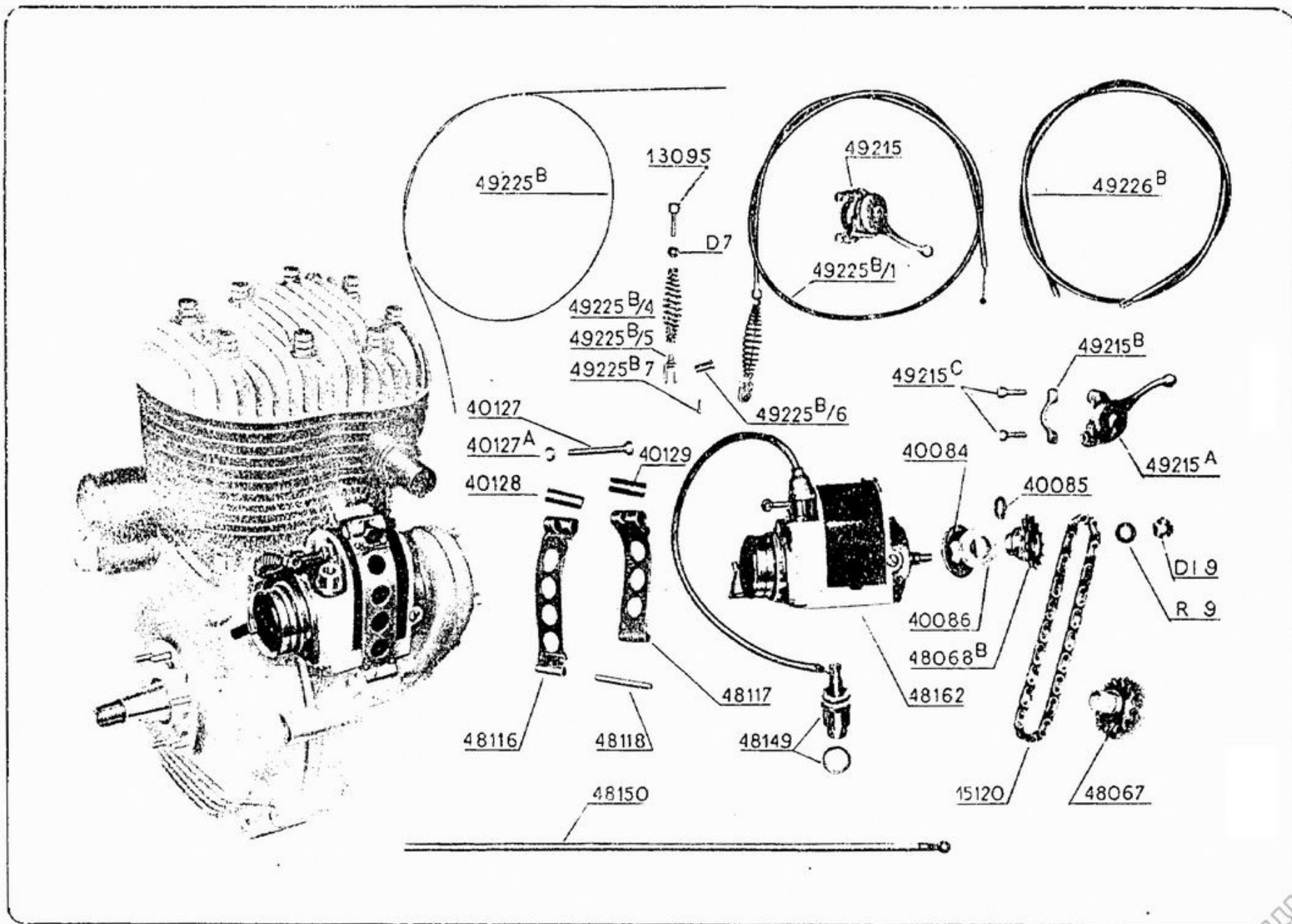

Магнете

N. tavola	N. del pezzo	DENOMINAZIONE	N. pezzi per gruppo	Costo unitario		Note
				Lire	Cent.	
X	48082	Molla di tenuta palette	1			
»	48083	Tappo pompa ricupero	1			
»	48084	Vite di tenuta flangia pompa olio	4			
»	48089	Filtro per olio di ricupero	1			
»	48098	Tubazione nel carter motore per pompa ricupero olio	1			
»	48099	Tubazione esterna al carter per pompa ricupero olio	1			
PARTE V ^a						
Circolazione elettrica						
XI	48162	Magnete				
»	48149	Candela d'accensione con guarnizione				
»	48150	Filo per candela				
»	40084	Rondella per guarnizione tenuta olio al pignone magnete	1			
»	40085	Rondella di appoggio guarnizione al pignone	1			
»	40086	Guarnizione tenuta olio al pignone	1			
»	48068B	Ingranaggio sul magnete	1			

N. tavola	N. del pezzo	DENOMINAZIONE	N. pezzi per gruppo	Costo unitario		Note
				Lire	Cent.	
XI	R 9	Rondella sul magnete	1			
*	DI 9	Dado fissa ingranaggio all'albero magnete	1			
*	15120	Catena comando magnete	1			
*	48067	Ingranaggio sull'albero camme per comando magnete	1			
*	48116	Fascia lunga fissa magnete	1			
*	48117	Fascia corta fissa magnete	1			
*	48118	Perno di fermo per fascia fissa magnete e dinamo	1			
*	40127	Bullone chiusura fascie per magnete	1			
*	40127A	Dado per bullone chiusura fascie	1			
*	40128	Nottolino per chiusura fascie	1			
*	40129	Nottolino per chiusura fascie (filettato)	1			
*	49215	Manettino comando magnete	1			
*	49215A	Gruppo mobile del manettino	1			
*	49215B	Staffa di fissaggio al manubrio	1			
*	49215C	Bulloncino per manettino	2			
*	49225B/1	Cavo di comando anticipo completo di molla e attacchi	1			
*	49225B	Cavo metallico di comando anticipo	1			

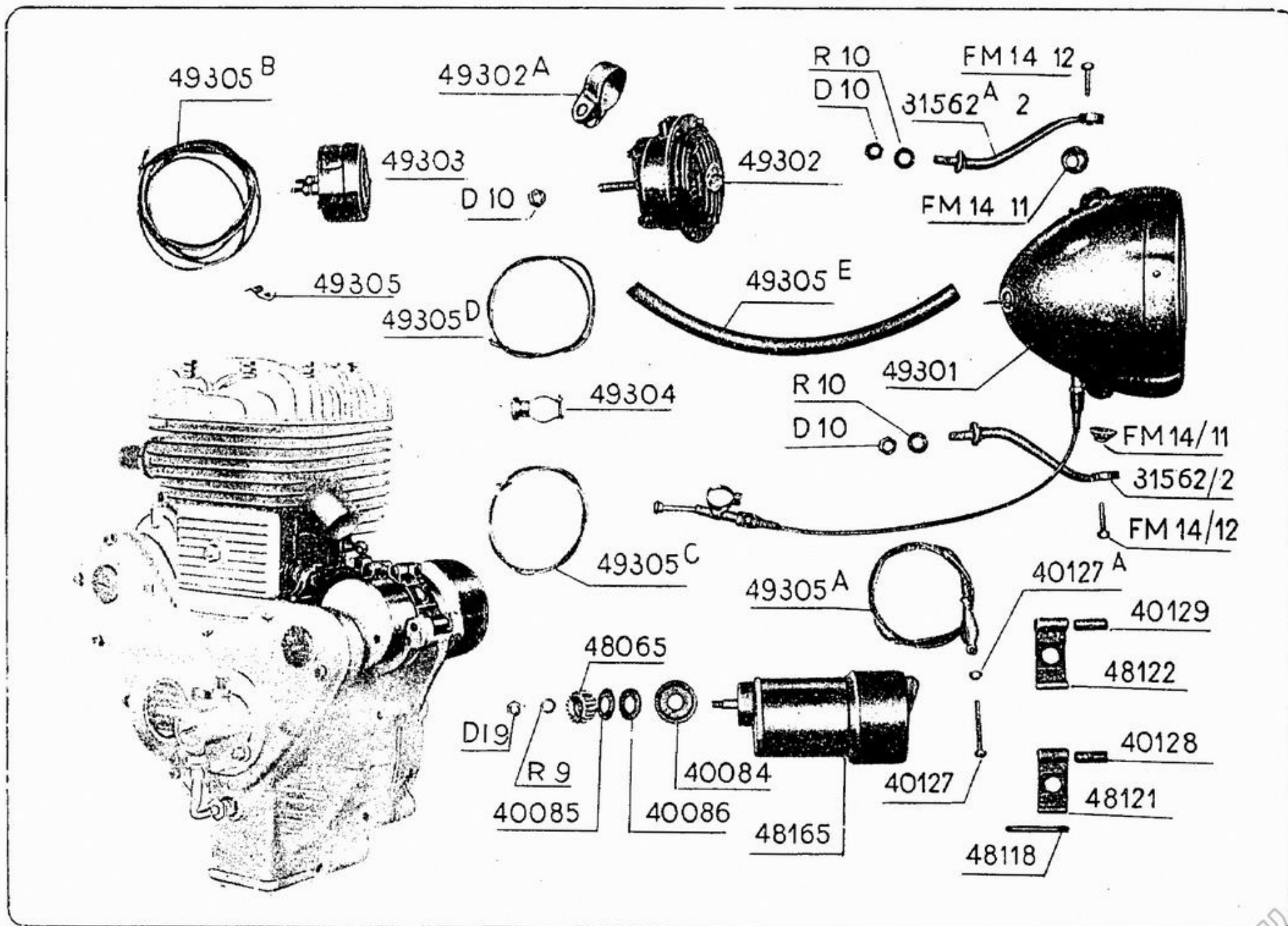

Dinamo - fero - avvisatore elettrico

www.ripw.it

N. tavola	N. del pezzo	DENOMINAZIONE	N. pezzi per gruppo	Costo unitario		Note
				Lire	Cent.	
XI	49226B	Guarnizione flessibile per cavo di comando	1			
*	13095	Vite di registro guarnizione	1			
*	D 7	Dado per vite di registro	1			
.	49225B/4	Molla di richiamo	1			
.	49225B/5	Forcellino d'attacco	1			
.	49225B/6	Perno del forcellino	1			
.	49225B/7	Coppiglia	1			
XII	48165	Dinamo Marelli D 30 R 1 a rotazione sinistra	1			
*	40084	Scodellino per guarnizione dinamo	1			
*	40085	Rondella	1			
.	40086	Guarnizione per dinamo	1			
*	R 9	Rondella per dado di fissaggio	1			
.	DI 9	Dado di fissaggio pignone alla dinamo	1			
.	48065	Pignone alla dinamo	1			
*	48121	Fascia corta fissa dinamo	1			
*	48122	Fascia lunga fissa dinamo	1			
.	48118	Perno di fermo fascie	1			
*	40128	Nottolino per chiusura fascia corta	1			
*	40129	Nottolino per chiusura fascia lunga	1			

N. tavola	N. del pezzo	DENOMINAZIONE	N. pezzi per gruppo	Costo unitario		Note
				Lire	Cent.	
XII	40127	Bullone di serraggio fascie	1			
»	40127A	Dado per bullone	1			
»	31562/2	Braccio di sostegno faro (destra)	1			
»	31562A/2	Braccio di sostegno faro (sinistra)	1			
»	R 10	Rondella per dado di fissaggio bracci al telaio	2			
»	D 10	Dado di fissaggio bracci	2			
»	49301	Faro Marelli a 2 luci completo di comando (FM 15/1)	1			
»	FM 14/11	Rondella emisferica per attacco	2			
»	FM 14/12	Vite per attacco faro ai bracci di supporto	2			
»	49302	Avvisatore elettrico	1			
»	49302A	Morsetto d'ancoraggio avvisatore	1			
»	D 10	Dado fissaggio avvisatore	1			
»	49303	Fanalino posteriore catarifrangente	1			
»	49304	Pulsante comando avvisatore	1			
»	49305	Cavallottino tenuta cavo luce sul para-fango posteriore	1			
»	49305A	Cavo dal faro alla dinamo	1			
»	49305B	Cavo dal faro al fanalino posteriore	1			

N. tavola	N. del pezzo	DENOMINAZIONE	N. pezzi per gruppo	Costo unitario		Note
				Lire	Cent.	
XII	49305C	Cavo dal faro alla tromba	1			
»	49305D	Cavo dalla tromba al pulsante	1			
»	49305E	Tube di gomma	1			
PARTE VI ^a						
Gruppo trasmissione						
XIII	48502	Cambio velocità e frizione completa di comando	1			
»	48601	Frizione	1			
»	48610	Ingranaggio della frizione	1			
»	48615	Asta comando della frizione	1			
»	2812	Sfera di registro ingranaggio sul disco principale	16			
»	2813	Rullo di registro ingranaggio sul disco principale	16			
»	30803/1	Manicotto principale della frizione	1			
»	30805/1	Molla parastrappi frizione	12			
»	30806/1	Tassello per molla parastrappi	6			
»	30807/1	Bullone fissaggio tamburo e disco esterno	6			

N. tavola	N. del pezzo	DENOMINAZIONE	N. pezzi per gruppo	Costo unitario		Note
				Lire	Cent.	
XIII	30808/1	Tamburo per dischi frizione	1			
•	30809/1	Disco esterno tenuta tamburo	1			
•	30810/1	Disco maschio per frizione	3			
•	30811/1	Disco femmina di battuta	1			
•	30812/1	Disco femmina di attrito	3			
•	30813/1	Piatto esterno spingi dischi	1			
•	30814/1	Disco tenuta rulli e sfere per ingranaggio frizione	1			
•	30815/1	Colonnella unione manicotto principale e disco per rulli e sfere	6			
•	30816/1	Dado fissaggio piastra tenuta rulli e sfere	6			
•	30817/1	Reggi molle richiamo frizione	6			
•	30818/1	Molla per frizione	6			
•	30819/1	Rondella tenuta molle frizione	6			
•	30820/1	Vite tenuta molle frizione	6			
•	30822/1	Puntalino comando frizione	1			
•	15833	Sfera di 1"/4 per leva comando frizione				
•	49225E	Cavo metallico comando frizione	1			
•	49226F	Guarnizione flessibile per cavo di comando	1			
•	13095	Registraguarnizione con dado	1			

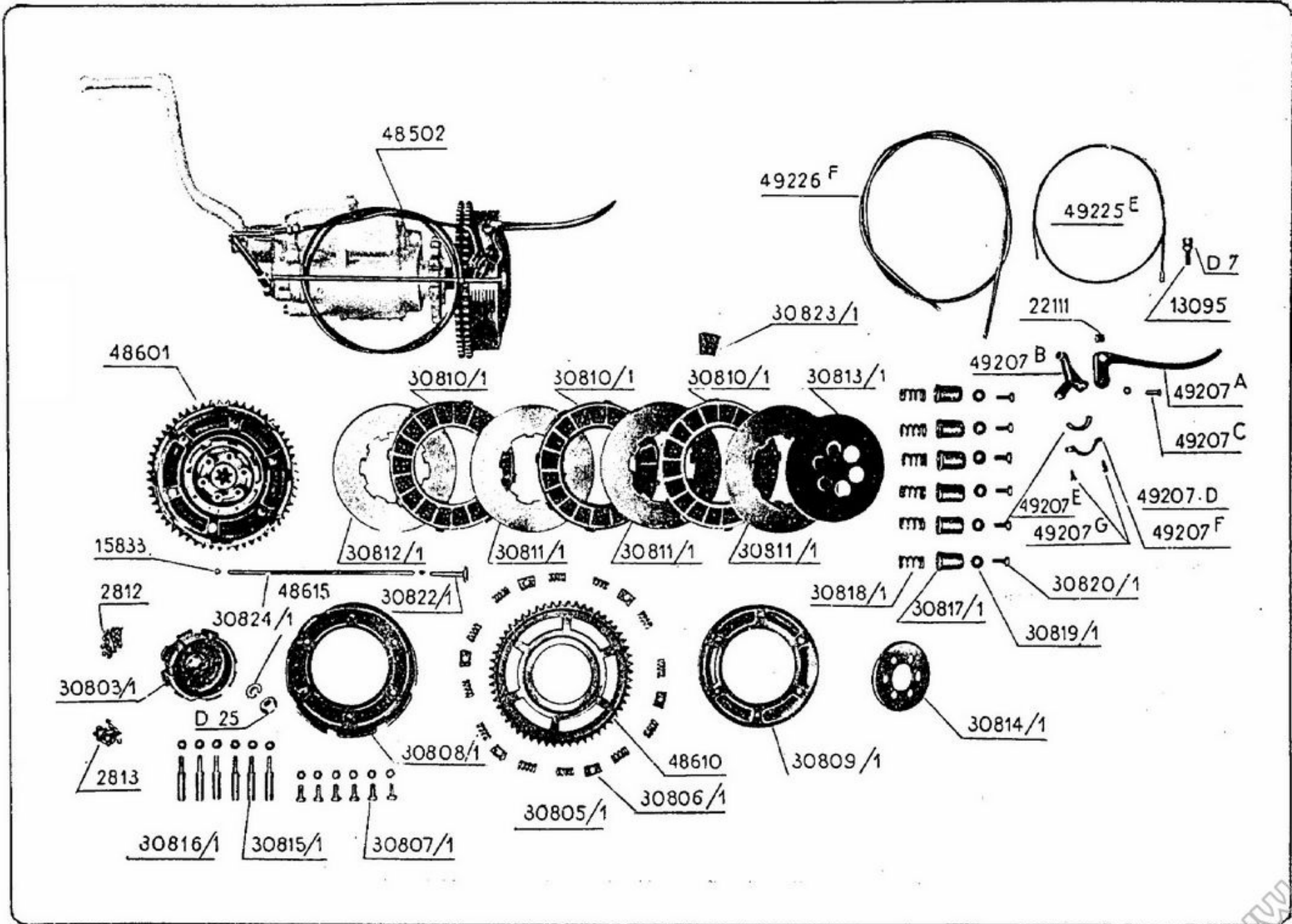

Frizione

N. tavola	N del pezzo	DENOMINAZIONE	N. pezzi per gruppo	Costo unitario		Note
				Lire	Cent.	
XIII	49207	Leva completa per comando frizione . . .	1			
»	49207A	Leva semplice	1			
»	49207B	Supporto per leva di comando	1			
»	49207C	Perno della leva	1			
»	49207D	Dado per perno	1			
»	22111	Nottolino d'attacco filo comando frizione	1			
»	49207E	Semibussola d'attacco al manubrio	1			
»	49207F	Staffa d'attacco al manubrio	1			
»	49207G	Vite di fissaggio	2			
XIV	48503	Cambio di velocità senza frizione	1			
»	40503	Scatola cambio di velocità completa di bussole e cuscinetto	1			
»	30518/1	Cuscinetto a sfere	1			
»	40506	Coperchio scatola del cambio completa di bussole e cuscinetto	1			
»	40508	Cuscinetto portante e di spinta	1			
»	40957	Prigioniero per scatola del cambio	6			
»	R 6	Rondella per detto	6			
»	D 6	Dado per detto	6			
»	48508	Albero cambio e frizione	1			

N. tavola	N. del pezzo	DENOMINAZIONE	N. pezzi per gruppo	Costo unitario		Note
				Lire	Cent.	
XIV	48534	Rondella di spessore tra frizione e ing. cambio	1			
»	40510	Rondella esterna per tenuta cuscinetto a sfere	1			
»	40511	Rondella tenuta olio al cuscinetto a sfere	1			
»	48510	Anello tenuta cuscinetto a sfere sul cambio	1			
»	48530	Rondella per tenuta olio nel cambio . .	1			
»	48529	Rondella per tenuta guarnizione e battuta pignone per catena	1			
»	40520	Pignone dentato per messa in marcia . .	1			
»	40521	Bussola per messa in marcia	1			
»	40516	Ingranaggio 1 ^a velocità	1			
»	40515	Ingranaggio scorrevole 2 ^a velocità . . .	1			
»	40514A	Ingranaggio 3 ^a velocità	1			
»	30970	Vite	1			
»	48525	Pignone per catena	1			
»	2542	Rondella fissa dado al pignone	1			
»	8207	Dado fissa pignone catena al cambio . .	1			
»	40522	Molla di pressione sul pignone d'avviamento	1			

N. tavola	N. del pezzo	DENOMINAZIONE	N. pezzi per gruppo	Costo unitario		Note
				Lire	Cent.	
XIV	40523	Rondella di battuta per molla del pignone	1			
*	R 12	Rondella per albero cambio	1			
*	D 21	Dado per albero cambio	1			
»	40536	Perno fisso nella scatola per albero comando cambio	1			
*	40537	Albero comando cambio	1			
*	40539	Nasello per forcella sposta ingranaggio scorrevole	1			
»	48523	Forcella comando ingranaggio scorrevole	1			
*	48540	Levetta comando albero per ingranaggio scorrevole	1			
»	R 8	Rondella tenuta levetta	1			
»	D 8	Dado tenuta levetta	1			
»	48520	Gruppo ingranaggi rinvio	1			
»	40525	Alberino per ingranaggi rinvio	1			
»	40527	Rondella di battuta ing. rinvio	1			
»	40541	Nottolino d'arresto forcella comando ingranaggio scorrevole	1			
»	40542	Molla per nottolino	1			
*	40543	Tappo tenuta molla per nottolino d'arresto	1			

N. tavola	N. del pezzo	DENOMINAZIONE	N. pezzi per gruppo	Costo unitario		Note
				Lire	Cent.	
XIV	40545	Settore avviamento	1			
»	40546	Bussola per settore avviamento	1			
»	40547	Pernietto di fermo per settore	1			
»	40548	Rondella per detto	1			
»	21349	Tappo olio	1			
»	21326	Molla richiamo pedivella messa in marcia	1			
»	21324	Coprimolla richiamo pedivella messa in marcia	1			
»	48541	Pedivella messa in marcia	1			
»	V 2507	Chiavetta per pedivella	1			
»	V 2508	Rondella per pedivella	1			
»	V 2509	Dado per pedivella	1			
»	48803	Attacco a settore comando cambio	1			
»	R 8	Rondella per bulloni di fissaggio	2			
»	48786	Bullone fissaggio attacco a settore comando cambio	2			
»	48810	Leva a settore comando cambio con impugnatura	1			
»	21660	Vite per leva	1			
»	21661	Rondella per vite	1			
»	21662	Molla di pressione per leva	1			

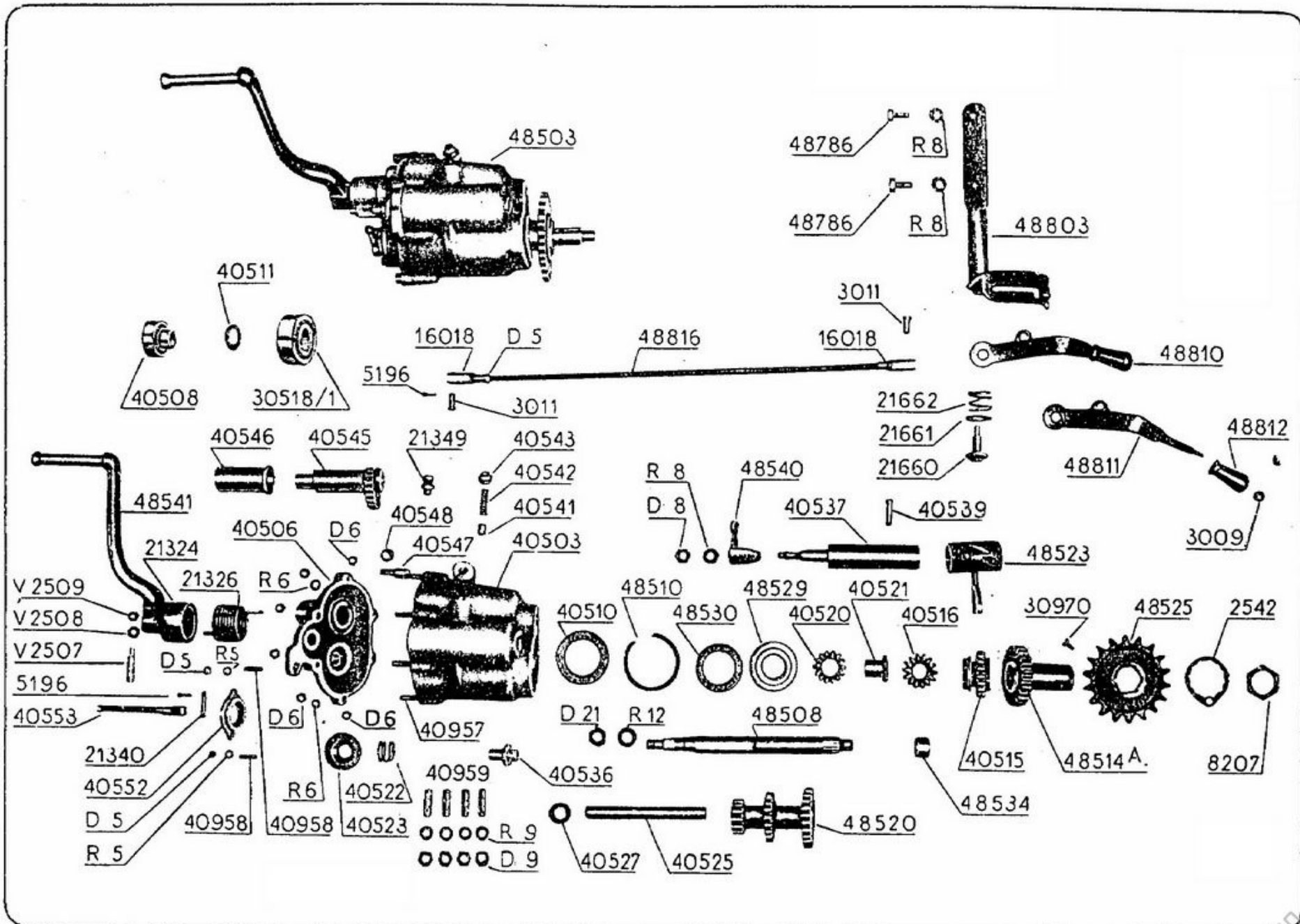

Cambio di velocità e comando

www.wolpert.it

N. tavola	N. del pezzo	DENOMINAZIONE	N. pezzi per gruppo	Costo unitario		Note
				Lire	Cent.	
XIV	48811	Leva a settore comando cambio	1			
»	48812	Impugnatura per leva	1			
»	3009	Bottone per impugnatura	1			
»	48816	Tirante comando cambio velocità	1			
»	16018	Forcella per tirante	2			
»	3011	Spina per tirante	2			
»	5196	Coppiglia per tirante comando cambio di velocità	2			
»	40958	Prigioniero fisso al coperchio scatola cambio per supporto levetta frizione	2			
»	40552	Supporto levetta comando frizione	1			
»	R 5	Rondella per prigionieri del supporto levetta	2			
»	D 5	Dado per prigionieri del supporto levetta	2			
»	40553	Levetta comando frizione	1			
»	21340	Perno per levetta comando frizione	1			
»	5196	Coppiglia per perno levetta comando frizione	1			
»	40959	Tiranti fiss. scatola cambio al supporto	4			
»	R 9	Rondelle per tiranti fiss. cambio al supporto	4			
»	D 9	Dado per tiranti fiss. cambio al supporto	4			

N. tavola	N. del pezzo	DENOMINAZIONE	N. pezzi per gruppo	Costo unitario		Note
				Lire	Cent.	
XV	48651	Parte interna copricatena dal motore al cambio	1			
»	48652	Parte esterna copricatena dal motore al cambio	1			
»	48654	Raccordo completo scarico olio alla catena	1			
»	48660	Carter copricatena posteriore	1			
»	48784	Bullone fissaggio carter al telaio	1			
»	48669	Catena di trasmissione dal cambio alla ruota posteriore	1			
»	48670	Catena di trasmissione dal motore al cambio	1			
»	30911	Tappo spia nel copricatena esterno del cambio	1			
»	48782	Bulloni per carter copricatena del cambio	7			
»	49044	Piastrina destra tendicatena	1			
»	49045	Piastrina sinistra tendicatena	1			
»	41425	Tirante tendicatena	1			
»	D 5	Dado bloccaggio tendicatena	1			
»	49325	Maglia diritta per catena dal motore al cambio	2			

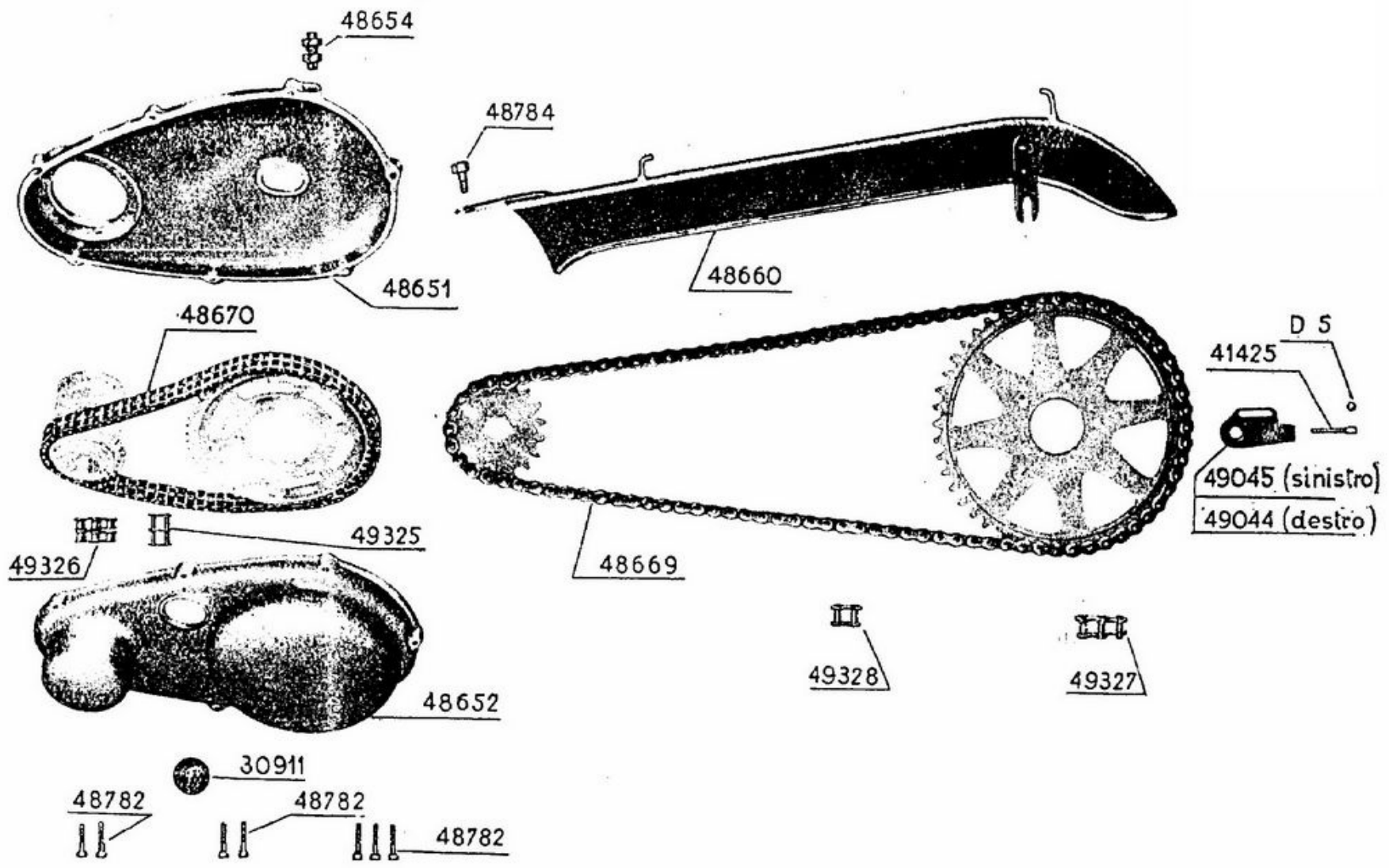

Catene e copricatene di trasmissione

N. tavola	N. del pezzo	DENOMINAZIONE	N. pezzi per gruppo	Costo unitario		Note
				Lire	Cent.	
XV	49326	Maglia falsa per catena dal motore al cambio	2			
*	49327	Maglia diritta per catena dal cambio alla ruota	2			
*	49328	Maglia falsa per catena dal cambio alla ruota	2			
XVI	48902	Ruota completa senza gomme	2			
*	48905	Cerchio per ruote	2			
*	20704d/4	Raggio per ruote	80			
*	31209/2	Nipples per raggi	80			
*	48907	Corpo del mozzo anteriore e posteriore	2			
*	48908	Calotta porta sfere	4			
*	48909	Cono di tenuta sfere	4			
*	48910	Rondella di registro	4			
*	48914	Dado di fissaggio cono	6			
*	48915	Manicotto per mozzo	2			
*	48916	Rondella di battuta fra dadi fissa cono e disco portaceppi	2			
*	16112	Sfere di 5"/16	40			
*	48917	Disco portaceppi	2			
*	48918	Ceppo per freni	4			

N. tavola	N. del pezzo	DENOMINAZIONE	N. pezzi per gruppo	Costo unitario		Note
				Lire	Cent.	
XVI	48920	Guarnizione d'attrito per ceppi freno . . .				
»	48921	Perno fissaggio ceppi al disco	4			
»	48784	Bulloncino fissaggio perni	4			
»	31241/1	Chiodo per guarnizione d'attrito ceppi .	24			
»	41220	Molla ritegno ceppi freno ant. e poster.	2			
»	48922	Levetta comando ceppi freno	2			
»	48923	Eccentrico comando freni	2			
»	48783	Bullone per levetta comando ceppi . . .	2			
»	R 6	Rondella per bullone	2			
»	D 6	Dado per bullone	2			
»	48925	Perno fissaggio piattina d'ancoraggio e guidafilo freno post.	1			
»	48926	Piattina d'ancoraggio disco portaceppi ruote ant. e post.	2			
»	DI 8	Dado a intagli per perno	1			
»	16418	Coppiglia per perno	1			
»	48955A	Ingranaggio posteriore	1			
»	48956	Bulloncino fissaggio ingranaggio poster.	5			
»	R 8	Rondella per bulloncino	10			
»	D 8	Dado per bulloncino	5			
»	48930	Perno sfilante per mozzo anteriore . .	1			

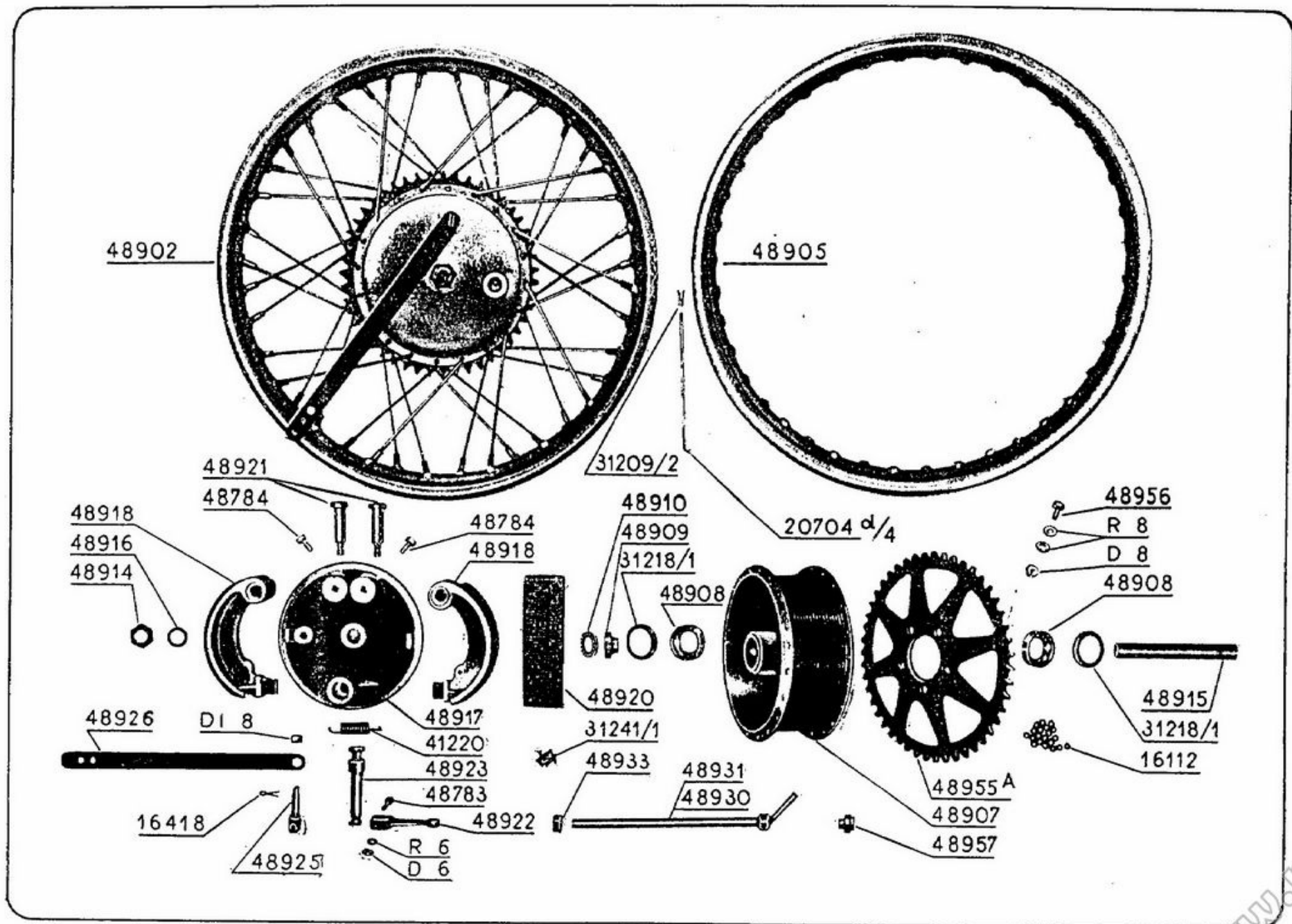

Ruola - mozzo - freno

www.tpw.it

N. tavola	N. del pezzo	DENOMINAZIONE	N. pezzi per gruppo	Costo unitario		Note
				Lire	Cent.	
XVI	48931	Perno sfilante per mozzo posteriore . . .	1			
•	48933	Dado per perni mozzi	2			
•	48957	Manicotto sul perno per mozzo poster.	2			
XVII	48826	Comando freno anteriore	1			
•	48829	Forcella sulle levette comando ceppi freni	1			
•	48830	Spina per giunto a forcella comando freni	1			
•	R 7	Rondella di battuta	1			
•	5196	Coppiglia per spina	1			
•	48922	Levette comando ceppi freno	1			
•	48783	Bullone serraggio levette	1			
•	R 6	Rondella per detto	1			
•	D 6	Dado per detto	1			
•	49207	Leva completa comando freno	1			
•	49207A	Leva semplice	1			
•	49207B	Supporto per leva	1			
•	49207C	Perno a vite per leva	1			
•	49207D	Dado per detto	1			
•	49207E	Semibussola d'attacco al manubrio . . .	1			
•	49207F	Staffa d'attacco al manubrio	1			
•	49207G	Bulloncini di serraggio	2			

N. tavola	N. del pezzo	DENOMINAZIONE	N. pezzi per gruppo	Costo unitario		Note
				Lire	Cent.	
XVII	22111	Nottolino d'attacco filo di comando alla leva	1			
»	22112	Nipples per filo di comando	1			
»	48832	Nipples per filo comando freno nel giunto a forcella	1			
»	49225D	Cavo d'acciaio comando freno anteriore	1			
»	49226D	Guarnizione flessibile per cavo di comando (superiore)	1			
»	49226E	Guarnizione flessibile per cavo di comando (inferiore)	1			
»	41163	Registro per freno anteriore	1			
»	41164	Rondella registro freno	1			
»	41165	Molla registro freno	1			
XVIII	48835	Comando freno posteriore	1			
»	48836	Pedale comando freno posteriore	1			
»	48842	Perno del pedale comando freno posteriore	1			
»	R 12	Rondella per detto	1			
»	D 12	Dado per detto	1			
»	48841	Molla richiamo pedale freno posteriore	1			
»	48830	Spina per giunto a forcella e per cerniera guida molla	2			

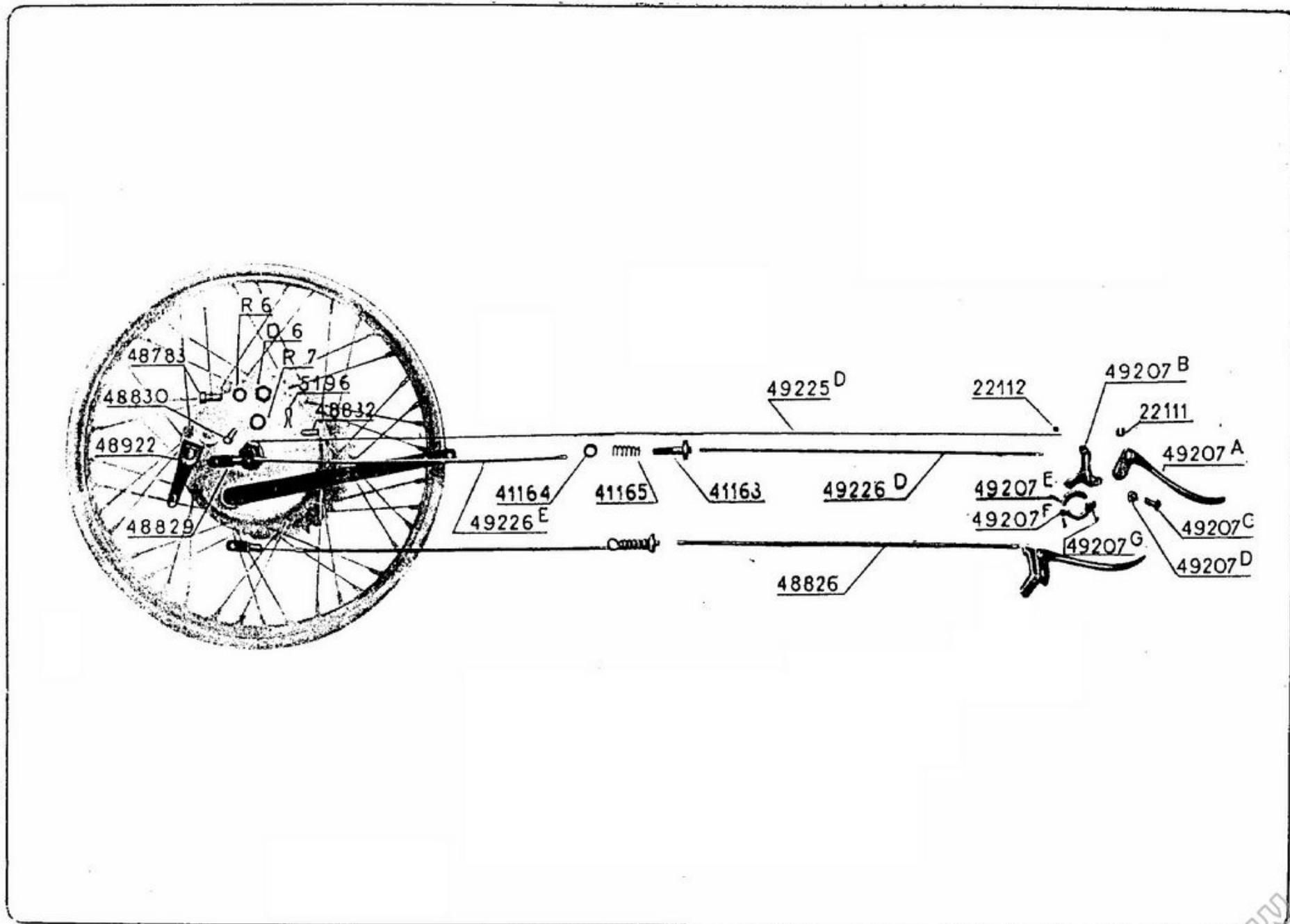

Comando freno anteriore

N. tavola	N. del pezzo	DENOMINAZIONE	N. pezzi per gruppo	Costo unitario		Note
				Lire	Cent.	
XVIII	R 7	Rondella di battuta per spina	2			
•	5196	Coppiglia per spina	2			
»	48829	Giunto a forcella sulla levetta comand. ceppi	1			
»	48846	Cerniera con tubetto guida molla	1			
»	48848	Molla per freno posteriore	1			
»	48849	Tubetto scorrevole guida molla per freno posteriore	1			
•	48852	Registro freno posteriore	1			
»	41164	Rondella registro freno	1			
•	41165	Molla registro freno	1			
•	48922	Levetta comando ceppi	1			
•	48783	Bullone serraggio levetta	1			
•	R 6	Rondella per detto	1			
•	D 6	Dado per detto	1			
»	48832a	Cavo in filo acciaio per comando freno	2			
•	48833	Nipples per filo comando freno post. posteriore	1			
•	48834	Guarnizione flessibile per cavo di comando	1			
»	48851	Attacco per registro freno posteriore, sul telaio	1			

N. tavola	N. del pezzo	DENOMINAZIONE	N. pezzi per gruppo	Costo unitario		Note
				Lire	Cent.	
XVIII	R 8	Rondella per dado di fissaggio	1			
"	D 8	Dado di fissaggio	1			
PARTE VII ^a						
Gruppo telaio						
XIX	49001	Telaio	1			
"	49030	Piastre anteriori attacco motore al telaio	2			
"	48763	Tirante fissaggio motore al telaio	7			
"	R 8	Rondella per detti	14			
"	D 8	Dadi per detti	14			
"	49032	Supporto cambio e attacco motore	1			
"	48769	Tirante fissaggio supporto cambio al telaio	1			
"	R 14	Rondella per detto	2			
"	D 14	Dado per detto	2			
"	49047	Colonna fissaggio sella	2			
"	D 8	Dado fissaggio colonna al telaio				
"	49050	Cavalletto centrale	1			
"	49056	Bullone per cavalletto centrale	2			
"	49058	Molla richiamo cavalletto centrale	1			

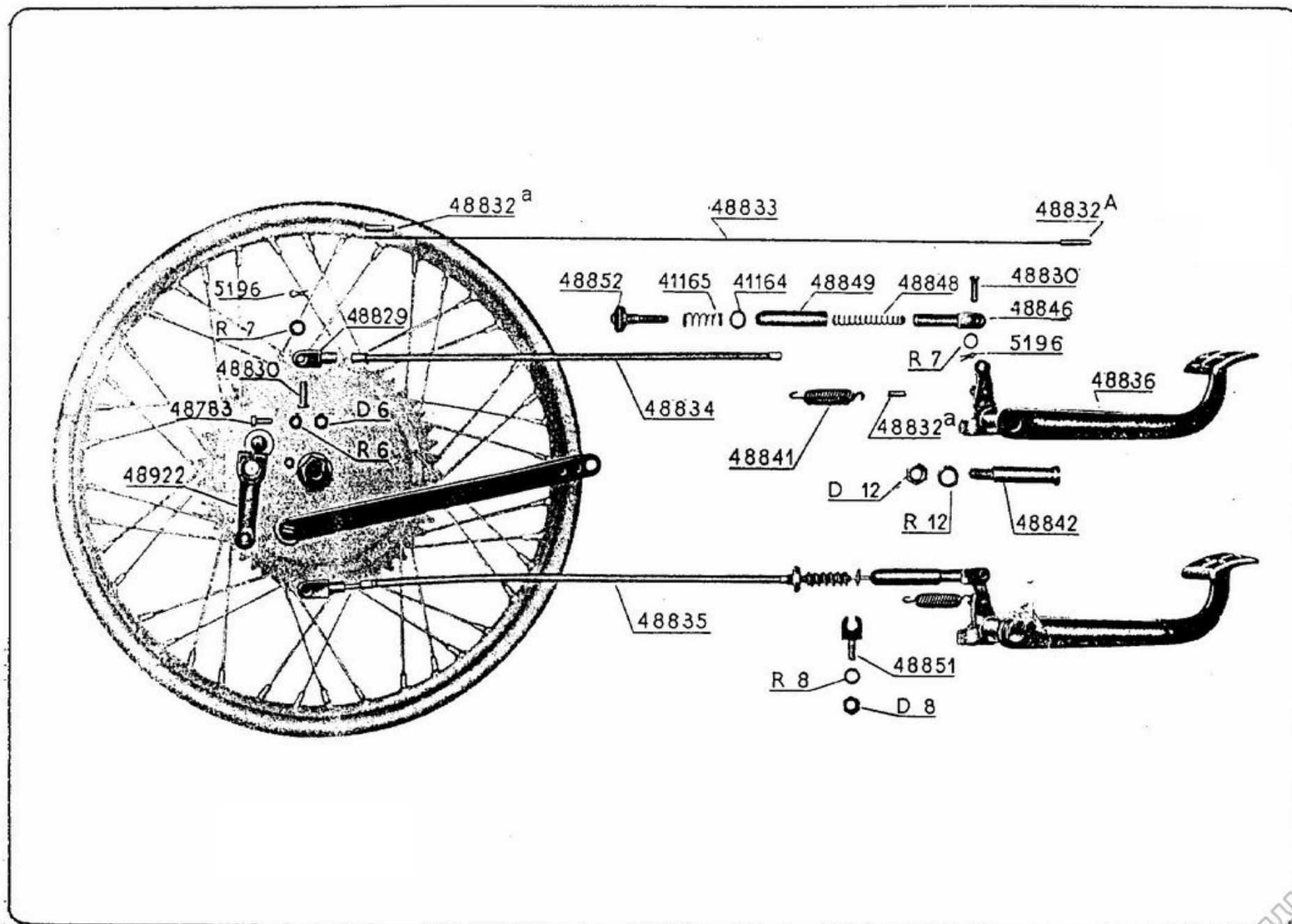

Comando freno posteriore

www.pw.it

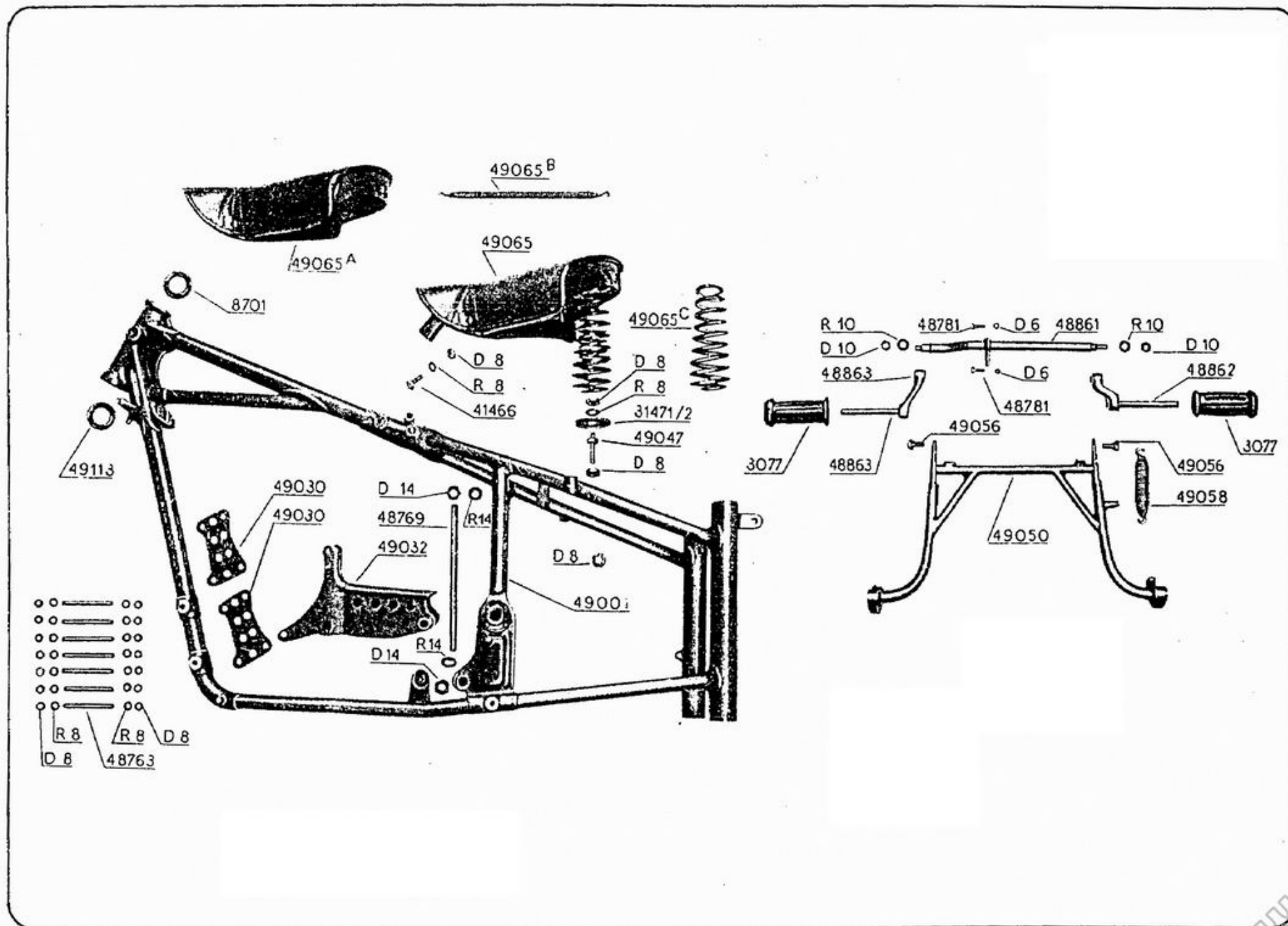

Telaio - sella

N. tavola	N. del pezzo	DENOMINAZIONE	N. pezzi per gruppo	Costo unitario		Note
				Lire	Cent.	
XIX	48861	Asse per supporto appoggiapiedi . . .	1			
»	48781	Bullone per fissaggio appoggiapiedi .	2			
»	D 6	Dado per detto	2			
»	R 10	Rondella per dado fissaggio asse . . .	2			
»	D 10	Dado fissaggio asse	2			
»	48862	Supporto appoggiapiedi destro . . .	1			
»	48863	Supporto appoggiapiedi sinistro . . .	1			
»	3077	Appoggiapiedi in gomma	2			
»	49113	Anello incassato per congiunzione dello sterzo	1			
»	8701	Anello incassato per congiunzione dello sterzo	2			
»	49065	Sella completa	1			
»	49065A	Sella senza molle	1			
»	49065B	Molla orizzontale	15			
»	49065C	Molla verticale di sostegno	2			
»	31471/2	Piattello reggimolla di sostegno . . .	2			
»	41466	Bullone d'attacco anteriore sella . . .	1			
»	R 8	Rondelle per dadi fissaggio sella . . .	3			
»	D 8	Dado per fissaggio sella	3			

N. tavola	N. del pezzo	DENOMINAZIONE	N. pezzi per gruppo	Costo unitario		Note
				Lire	Cent.	
XX	46776	Perno per forcella oscillante	1			
»	46181	Dado per forcella oscillante	1			
»	13120	Ingrassatore Tecaemit per perno forcella osc. e per corpo della sospensione	3			
»	DR 14	Dado per perno forcella oscillante	1			
»	R 14	Rondella per detto	1			
»	46190	Pistone reggi-molle	2			
»	46191	Colonna di arresto sospensione	2			
»	D 7	Dado per colonna	2			
»	46192	Bronzina per colonna	2			
»	46194	Molla principale della sospensione	2			
»	46195	Tappo superiore del corpo per sospensione	2			
»	46196	Molla di arresto per sospensione	2			
»	46198	Contenitore porta-olio alla sospensione	2			
»	46199	Tappo interno inferiore nel corpo sospensione	2			
»	46200	Molla di recupero	2			
»	46201	Tappo inferiore esterno per corpo sospensione	2			
»	46204	Bilancini della sospensione	2			
»	46207	Perno snodo bilancini	2			

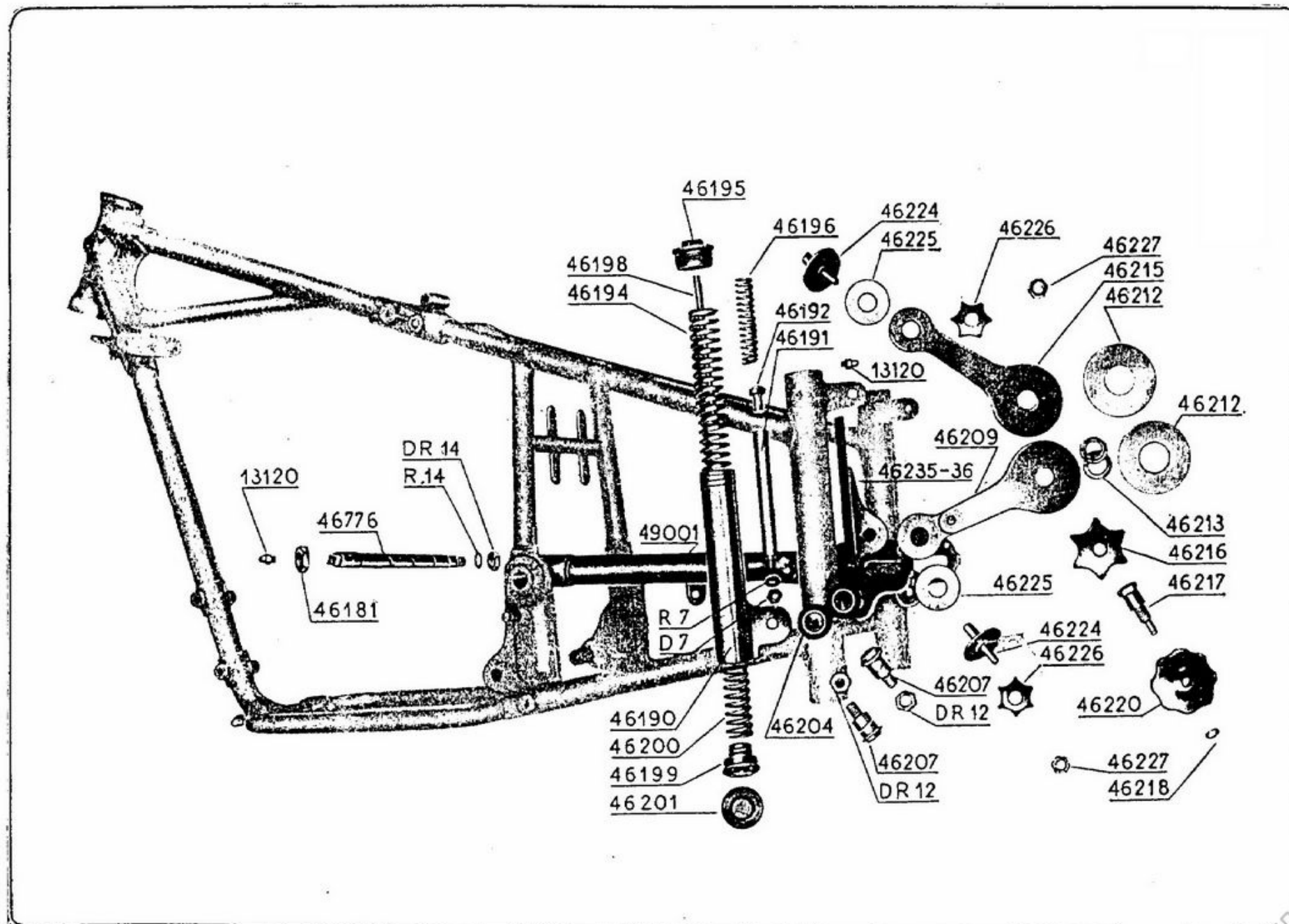

Sospensione elastica posteriore

N. tavola	N. del pezzo	DENOMINAZIONE	N. pezzi per gruppo	Costo unitario		Note
				Lire	Cent.	
XX	DR 12	Dado per bilancini	2			
»	46209	Bracci per ammortizzatore	2			
»	46212	Disco grande per ammortizzatore	4			
»	46213	Molle interne	4			
»	46215	Braccio intermedio	2			
»	46216	Molla a disco grande	2			
»	46217	Perno centrale per ammortizzatore	2			
»	46218	Anellino per perno	2			
»	46220	Tappo per ammortizzatore	2			
»	46224	Colonna d'attacco ammortizzatore	4			
»	46225	Disco piccolo per ammortizzatore	4			
»	46226	Molla a disco piccola	4			
»	46227	Dado per perno centrale	4			
»	46235	Protezione tubo sospensione destra	1			
»	46236	Protezione tubo sospensione sinistra	1			
XXI	49102	Forcella anteriore semplice	1			
»	49111 A	Congiunzione completa dello sterzo	1			
»	49114	Attacco completo superiore allo sterzo	1			
»	15976	Bullone di chiusura attacco	1			
»	R 8	Rondella per detto	1			
»	D 8	Dado per detto	1			

N. tavola	N. del pezzo	DENOMINAZIONE	N. pezzi per gruppo	Costo unitario		Note
				Lire	Cent.	
XXI	13120	Ingrassatore a pressione Tecalemit sull'attacco superiore	2			
»	21941	Rondella per anello di chiusura sterzo	1			
»	16555	Dado per chiusura sterzo	1			
»	49134	Tappo del frenasterzo	1			
»	49117	Bilancino superiore destro	1			
»	49117 A	Bilancino superiore sinistro	1			
»	49120	Perno per bilancini superiori	2			
»	49121	Perno per bilancino inferiore posteriore	1			
»	41516	Rondella di battuta per bilancini	6			
»	16566	Dado per perni forcella	3			
»	D 8	Dado normale per perni forcella	3			
»	R 8	Rondella per perni forcella	2			
»	R 12	Rondella per perno inferiore posteriore della forcella	1			
»	49119	Bilancino superiore destro	1			
»	49119 A	Bilancino superiore sinistro	1			
»	49122	Perno per bilancino inferiore anteriore	1			
»	31543/2	Disco con braccio per ammortizzatore	2			
»	31565/2	Tappo ammortizzatore forcella anteriore	2			
»	31565B/2	Molla per ammortizzatore	2			

N. tavola	N. del pezzo	DENOMINAZIONE	N. pezzi per gruppo	Costo unitario		Note
				Lire	Cent.	
XXI	31572/2	Disco ammortizzatore anteriore	2			
»	31541A/2	Dado per perno bilancino anteriore inferiore	1			
»	49125	Corsoio completo per frenasterzo	1			
»	49128	Tirante per frenasterzo	1			
»	49129	Rondella per frenasterzo	1			
»	49130	Disco per frenasterzo	1			
»	49138	Molla per forcella elastica anteriore	1			
»	16594	Reggi molla per sospensione elastica anteriore	2			
»	3560	Parte superiore fissa molla all'attacco	1			
»	R 8	Rondella per detta	1			
»	D 8	Dado per detta	1			
»	49204	Bracci d'attacco manubrio (superiori)	2			
»	49205	Bracci d'attacco manubrio (inferiori)	2			
»	48783	Bulloni di serraggio bracci	6			
»	DR 6	Dado per detti	6			
»	48828	Attacco per registro filo freno anteriore	1			
»	R 6	Rondella per detto	1			
»	D 6	Dado di serraggio per detto	1			

N. tavola	N. del pezzo	DENOMINAZIONE	N. pezzi per gruppo	Costo unitario		Note
				Lire	Cent.	
XXII	49200	Manubrio completo	1			
»	49201	Manubrio semplice	1			
»	22136	Anello di battuta per manopole	2			
»	22138 B	Vite per detto	2			
»	22135	Anello per manopole di gomma	2			
»	22139	Manopole di gomma	2			
»	49212	Pomello di fermo manopola destra	1			
XXIII	49151	Parafango anteriore completo	1			
»	49155	Cavallo per parafango anteriore	1			
»	49156	Cavallo per sollevare ruota anteriore	1			
»	49162	Galletto per arresto cavallo	1			
»	49163	Targa parafango anteriore	1			
»	3708	Piastrina ancoraggio targa anteriore	2			
»	6566	Vite fissaggio targa alla piastrina	2			
»	R 5	Rondella per vite	2			
»	D 5	Dado per vite	2			
»	48781 A	Bullone attacco parafango alla forcella anteriore	1			
»	48784	Bulloni fissaggio aste parafanghi e cavallo anteriore	6			
»	49165	Parafango posteriore completo	1			

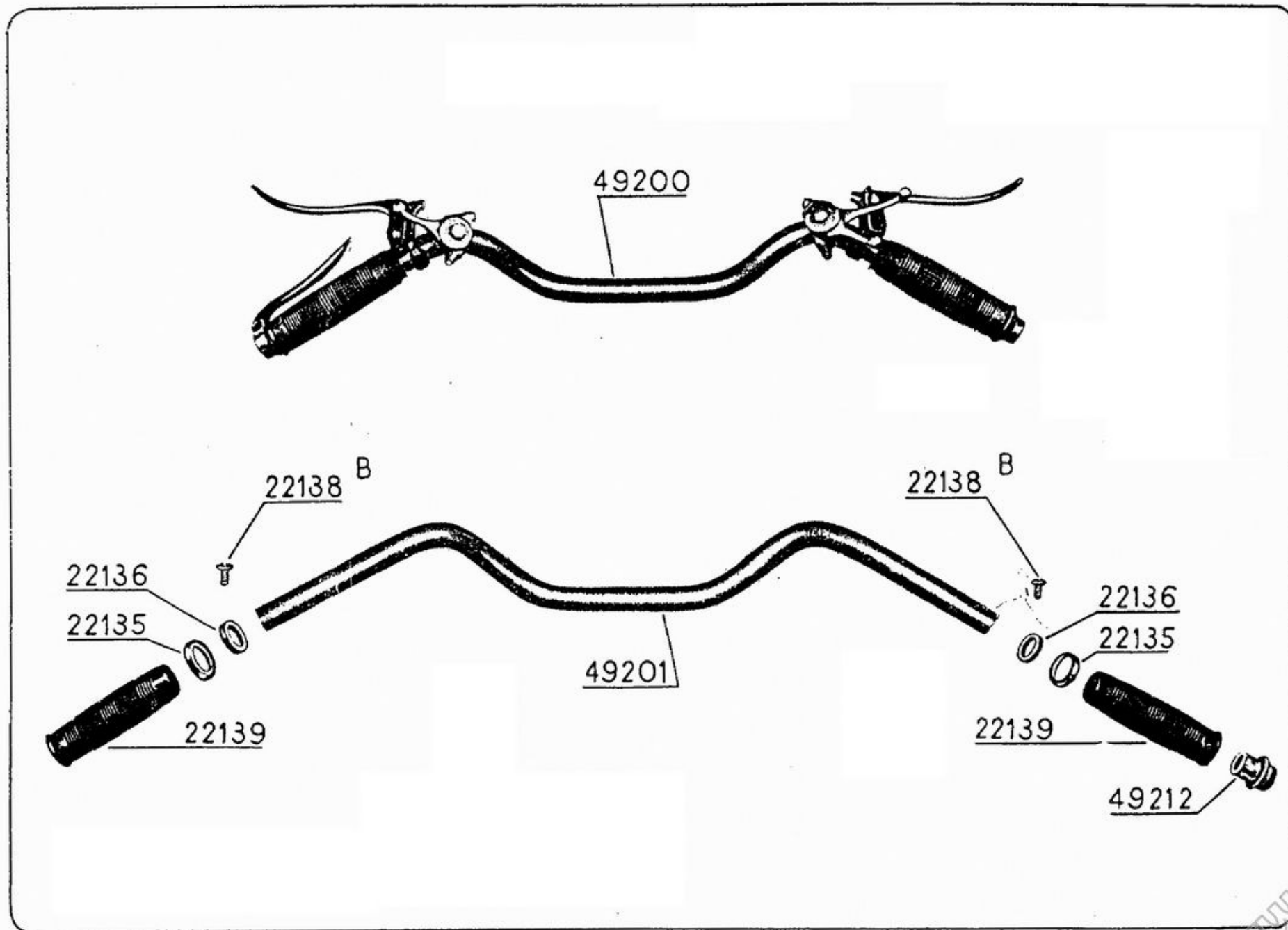

Manubrio

N. tavola	N. del pezzo	DENOMINAZIONE	N. pezzi per gruppo	Costo unitario		Note
				Lire	Cent.	
XXIII	49166	Cavallotto per parafango posteriore . .	1			
»	49169	Rinforzo per parafango posteriore . . .	1			
»	49174	Portatarga posteriore	1			
»	V4014	Bulloncino fissaggio portatarga	3			
»	49168	Cavallotto di fissaggio parafango post. al telaio	1			
»	49060	Portapacchi	1			
»	49070	Cassetto laterale per accessori (servono fino alla 300 ^a macchina)	2			
»	49074	Cassetto laterale per accessori (servono dalla 300 ^a macchina in poi)	2			
»	48780	Bulloni per parafango posteriore, per portapacchi, per cassette laterali . .	12			
»	D 6	Dadi per bulloni di m/m. 6 (per parafan- ghi, cavallotti, portatarga e cassette la- terali)	12			
»	R 6	Rondelle per dadi D 6	13			

N. tavola	N. del pezzo	DENOMINAZIONE	N. pezzi per gruppo	Costo unitario		Note
				Lire	Cent.	
		PARTE VIII^a				
		Gruppo dotazione				
		Dotazione individuale del motociclo				
		Caricamento esterno:				
XXIV	41769	Pompa per pneumatici	1			
»	49306	Specchio retrovisivo	1			
»	49307	Tromba a mano da segnalazione	1			
		Utensili accessori e materiali di ricambio				
»	49330	Camera d'aria di riserva	1			
		Libretto matricolare	1			
»	49310	Libretto di uso e manutenzione	1			
	49333	Rotolo nastro isolante	1			
»	49331	Scatola accessori per riparazione pneumatici contenente:	1			
		1 tubetto soluzione				
		1 tubetto talco				
		1 raspetta				
		1 foglio di gomma mm. 80 x 200				
		4 dischetti di gomma.				

N. tavola	N. del pezzo	DENOMINAZIONE	N. pezzi per gruppo	Costo unitario		Note
				Lire	Cent.	
XXIV	49340	Stracci	1			
		Borse porta utensili in tela grigio-verde contenenti:	2			
	» 5909	Cacciaviti mezzano con manico	1			
	» 31760	Chiave ad occhio di mm. 17 (per dadi base cilindro)	1			
	» 4005	Chiave fissa doppia di mm. 8-11	1			
	» 49320	Chiave fissa doppia di mm. 8-16 (per car- buratore)	1			
	» 31764	Chiave fissa doppia di mm. 10-13	1			
	» 49315	Chiave fissa doppia di mm. 19-27 (per ruote)	1			
	» 9011	Chiave fissa semplice di mm. 14 (per controdado registro punterie)	1			
	» 4012	Chiave registrabile media a rullino	1			
	» 31755	Chiave speciale per dadi parastrappi	1			
	» 31757	Estrattore completo per manicotto para- strappi	1			
	» 49346	Estrattore per frizione (la vite dell'estrat- tore parastrappi serve per detto)	1			
	» 49329	Levamaglie completo	1			

N. tavola	N. del pezzo	DENOMINAZIONE	N. pezzi per gruppo	Costo unitario		Note
				Lire	Cent.	
XXIV	49348	Leva smontavalvole con attrezzo per rondelle spaccate	1			
»	49323	Lima a taglio fine - mezzotonda con ma.	1			
»	49327	Maglia diritta per catena cambio-ruota .	2			
»	49328	Maglia diritta per catena motore-cambio .	2			
»	49325	Maglia falsa per catena cambio-ruota . .	2			
»	49326	Maglia falsa per catena motore-cambio .	2			
»	49315 A	Oliatore	1			
»	49345	Asta per chiavi a tubo	1			
»	48149	Candela d'accensione con guarnizione .	1			
»	17020 A	Chiave a tubo di mm. 26 per candela . .	1			
»	49344	Chiave a tubo di mm. 22 per dado friz. .	1			
»	49343	Chiave a tubo esagonale di mm. 10-11 .	1			
»	31763	Chiave a tubo esagonale di mm. 14-15 .	1			
»	13861	Chiave fissa doppia di mm. 19-22 . . .	1			
»	4006	Chiave fissa doppia di mm. 14-17 (per registro punterie)	1			
		Chiave per magnete	1			
»	49321	Estrattore per ingranaggio distribuzione	1			
»	49341	Estrattore per ingranaggio magnete e dinamometro	1			

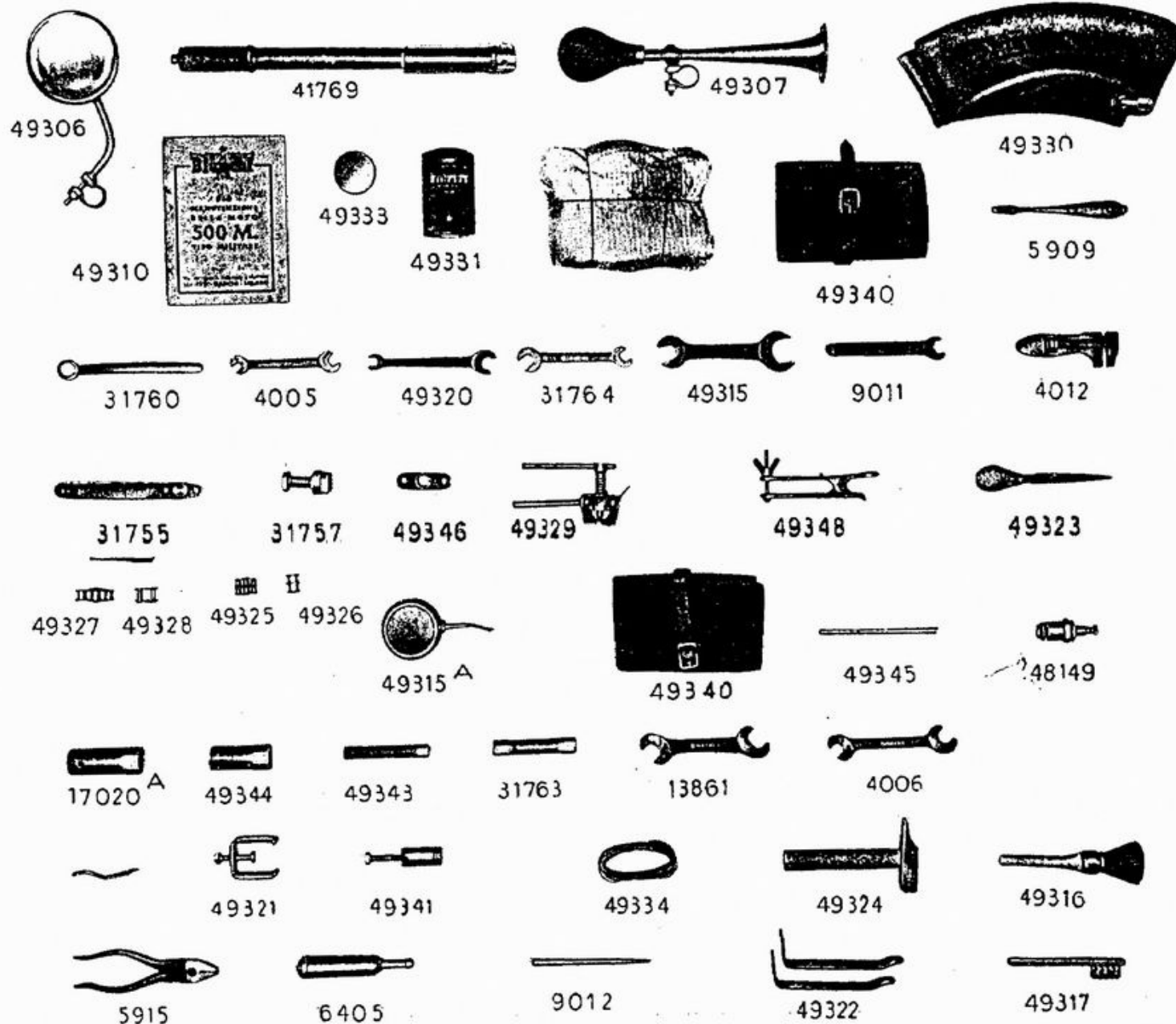

Accessori

N. tavola	N. del pezzo	DENOMINAZIONE	N. pezzi per gruppo	Costo unitario		Note
				Lire	Cent.	
XXIV	49334	Filo di ferro ricotto di mm. 0,5, metri	3			
»	49324	Martello d'acciaio di gr. 150 con manico	1			
»	49316	Pennello	1			
»	5915	Pinza universale	1			
»	6405	Pompa per ingrassatori Tecalemit . . .	1			
»	9012	Punzone diritto	1			
»	49322	Serie di leve per pneumatici (2 pezzi) .	1			
»	49317	Spazzolino di acciaio per candela . . .	1			
<p>PARTE IX^a</p> <p>Macchina biposto</p>						
XXV	49524	Supporto posteriore completo di sellino e maniglie	1			
»	49525	Supporto posteriore per sellino e borsette	1			
»	49579	Sellino posteriore	1			
»	48782	Bullone fissaggio sellino lato delle molle	2			
»	D 6	Dado per detto	2			
»	49580	Bullone per fissaggio sellino posteriore	2			
»	DI 6	Dado per detto	2			

N. tavola	N del pezzo	DENOMINAZIONE	N. pezzi per gruppo	Costo unitario		Note
				Lire	Cent.	
XXV	49590	Appoggiapiedi posteriore completo (de- stro)	1			
»	49590 A	Appoggiapiedi posteriore completo (si- nistro)	1			
»	49591	Supporto appoggiapiedi	2			
»	48780	Bullone	4			
»	R 6	Rondella	4			
»	D 6	Dado	4			
»	49594	Attacco completo per appoggiapiedi (de- stro)	1			
»	49594 A	Attacco completo per appoggiapiedi (si- nistro)	1			
»	49593	Spina per appoggiapiedi	2			
»	5196	Coppiglia	2			
»	R 7	Rondella per spina	2			
»	16132	Molla per appoggiapiedi	2			
»	3077 D	Appoggiapiede in gomma	2			
»	49074	Cassetta porta utensili (formato grande)	2			
»	49600	Parafango posteriore per macchine bi- posto	1			

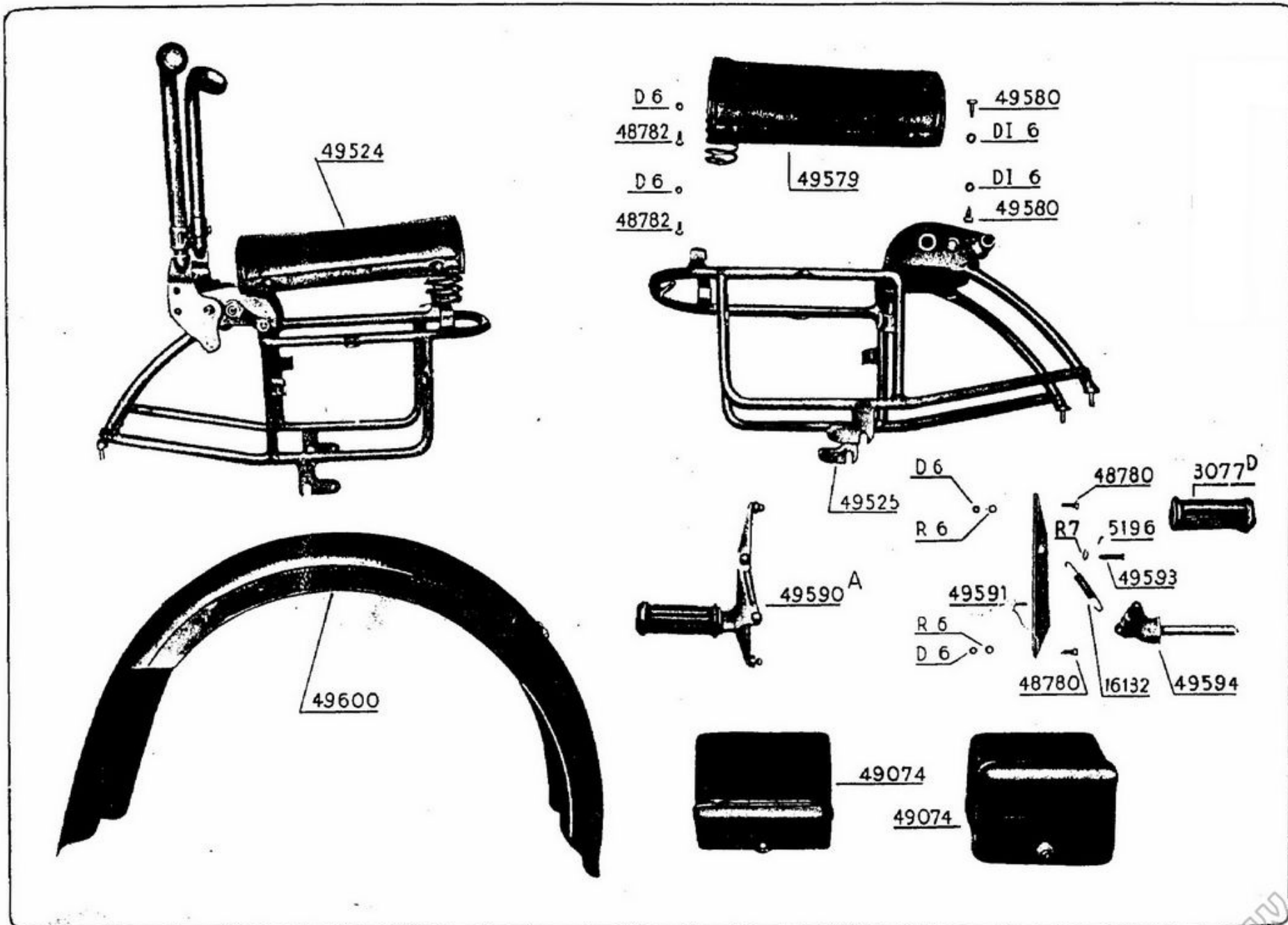

Supporto sellino posteriore - appoggiapiedi - parafrango

www.tpw.it

