

Officine Meccaniche Fausto Alberti

SOCIETÀ ANONIMA

Capitale L. 4.000.000

MOTOCARRI

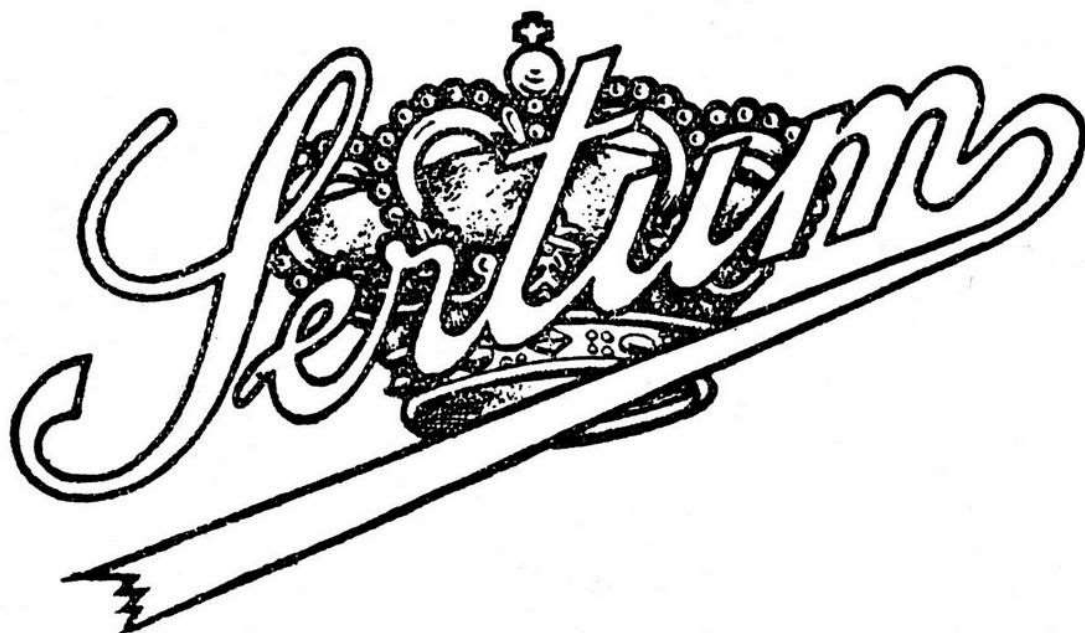

LISTINO PREZZI

PEZZI DI RICAMBIO

MOTOCARRO F. 400

STABILIMENTO - Viale Certosa, 226 - Telef. 90-676 - 92-343

UFF. COMMERCIALE - Via Quintino Sella, 1 - Telef. 16-709

MILANO

LISTINO PREZZI

PEZZI DI RICAMBIO

MOTOCARRO F. 400

Listino Pezzi Ricambio Motocarro F. 400

Portata 8 ql. e 10 ql.

Numero del dettaglio	N. dei pezzi	DENOMINAZIONE	Prezzo unitario
MOTORE			
8001	1	Carter lato volano magnetico	281,85
8001 bis	1	» » » sistema spinterogeno	341,80
8002	1	» » frizione	261,70
8003	1	Diaframma centrale	61,30
8003 bis	1	Anello nel diaframma centrale sede cuscinetti	23,05
8004	2	Guarnizioni per diaframma centrale	1,50
8005	7	Prigioniero collegamento carter	0,60
8006	1	Flangia di tenuta lato frizione	12,05
8007	1	Guarnizione per flangia di tenuta lato frizione	0,65
8008	3	Bullone fissaggio flangia di tenuta lato frizione	0,40
8009	2	Tappo scarico olio carter	0,30
8010	2	Guarnizione per detto	0,20
8011	1	Cuffia	77,60
8012	2	Prigioniero fissaggio cuffia	0,60
8013	1	Ventola lato volano magnetico	62,60
8013 bis	1	» per sistemazione spinterogeno	78,60
8014	1	Manovella lato volano magnetico	78,10
8014 bis	1	Manovella lato volano magnetico per sistema- zione spinterogeno	78,10
8015	1	Manovella centrale lato volano magnetico	76,65
8016	1	Manovella centrale lato frizione	69,05
8017	1	Manovella lato frizione	67,65
8018	1	Dado bloccaggio accoppiamento centrale asse motore	0,60
8019	1	Rondella per detto	0,60
8020	1	Chiavella per accoppiamento centrale asse motore	0,85
8021	1	Cuscinetto volano magnetico 17 x 40 x 12 a sfere	14,30
8022	1	» lato volano 25 x 62 x 17 a sfere	22,55

MOTORE 400 2T

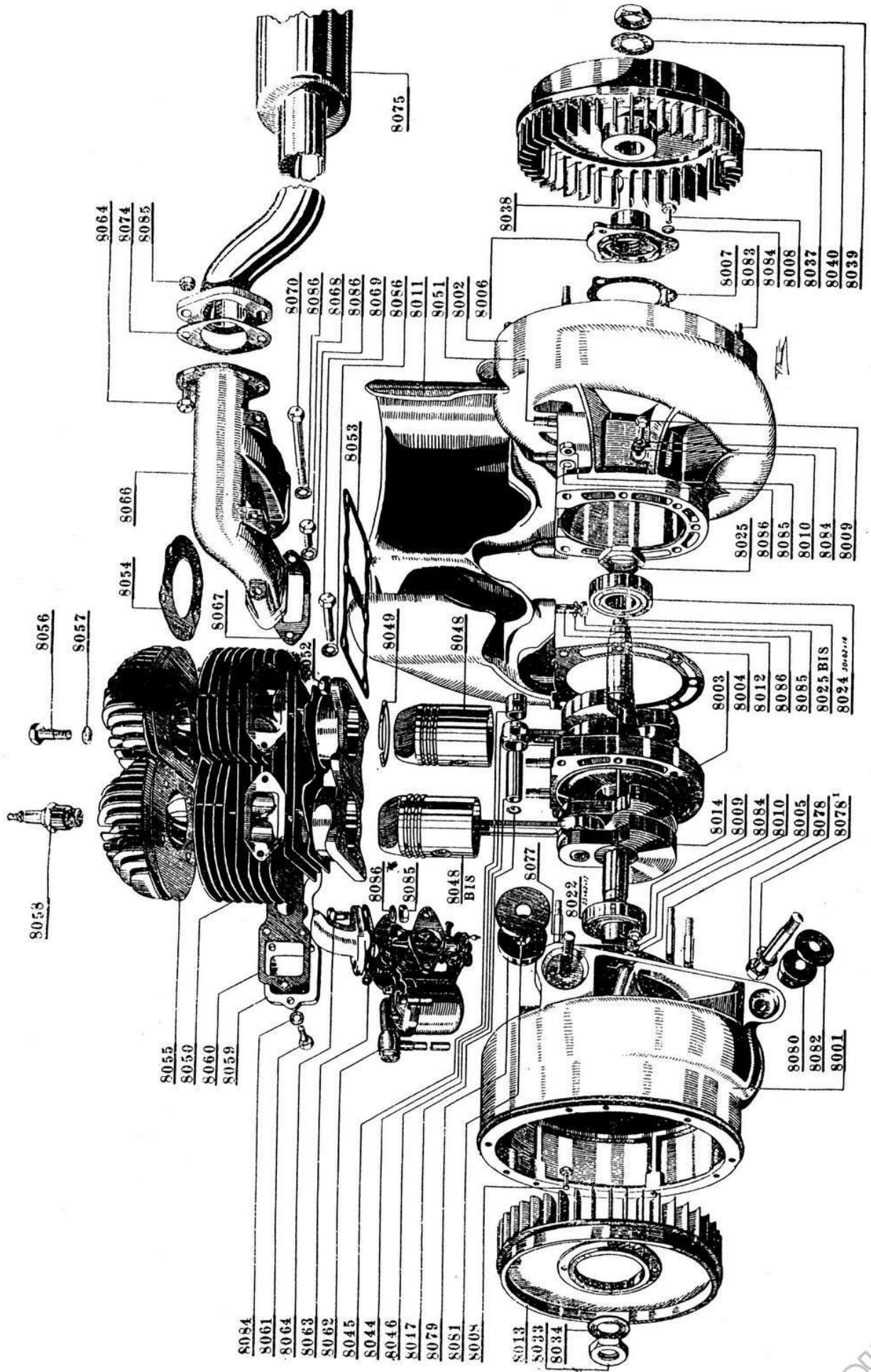

Numero del dettaglio	N. dei pezzi	DENOMINAZIONE	Prezzo unitario
8023	1	Cuscinetto centrale 40 x 80 x 18 a sfere	28.60
8024	1	» lato frizione 30 x 62 x 16 a sfere	20.90
8025	1	Dado bloccaggio cuscinetti asse motore lato frizione	2.10
8025 bis	1	Bronzina per manovella lato frizione per albero cambio	5.35
8026	1	Puleggia messa in moto	26.70
8026 bis	1	Grano per puleggia avviamento	0.25
8027	1	Bullone fissaggio puleggia avviamento	1.20
8028	1	Rondella per bullone fissaggio puleggia avviam.	0.20
8029*	1	Camme distributore	35.90
8029 bis*	1	Chiavella sull'asse motore per distributore	0.80
8030*	1	Coperchio volano magnetico	450.—
8030 bis*	3	Viti fissaggio coperchio	3.—
8030/1*	1	Coperchiello per coperchio volano magnetico	20.—
8031*	1	Statore	750.—
8031 bis*	1	Interruttore completo	50.—
8031/1*	1	Bullone per detto	10.—
8032*	1	Rotore volano magnetico	650.—
8032 bis*	1	Regolatore	150.—
8033*	1	Dado bloccaggio rotore	1.90
8034*	1	Rondella bloccaggio volano magnetico	0.70
8035*	1	Chiavella per volano magnetico	0.85
8036*	6	Vite fissaggio statore	0.50
8037	1	Volano normale	112.50
8037/1	1	Volano con cremagliera per motorino avviamento	153.10
8038	1	Chiavella per volano	0.90
8039	1	Dado bloccaggio volano	1.40
8040	1	Rondella per dado volano	0.65
8041	2	Perno di manovella	13.95
8042	4	Rondella rasamento biella	7.10
8043	114	Rulli per biella	0.45
8044	2	Biella senza bronzina	42.60

GRUPPO DINAMO VOLANO AVVIATORE

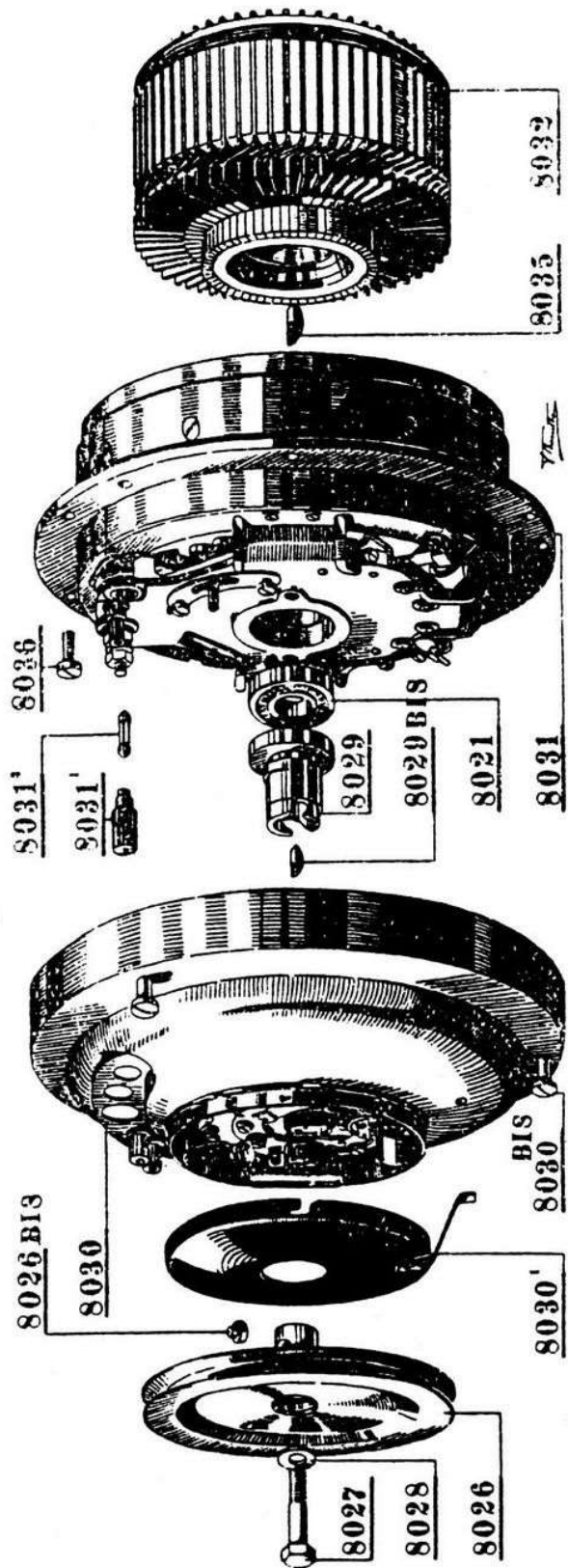

Numero del dettaglio	N. dei pezzi	DENOMINAZIONE	Prezzo unitario
8044	2	Biella completa di bronzina dett. 8045	50.—
8045	2	Bronzine piede biella	4.30
8046	2	Spinotti	4.20
8047	4	Molla ad espansione tenuta spinotto	0.55
8048	4	Pistone destro	42.40
8048 bis	1	Pistone sinistro	42.40
8049	6	Fascia elastica	3.10
8050	1	Monoblocco cilindri	257.90
8051	6	Prigioniero fissaggio cilindri	0.60
8052	8	Dado per prigioniero fissaggio cilindri e motorino avviamento	0.35
8053	1	Guarnizione base cilindro	1.70
8054	2	Guarnizione testa cilindro	6.40
8055	2	Testa cilindro	61.60
8056	8	Bullone fissaggio testa cilindro	1.20
8057	16	Rondella Grower per bullone fissaggio testa	0.10
8058	2	Candela	15.40
8059	1	Tubo ammissione	22.40
8060	1	Guarnizione tubo ammissione	1.—
8061	6	Bullone fissaggio tubo ammissione	0.40
8062*	1	Carburatore	360.—
8062/9*	1	Vaschetta per carburatore	57.20
8063	1	Guarnizione carburatore	1.—
8064	4	Bullone fissaggio carburatore tubo scarico	0.60
8065			
8066	1	Collettore scarico	29.40
8067	2	Guarnizione collettore scarico	2.90
8068	2	Bullone corto collettore scarico	0.60
8069	1	Bullone medio fissaggio collettore scarico	1.—
8070	2	Bullone lungo collettore scarico	1.80
8071	1	Flangia attacco tubo scarico	6.10
8072	1	Tubo scarico	18.60
8073			

Numero del dettaglio	N. dei pezzi	DENOMINAZIONE	Prezzo unitario
8074	1	Guarnizione testa cilindro	1.80
8075	1	Silenziatore	36.—
8076		vedi dett. 8075	
8077	2	Prigioniero attacco motore telaio	1.05
8078	1	Bullone fissaggio motore al telaio	2.60
8078/1	1	Rondella d'appoggio bullone attacco motore telaio	1.—
8078 bis	1	Dado fissaggio motore telaio	1.—
8079	2	Tassello grande gomma attacco motore	2.—
8080	1	Tassello piccolo gomma attacco motore	1.50
8081	2	Piattello per gomma attacco motore telaio	0.65
8081 bis	3	Piattello infer. per attacco motore-telaio	0.65
8082	1	Piattello piccolo per gomma attacco poster. motore telaio	0.55
8082 bis	1	Piattello infer. sagomato per attacco motore telaio	1.05
8083	8	Prigioniero attacco coperchio frizione	0.50
8084	10	Rondella normale per tubo ammiss. flangia di tenuta ventola	0.10
8085	21	Dado normale \varnothing 8 p. 1.25	0.25
8086	21	Rondella normale da m/m 8.25	0.15
8087	1	Coperchio puleggia lato spinterogeno	64.85
8088	1	Coperchio condensatore	1.45
8089	1	Molletta per condensatore	0.45
8090	2	Viti fissaggio coperchio condensatore	0.35
8091	1	Camme spinterogeno	25.90
8092	1	Vite per camme spinterogeno	1.—
8093*	1	Ruttore senza carcassa	140.—
8093/3*	1	Condensatore	12.50
8093/4*	1	Vite porta corrente	0.90
8093/5*	1	Isolante per vite porta corrente	1.60
8093/6*	2	Ranella isolante per vite porta corrente	0.20
8093/7*	varie	Ranelle di spessore per vite porta corrente	0.10
8093/8*	1	Ranelle grande di protezione	0.10

Numero del dettaglio	N. dei pezzi	DENOMINAZIONE	Prezzo unitario
8093/9*	1	Ranella liscia per vite porta corrente	0.10
8093/10*	1	Ranella elastica per vite porta corrente	0.15
8093/11*	2	Controdado per vite porta corrente	0.20
8093/12*	2	Dado per vite porta corrente	0.40
8093/13*	1	Vite di registro	2.—
8093 14*	1	Molla di pressione per bussola	0.40
8093/15*	1	Bussola di guida per ruttore	0.60
8093/16*	1	Distributore (pezzo rotativo)	13.50
8093/17*	2	Calotta distributore	85.—
8093/18*			
8093 19*			
8093/20*			
8093/21*	1	Colonnina fissa coperchiello	3.50
8093/22*	1	Cappuccio protezione presa di corrente	1.25
8093/23*	1	Molla antagonista per comando Bowden	1.25
8093/24*	1	Boccola filettata per tenditore	2.50
8093/25*	1	Dado per fissaggio tenditore	0.40
8093/26*	1	Tenditore per comando Bowden	2.50
8093/27*			
8093 bis*	1	Bobina d'accensione	68.—
8094	1	Cinghia per dinamo	16.60
8095*	1	Dinamo	740.—
8095 A	1	Spazzole per dinamo	8.50
8095 bis	1	Puleggia per dinamo	16.80
8096	1	Fascetta completa fermo dinamo	16.—
8097*	1	Motorino avviamento	660.—
		I pezzi riflettenti l'asse motore non vengono mai spediti sciolti, perchè il loro montaggio in gruppo è possibile solo con speciali attrezzature.	
		In caso di fabbisogno la Casa spedirà sempre un asse motore completo, composto dei dett. 8014 - 8015 - 8016 - 8017 - 8018 - 8019 - 8020 - 8023 - 8025 - 8041 - 8042 - 8043 - 8044 - 8045, il cui prezzo è di	623.85

SISTEMAZIONE MOTORINO AVVIAMENTO SEPARATI E DINAMO

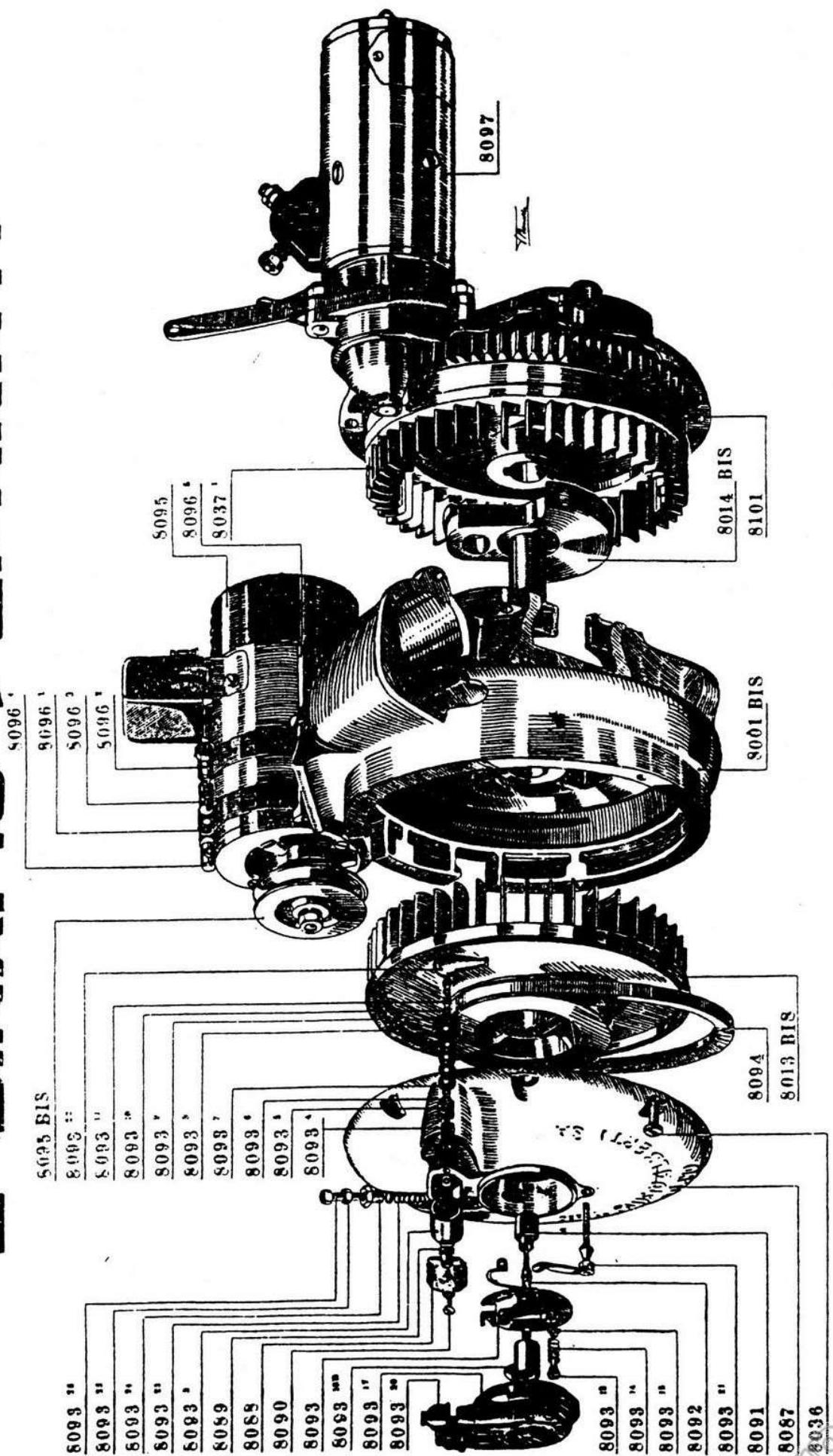

Numero del dettaglio	N. dei pezzi	DENOMINAZIONE	Prezzo unitario
		Il cliente potrà rimandare alla Casa il suo asse a gomito avariato, e questa sconterà dall'importo totale sull'asse a gomito, l'importo dei pezzi ancora usufruibili.	
		In caso di ordinazione inoltre, indicare se l'asse a gomito deve servire per motocarro con volano magnetico o con spinterogeno.	
		FRIZIONE	
8101	1	Coperchio frizione	153.75
8101 bis	1	Coperchio per sede motorino avviamento	9 70
8102	1	Giunto attacco disco condotto	18.65
8103	1	Disco condotto	3.30
8104	10	Ribadini per disco condotto	0.10
8105	2	Guarnizioni per disco condotto	7.—
8106	6	Chiodini per attacco guarnizione	0.10
8106 bis		Disco frizione completo dei dett. 8102 - 8103 - 8104 - 8105 - 8106	40 25
8107	1	Piatto premidischi	18.10
8108	1	Disco porta levette	15.50
8109	3	Levetta comando frizione	4.15
8110	3	Spina guaina leva comando frizione	0.40
8111	3	Spina guaina piatto premidischi frizione	0.35
8112	3	Vite per leva comando frizione	0.40
8113	3	Dado per vite leva comando frizione	0.60
8113 bis	3	Controdado per vite comando frizione	0.20
8114	9	Molla frizione	0.50
8115	9	Scodellino per molla frizione	1.10
8116	9	Piattello molla frizione	0.85
8117	1	Anello comando frizione	6.45
8118	3	Molla a trazione anello comando frizione	0.70
8119	1	Anello per distacco frizione	14.35
8120	1	Anello grafite per distacco frizione	14.90
8121	1	Bullone bloccaggio anello graf. comando frizione	0.50

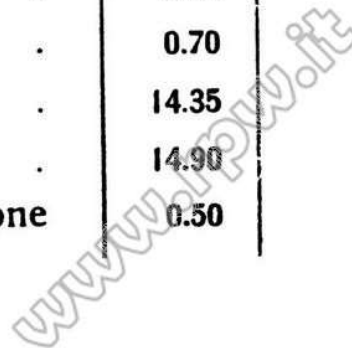

FRIZIONE

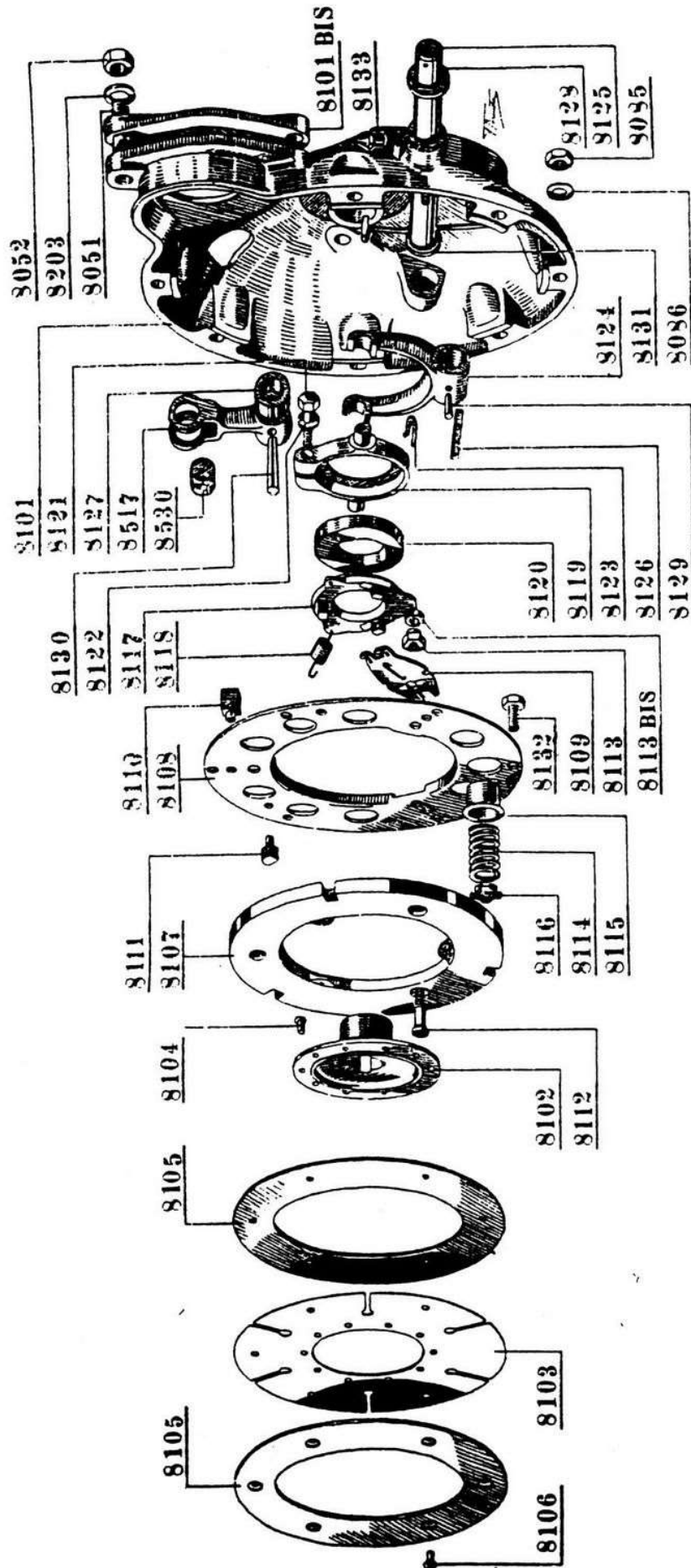

Numero del dettaglio	N. dei pezzi	D E N O M I N A Z I O N E	Prezzo unitario
8122	1	Rondella Grower per bullone 8121	0.15
8123	2	Molla piana per forcella frizione	0.60
8124	1	Forcella per distacco frizione	13.85
8125	1	Albero per forcella comando frizione	4.40
8126	1	Chiavella per leva forcella comando frizione	1.45
8127	1	Bussola rasamento per albero comando frizione	1.65
8128	1	Rondella per albero comando frizione	0.50
8129	1	Spina per forcella comando frizione	0.30
8130	1	Spina per leva comando frizione	0.50
8131	1	Molla per albero comando frizione	2.80
8132	6	Bullone fissaggio scatola porta leve al volante	0.40
8133	2	Grassatore Zerk per albero comando	0.70
C A M B I O			
8151	1	Scatola cambio	109.20
8152	1	Albero con ingranaggio per presa diretta	79.70
8153	1	Bronzina per albero primario	6.40
8154	1	Cuscinetto lato frizione 25x52x15x58x4 a sfere	45.—
8155	1	Anello tenuta cuscinetto albero primario	0.90
8156	1	Rondella taglia olio	0.45
8157	1	Albero primario cambio	62.60
8158	1	Albero scorrevole	44.70
8159	1	Ingranaggio scorrevole	84.70
8160	1	Ingranaggio terza velocità	53.05
8160/1		Ingranaggio terza velocità montato in gruppo con bronzina 8161	67.—
8161	1	Bronzina per ingranaggio terza velocità	13.95
8161 bis	1	Anello rasamento albero cambio lato tachimetro	2.35
8162	1	Cuscinetto per ingranaggio terza velocità 35 x 72 x 17 x 78 x 2 a sfere	54.—
8163	1	Anello tenuta cuscinetto terza velocità	1.10
8164	1	Rondella taglia olio	0.60
8165	1	Rondella esterna per cuscinetto terza velocità	1.05

CAMBIO

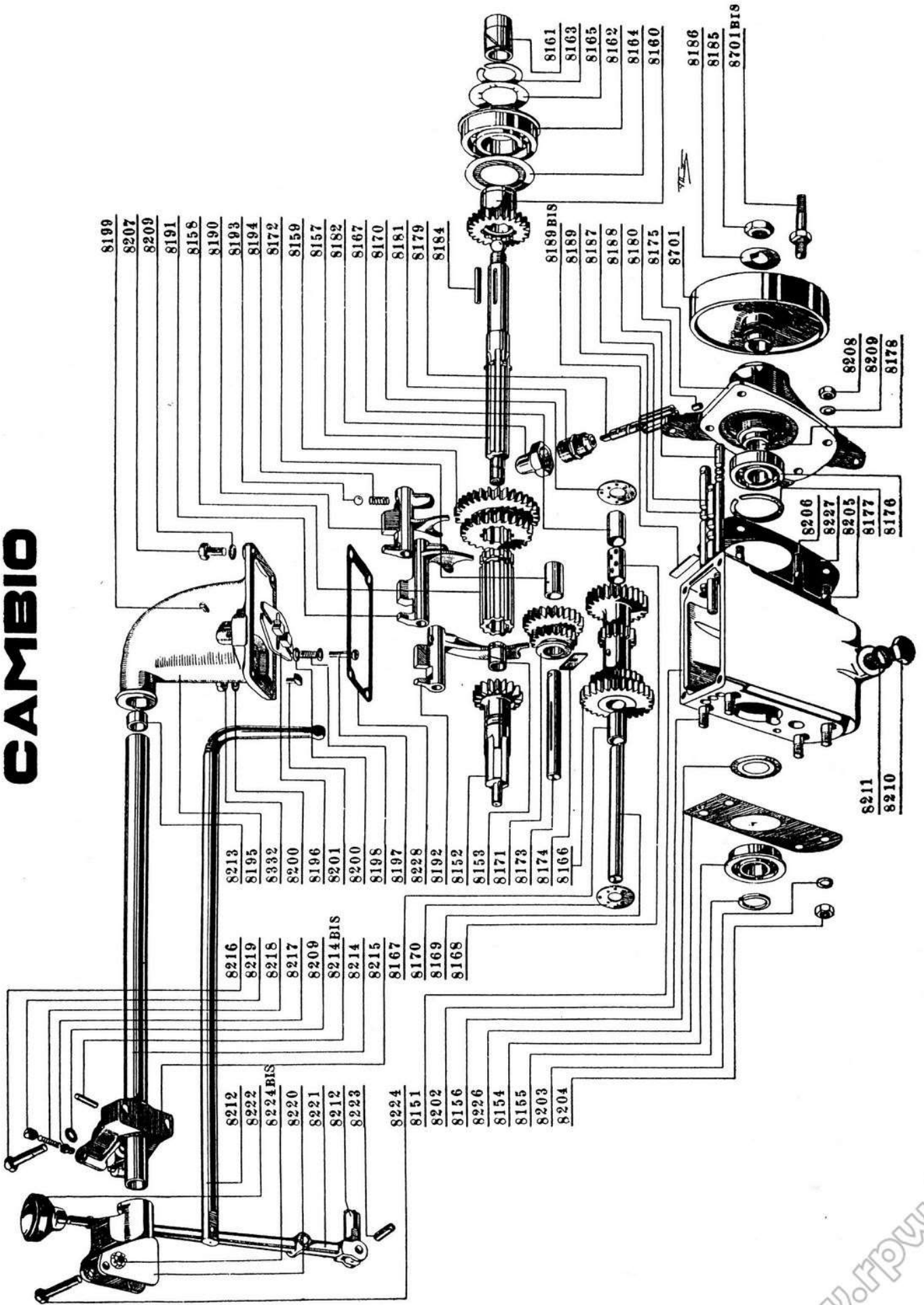

Numero del dettaglio	N. dei pezzi	D E N O M I N A Z I O N E	Prezzo unitario
8166	1	Albero secondario cambio	107.05
8167	2	Bronzina per quadruplo	7.15
8168	1	Bussola per olio albero quadruplo	1.20
8168/1	1	Albero secondario completo di bronzine 8167/68	115.40
8169	1	Albero per quadruplo	8.10
8170	2	Rondelle rasamento quadruplo	5.10
8171	1	Ingranaggio per retromarcia	42.50
8172	1	Bronzina nell'ingranaggio retromarcia	7.65
8172/1	1	Ingranaggio retromarcia completo di bronz. 8172	50.15
8173	1	Albero per ingranaggio retromarcia	8.90
8174	1	Piastrina di fermo albero retromarcia	0.85
8175	1	Scatola comando tachimetro	70.50
8175 bis	1	Scatola comando tachimetro tipo freni idraulici per freno centrale	74.30
8176	1	Cuscinetto nella scatola comando tachimetro 20 x 52 x 15 a sfere	19.80
8177	1	Anello fermo cuscinetto tachimetro	1.10
8178	1	Vite senza fine comando tachimetro	25.65
8179	1	Pignone comando tachimetro	18.70
8180	1	Rullo registro pignone tachimetro	0.90
8181	1	Bussola per pignone tachimetro	5.60
8181 bis	1	Rondella per bussola pignone tachimetro	0.70
8182	1	Cappello per bussola pignone tachimetro	3.30
8183	1	Attacco giunto elastico tipo freni meccanici	14.50
8184	1	Chiavella per albero cambio	1.55
8185	2	Dado bloccaggio giunto del cambio e del pi- gnone per differenziale	0.80
8186	2	Guardia per dado fiss. attacco giunto elastico	0.50
8187	1	Albero per forcella comando I e II vel.	12.05
8188	1	Albero per forcella comando III e IV vel.	12.05
8189	1	Albero per forcella comando retromarcia	12.05
8189 bis	1	Piastrina fermo albero per forcella	0.35
8190	1	Forcella comando prima e seconda velocità	15.35

TRASMISIONE

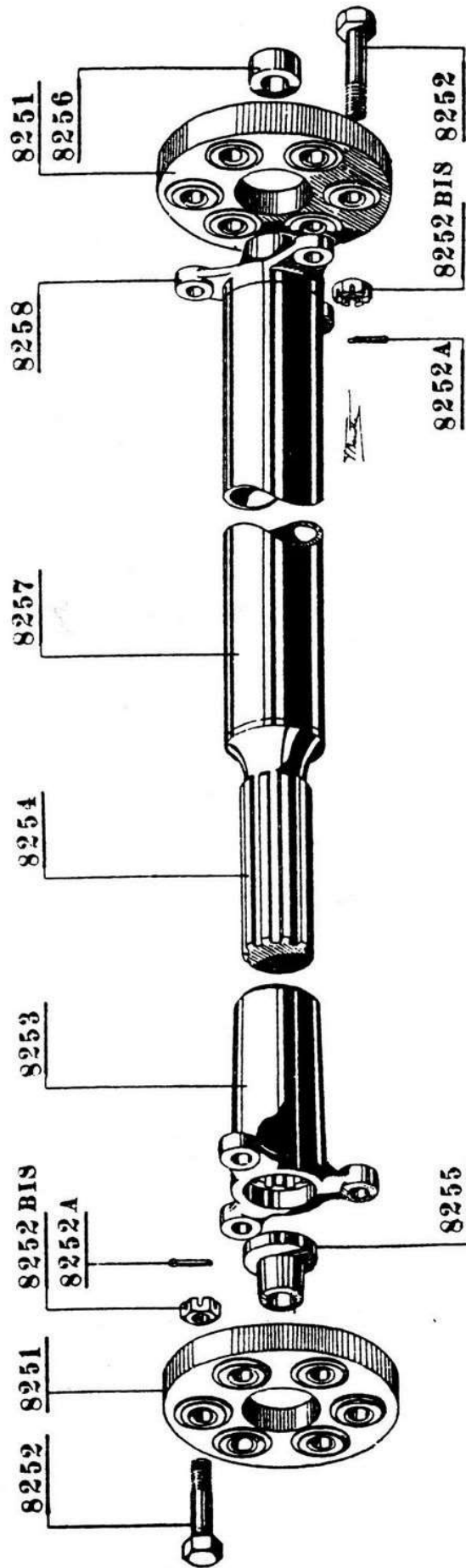

Numero del dettaglio	N. dei pezzi	D E N O M I N A Z I O N E	Prezzo unitario
8191	1	Forcella comando III e IV velocità	18.05
8192	1	Forcella comando retromarcia	17.65
8193	3	Sfera per tacche fermo marcie	0.15
8194	3	Molla per sfera cambio marce	0.65
8195	1	Coperchio scatola cambio	33.65
8196	1	Piastra d'arresto leva piegata	8.65
8197	2	Vite per fissaggio piastra d'arresto	0.40
8198	2	Molla per vite fermo piastra d'arresto	0.70
8199	2	Grano per fermo vite fissaggio piastra	0.20
8200	3	Rondella per vite fissaggio piastra d'arresto	0.10
8201	1	Fermo piastra retromarcia	2.60
8202	4	Prigioniero fissaggio scatola cambio al coperchio frizione	0.40
8203	4	Rondella normale da 10 per prigionieri	0.25
8204	4	Dadi normali da 10	0.40
8205	3	Prigioniero corto fissaggio scatola tachimetro	0.45
8206	1	Prigioniero lungo fissaggio scatola tachimetro	0.60
8207	4	Bullone fissaggio coperchio cambio	0.60
8208	4	Dado normale da 8 p. 1,25	0.30
8209	8	Rondelle normali da 8.25	0.10
8210	4	Tappo olio scatola cambio e scatola ponte poster. . . .	1.50
8211	4	Guarnizione tappi cambio e scatola ponte poster. . . .	0.30
8212	1	Leva piegata comando cambio	20.65
8213	1	Bronzina nel tubo custodia leva piegata	5.40
8214	1	Tubo custodia leva piegata	5.55
8214 bis	1	Spina per fermo tubo custodia leva piegata	0.40
8215	1	Supporto per leva comando cambio	19.50
8216	2	Bullone fiss. piastra porta leve comando marcie	0.70
8217	2	Nottolino fermo leva comando cambio	0.35
8218	2	Molla per leva comando cambio	0.80
8219	3	Tappo per molla leva comando cambio	0.30
8220	1	Forcella per leva comando cambio	22.45
8220 bis	1	Rondella di aggiustaggio comando cambio	0.35

PONTE POSTERIORE

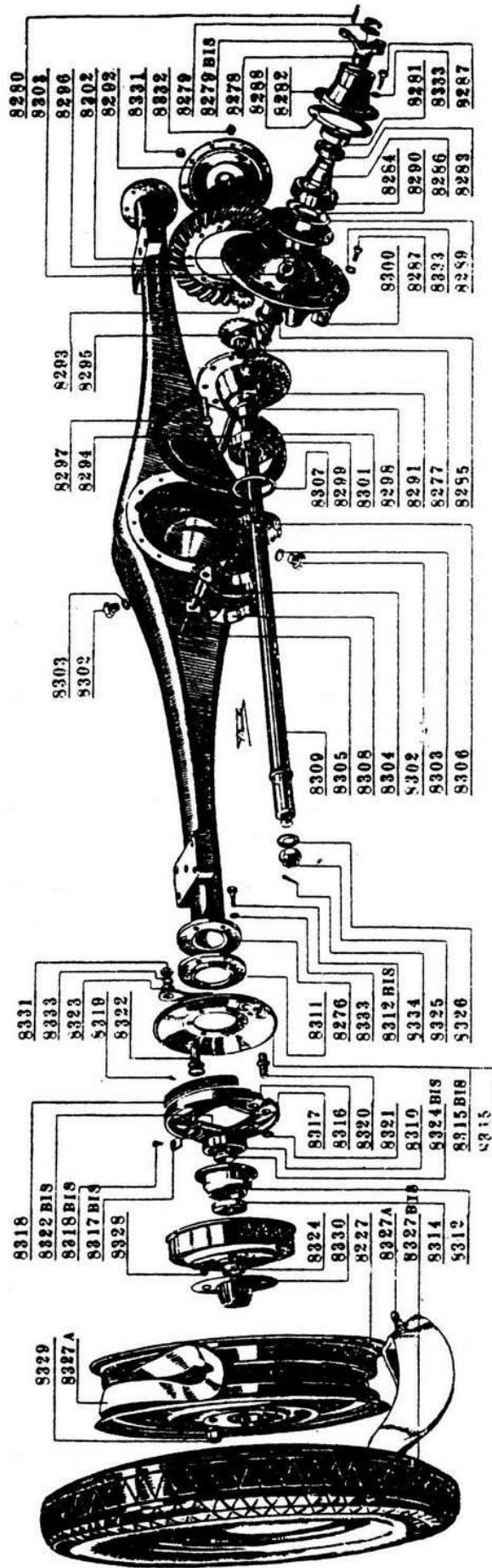

Numero del dettaglio	N. dei pezzi	DENOMINAZIONE	Prezzo unitario
8221	1	Leva comando cambio	22.40
8222	1	Pomolo leva comando cambio	2.80
8223	1	Spina per leva comando cambio	2.65
8224	1	Bullone calibrato per leva comando cambio	1.20
8224 bis	1	Dado per bullone calibrato 8224	0.60
8225			
8226	1	Guarnizione Vellumoid lato frizione	1 05
8227	1	» » scatola tachimetro	1.—
8228	1	» » coperchio scatola	1.05
T R A S M I S S I O N E			
8251	1	Giunto elastico	36.—
8252	12	Bullone calibrato per giunto elastico	1 90
8252 bis	13	Dado per bullone giunto elastico	0.90
8252 A	12	Coppiglie per dado bullone giunto elastico	0.10
8253	1	Manicotto per accoppiamento attacco giunto	66.30
8254	1	Maschio per accoppiamento	66.55
8254/1	1	» » » compl. dei dett. 8257/58	145.—
8255	1	Bussola per centraggio accoppiam. lato cambio	13.10
8256	1	» » » » » ponte	6.35
8257	1	Tubo per albero di trasmissione	38.80
8258	1	Attacco giunto elastico lato ponte poster.	32.10
P O N T E P O S T E R I O R E			
8276	1	Scatola per ponte differenziale	550.—
8277	1	Pignone differenziale con corona 8296	670.—
8278	1	Attacco giunto elastico	24.70
8279	1	Dado bloccaggio giunto elastico	0.65
8279 bis	1	Guardia per dado bloccaggio giunto elastico	0.50
8280	1	Chiavella per attacco giunto elastico al pignone	0.95
8281	1	Guarnizione paraolio per scatola cuscinetti pignone differenziale	10.40
8282	1	Scatola porta cuscinetti pignone	26.10

Numero del dettaglio	N. dei pezzi	D E N O M I N A Z I O N E	Prezzo unitario
8283	1	Cuscinetto piccolo scatola differenziale 20x52x15	26.20
8284	1	» grande » » 35x80x21	42.60
8285	1	Bussola sul pignone porta cuscinetto . . .	20.65
8286	1	Bussola rasamento cuscinetto	8.75
8287	18	Bullone fissaggio scatola porta cuscinetto del pignone e scatola supporto differenziale .	0.60
8288	diverse	Rondella aggiustaggio per scatola porta cuscinetti	0.65
8289	»	Rondella aggiustaggio per cuscinetto grande .	0.55
8290	»	Rondella piccola per rasamento	0.45
8291	1	Scatola interna differenziale	87.60
8292	1	Coperchio per scatola interna differenziale .	37.65
8293	2	Pignone satellite	34.—
8294	1	Albero per pignone satellite	8.30
8295	2	Pignone planetario	56.80
8296		vedi 8277	
8297	8	Bullone calibrato per ruota ingranaggio differ.	1.20
8298	2	» » » ingranaggio differenziale	0.80
8299	2	Cuscinetto per scatola interna differenziale 35 x 72 x 17	25.30
8300	1	Supporto gruppo differenziale	131.85
8300/1	1	» » completo dei dett. 8304/8305	150.—
8301	1	Guarnizione per supporto gruppo differenziale	2.50
8302	3	Tappi per olio	1.50
8303	3	Guarnizione per tappi	0.30
8304	2	Cappello per supporto cuscinetto	6.—
8305	4	Bullone per fissaggio cappello supporto differ.	1.30
8306	2	Anello ritegno cuscinetto	11.90
8307	diverse	Rondella aggiustaggio anello ritegno cuscinetto	0.60
8308	2	Guardie per anelli fiss. cuscinetti scatola differ.	1.60
8309	2	Semi asse	154.70
8309 bis	1	Chiavella	7.40
8310	1	Cuscinetto per ruota poster. 30 x 72 x 19 oscill.	42.60
8311	2	Anello aggiustaggio scatola porta cuscinetti .	28.55

Numero del dettaglio	N. dei pezzi	D E N O M I N A Z I O N E	Prezzo unitario
8312	2	Scatola porta cuscinetto ruota posteriore	30.15
8312 bis	12	Bullone fiss. scatola porta cuscinetto	0.35
8313			
8314	2	Guarnizione paraolio per scatola ponte poster.	12.20
8315	1	Disco porta ceppi destro	37.60
8315 bis	2	» » » sinistro	37.60
8316	3	Ceppo destro	20.70
8317	3	» sinistro	20.70
8318	6	Guarnizioni ceppi freno	4.60
8317 bis		Piastrine sui ceppi freno	1.35
8318 bis		Vite fissaggio piastrine ceppi freno	0.40
8319		Ribadini per ceppi freno	0.10
8320	6	Perni ceppi freno	4.65
8321		Rondelle per perni ceppi freno	0.20
8322	3	Cammes comando freno	31.40
8322 bis	6	Molle per ceppi freno	1.20
8323	3	Leve comando freno	10.20
8324	2	Tamburi freno poster.	78.—
8324/1	2	Tamburi freno poster. completo di prigionieri	83.45
8324 bis	2	Rondelle centraggio tamburo	2.90
8325	2	Dado bloccaggio tamburo freno ruota poster.	2.60
8326	2	Rondella per dado bloccaggio tamburo	0.80
8327	3	Ruota a disco da 4.75x18 per portata fino a 8 Ql.	128.
8327 bis*	3	Coperture gomma da 4.75 x 18	243.—
8327 A*	3	Camere d'aria	33.—
8327 B*	3	Fasce paranipples	8.60
8328	12	Prigioniero attacco ruote	1.90
8329	12	Dado bloccaggio ruote	2.85
8330	2	Copri mozzo ruota poster.	7.85
8331	8	Dadi normali da 8	0.30
8332	2	Dadi normali da 6	0.10
8333	6	Rondella normale da 8.25	0.10
8334	2	Coppiglie per dado semiasse	0.10

www.pw.it

TELAIO

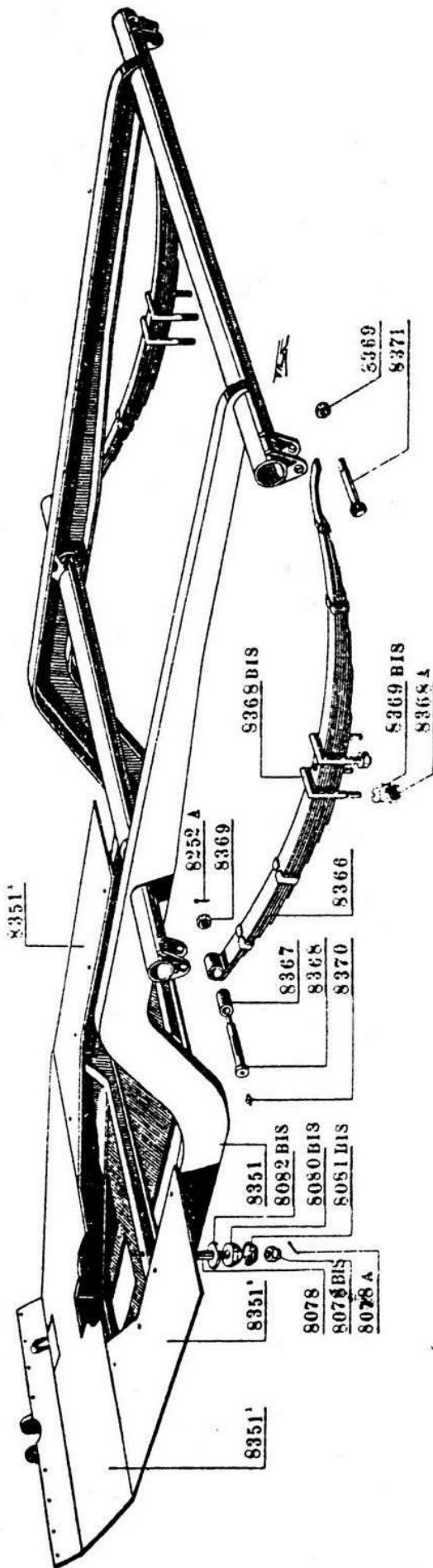

Numero del dettaglio	N. dei pezzi	DENOMINAZIONE	Prezzo unitario
8335	3	Ruote a disco da 5.50x15 per portata fino a 10 Ql.	182.—
8335 bis*	3	Coperture gomma da 5.50 x 15T	250.—
8335 A*	3	Camere d'aria	34.—
8335 B*	3	Fascie paranipples	8.60
T E L A I O			
8351	1	Telaio completo composto dei seguenti dettagli	1250.—
		8352 Lungherone destro	
		8353 » sinistro	
		8354 Testa telaio e supporto lato anter.	
		8355 Punto fisso balestra ruota anter.	
		8356 Copertura balestra anteriore	
		8357 Traversata anteriore attacco motore	
		8358 » poster. » motore	
		8359 Tubo sostegno balestra	
		8360 Rinforzo per tubo balestra	
		8361 Flangia esterna anter. attacco balestra	
		8362 Piattello saldato sulla flangia esterna	
		8363 Flangia interna anteriore attacco balestra	
		8364 Flangia poster. attacco balestra	
		8365 Appoggio poster. per balestra	
8351/1	1	Pedana per cruscotto	45.—
8351/2	1	Fiancale sinistro	15.—
8351/3	1	Fiancale destro	15.—
8366	2	Balestra poster. normale	109.20
8366 bis	2	Balestra poster. rinforzata	200.—
8367	2	Bronzine per balestra poster. normale	10.—
8367 bis	2	» » » » rinforzata	10.—
8368	2	Perno per balestra normale	11.80
8368 bis	4	Staffa per balestra poster. normale	7.20
8368 A	8	Dado per staffa balestra	1.50
8369	2	Dado per fermo balestra	0.60
8369 bis	10	Rondella Grower da 10	0.10
8370	2	Grassatore Zerk per perno balestra	0.70
8371	2	Bullone poster. per balestra	1.40

MOZZO ANTERIORE

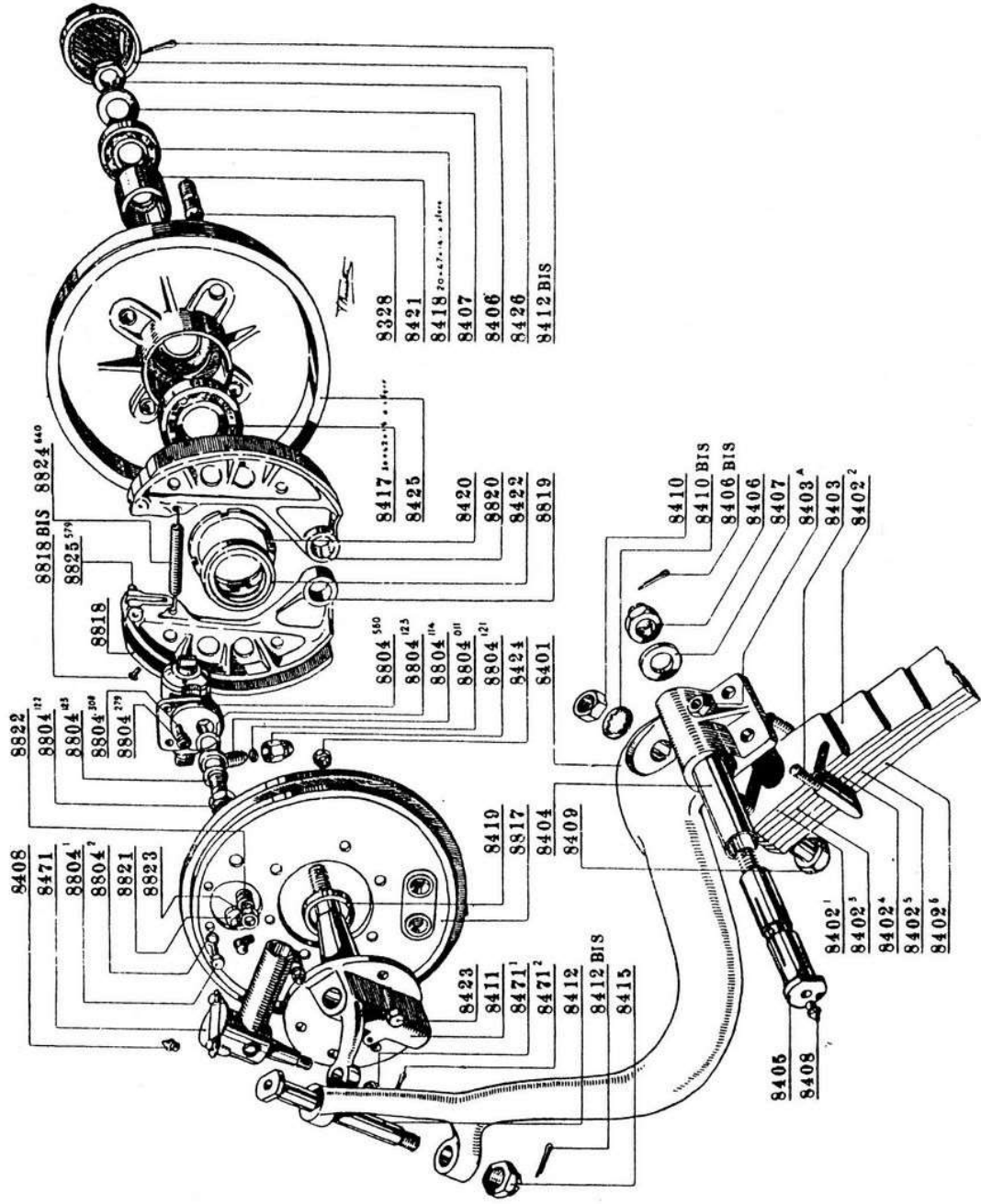

Numero del dettaglio	N. dei pezzi	D E N O M I N A Z I O N E	Prezzo unitario
8382	2	Perno balestra rinforzata	12.50
8383	4	Staffa per balestra poster. rinforzata	8.50
MOZZO ANTERIORE			
8401	1	Braccio sostegno ruota anter. per guida a destra	301.60
8401 bis	1	» » » » » » a sinistra	301.60
8402	1	Balestra per ruota anter	47.50
8403	1	Staffa per balestra ruota anter.	6.40
8403 A	2	Dado per staffa anter.	1.50
8404	1	Bronzina per perno braccio	12.10
8404/1	1	Braccio sostegno ruota anter. completa di bus- sola 8404 (destro o sinistro)	320.—
8405	1	Perno braccio	32.05
8406	2	Dado fiss. perno balestra e cuscinetto mozzo ant.	1.70
8407	2	Rondella per dado fiss. cuscinetti mozzo anter. o perno balestra	0.65
8408	2	Grassatori per perno	0.70
8409	1	Bullone fissaggio balestra	5.—
8410	1	Dado per bullone fissaggio balestra	1.10
8410 bis	1	Rondella zigrinata \circ 16	0.30
8411	1	Fuso a snodo per guida a destra	160.70
8411/1	1	Fuso a snodo per guida a sinistra	160.70
8412	1	Perno fuso a snodo	23.05
8412 bis	1	Coppiglia per perno fuso a snodo	0.10
8413	1	Rondella rasamento fuso a snodo	4.20
8414			
8415	1	Dado per perno fuso a snodo	1.60
8416			
8417	1	Cuscinetto per ruota anter. 30 x 62 x 16	28.—
8418	1	Cuscinetto per ruota anter. 20 x 47 x 14	16.50
8419	1	Anello rasamento	3.90
8419 bis	1	Anello rasamento	2.70
8420	1	Anello chiusura cuscinetto	14.85

www.wolfe.it

STERZO

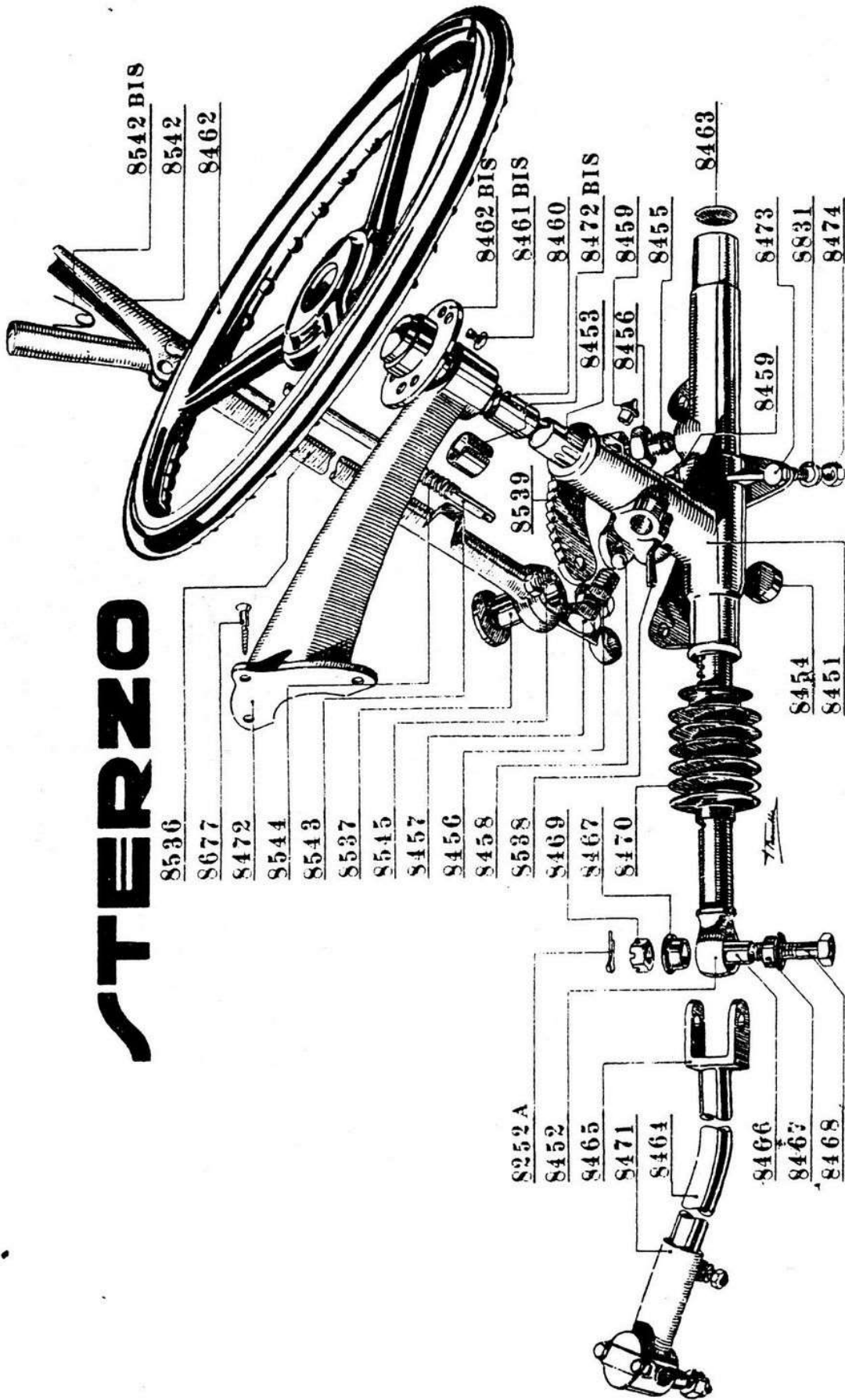

8542 BIS
8542
8462

8462 BIS
8461 BIS
8460

8453
8472 BIS
8459
8456
8455

8463
8459
8473
8831
8474

8536
8677
8472
8544
8543
8537
8545
8457
8456
8458
8539
8588
8469
8467
8470

8454
8451

8252 A
8452
8465
8471
8464
8466
8467
8468

Numero del dettaglio	N. dei pezzi	D E N O M I N A Z I O N E	Prezzo unitario
8421	1	Bussola rasamento cuscinetto	6.—
8422	1	Guarnizione paraolio mozzo anter.	11.30
8423	4	Bullone fiss. disco porta ceppi	0.60
8424	8	Dado bloccaggio disco porta ceppi	0.30
8425	1	Tamburo freno anteriore	95.90
8425/1	1	Tamburo freno anter. completo di prigionieri	108.80
8426	1	Coperchio mozzo anteriore	6.95
S T E R Z O			
8451	1	Scatola sterzo per guida a sinistra	95.45
8451 bis	1	Scatola sterzo per guida a destra	95.45
8452	1	Cremagliera sterzo	65.70
8453	1	Pignone comando sterzo	32.30
8453/1	1	Pignone comando sterzo montato in gruppo con 8460 - 8461	56.75
8454	1	Tappo infer. scatola sterzo	1.55
8455	1	Bullone fermo cremagliera	2.10
8456	2	Controdado per bullone fermo cremagliera e registro pignone	0.50
8457	1	Bullone registro pignone sterzo	1.90
8458	1	Sfera per registro pignone sterzo	0.20
8459	2	Grassatore Zerk per scatola sterzo	0.70
8460		Vedi 8453	
8461		Vedi 8453	
8461 bis	6	Viti fiss. volante	0.35
8462	1	Volante comando guida	51.—
8462 bis	1	Flangia attacco volante	13.70
8463	1	Rondella di chiusura scatola sterzo	1.10
8464	1	Tirante longitudinale comando sterzo	14.10
8465	1	Forcella attacco tirante longitudinale	19.90
8465/1	1	Tirante comando sterzo con forcella 8465	35.35
8466	1	Tube distanziatore per forcella com. sterzo	0.95
8467	2	Guarnizioni gomma per attacco forcella	0.65

Numero del dettaglio	N. dei pezzi	D E N O M I N A Z I O N E	Prezzo unitario
8468	1	Bullone attacco forcella sterzo	1.20
8469	1	Dado per bullone attacco forcella	0.75
8470	1	Copertura cremagliera sterzo	6.—
8471	1	Snodo a sfera per tirante longitudinale con dado e coppiglia	42.50
8471/1			
8471/2			
8472	1	Supporto sterzo sul cruscotto	19.—
8472 bis	1	Guarnizione cuoio per sostegno sterzo	0.60
8473	5	Bullone fissaggio scatola sterzo	0.60
8474	3	Dado normale da 8 per fiss. scatola sterzo	0.30
8501	1	Scatola pedaliera	63.20
8501	1	Scatola pedaliera completa dei dett. 8501/02/03 04/04bis/05 05bis 06/07/08 09/09bis/010/011 012/013, il tutto montato in gruppo	166.45
8502	2	Bronzina per scatola pedaliera	5.60
8503	1	Albero per pedaliera	3.80
8504	1	Bussola di rasamento albero pedaliera	0.80
8504 bis	3	Bullone fiss. scatola pedaliera	0.60
8505	1	Pedale acceleratore	15.90
8505 bis	1	Attacco filo comando carburatore	2.—
8506	1	Spina di fermo pedale acceleratore	0.40
8507	1	Molla per pedale acceleratore	1.90
8508	1	Pedale comando frizione	17.35
8509	1	Pedale comando freno	17.35
8509 bis	1	Spina Kerb per pedale freno	0.40
8510	2	Appoggia piedi per pedale freno e frizione	5.60
8511	2	Bullone fissaggio appoggiapiede	0.80
8512	1	Molla per pedale freno	2.—
8513	1	Molla per pedale frizione	1.90
8514	1	Attacco filo per leva a mano	1.50
8515	1	Tirante comando frizione	3.80
8515 bis	7	Fermo guaina cavo comando frizione	1.20
8517	1	Leva comando frizione	8.30

Numero del dettaglio	N. dei pezzi	D E N O M I N A Z I O N E	Prezzo unitario
8518	1	Leva comando pedale freno	7.—
8518 bis	1	Spina Kerb per leve freni e frizione	0.40
8519	3	Forcellini per leva a mano e pedale freno	1.75
8520	3	Spina per forcellino	0.50
8521	8	Dado per forcellino e fermo molla	0.20
8522	1	Tirante per pedale comando freno	3.50
8523	1	Albero comando freni	15.30
8524	2	Supporto albero comando freni	4.—
8524 bis	1	Molla per albero leva cambio	2.20
8525	3	Leva comando freni poster. e anter.	9.40
8526	2	Cavi per freni poster completi dei dett. 8526bis 8526 A - 8526 B - 8528 - 8529 - 8515 bis	28.15
8527	1	Cavo comando freno anter. completo dei dett. 8527 bis - 8527 A - 8527 B - 8528 - 8529	55.15
8528	6	Attacco registrabile per frizione, leva a mano e freni	1.30
8529	3	Attacco filo per freni	1.40
8530	6	Rullo per registro freni	1.60
8531	6	Galletto registro freni	0.70
8532	6	Molla per registro freni	0.50
8533	1	Fermo per filo comando freno poster. destro	5.10
8534	1	Fermo per filo comando freno poster. sinistro	5.10
8535	2	Fermo per filo comando freno anter. e leva a mano	1.60
8536	1	Leva a mano comando freno completo dei dett. 8542 - 8543 - 8544	51.20
8537	1	Perno leva a mano	4.—
8538	1	Spina Kerb per perno leva a mano	0.40
8539	1	Cremagliera per freno a mano	1.—
8540	1	Cavo per leva a mano completo dei dett. 8514 8515bis - 8528 - 8540 A - 8540 B	30.05
8541	2	Leva comando freno a mano e pedale freno	8.50
8545	22	Bullone fiss. fermo fili freno, frizione e supporti alberi comando freni e cremagliera	0.50
8546	58	Bullone fiss. fermo filo leva a mano	0.45

ACCESSORI E DIVERSI

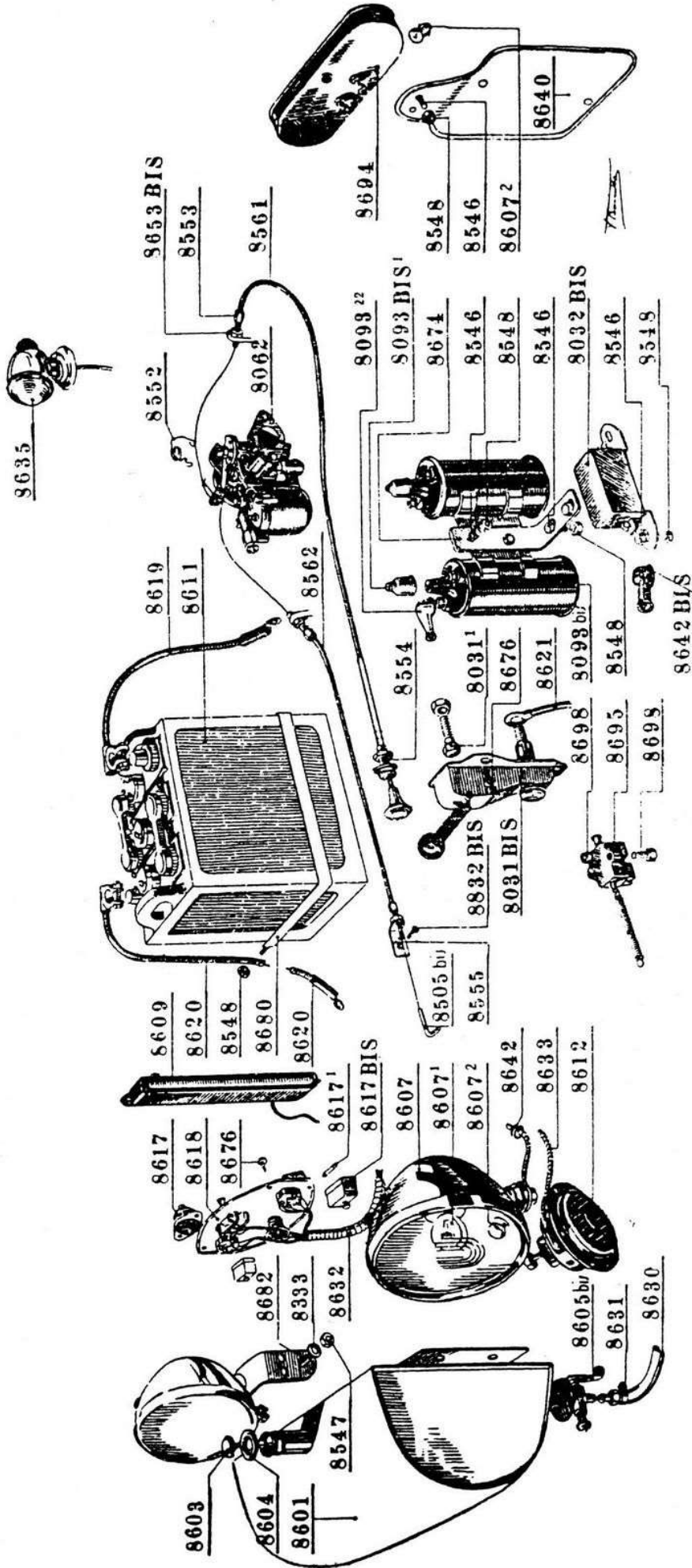

Numero del dettaglio	N. dei pezzi	D E N O M I N A Z I O N E	Prezzo unitario
8547	15	Dado normale da 8	0.30
8548	58	Dado normale da 6	0.30
8550	2	Supporto albero frizione	2.70
8551			
8552	1	Molla a spirale piana comando carburatore .	1.30
8553	2	Tiranipples filo carburatore	1.10
8553 bis	2	Dado per tiranipples	0.20
8554	1	Pomolo comando aria completo	5.20
8555	1	Squadretta per filo comando carburatore .	1.—
8556	1	Albero comando frizione guida sinistra . .	15.60
8557	1	Vite fissaggio albero comando frizione guida a sinistra	0.40
8558	1	Leva corta comando frizione	8.90
8559	1	Leva lunga comando frizione	8.90
8560	1	Tirante corto comando frizione	2.50
ACCESSORI E DIVERSI			
8601	1	Serbatoio completo dei dett. 8602 - 8602bis - 8603 8604 - 8605 - 8605 bis	92.10
8602		Vedi 8601	
8602 bis		Vedi 8601	
8603	1	Tappo serbatoio	12.—
8604	1	Guarnizione serbatoio benzina	3.60
8605 bis	1	Rubinetto a 3 vie	18.60
8606	25	Rondelle zigrinate \varnothing 8	0.15
8607*	2	Faro anteriore	82.40
8607,1*	2	Lampadine a 2 luci	18.—
8607/2*	2	Lampadine piccole ad una luce	3.30
8607/3*	2	Vetri per faro	18.50
8607/4*	2	Cerchietti ferma vetro	26.45
8607/5*	2	Parabole	31.—
8607/6*	2	Portalampade piccole	5.—
8607/7*	2	Portalampade grosse	7.50

FRENO SULLA TRASMISSIONE

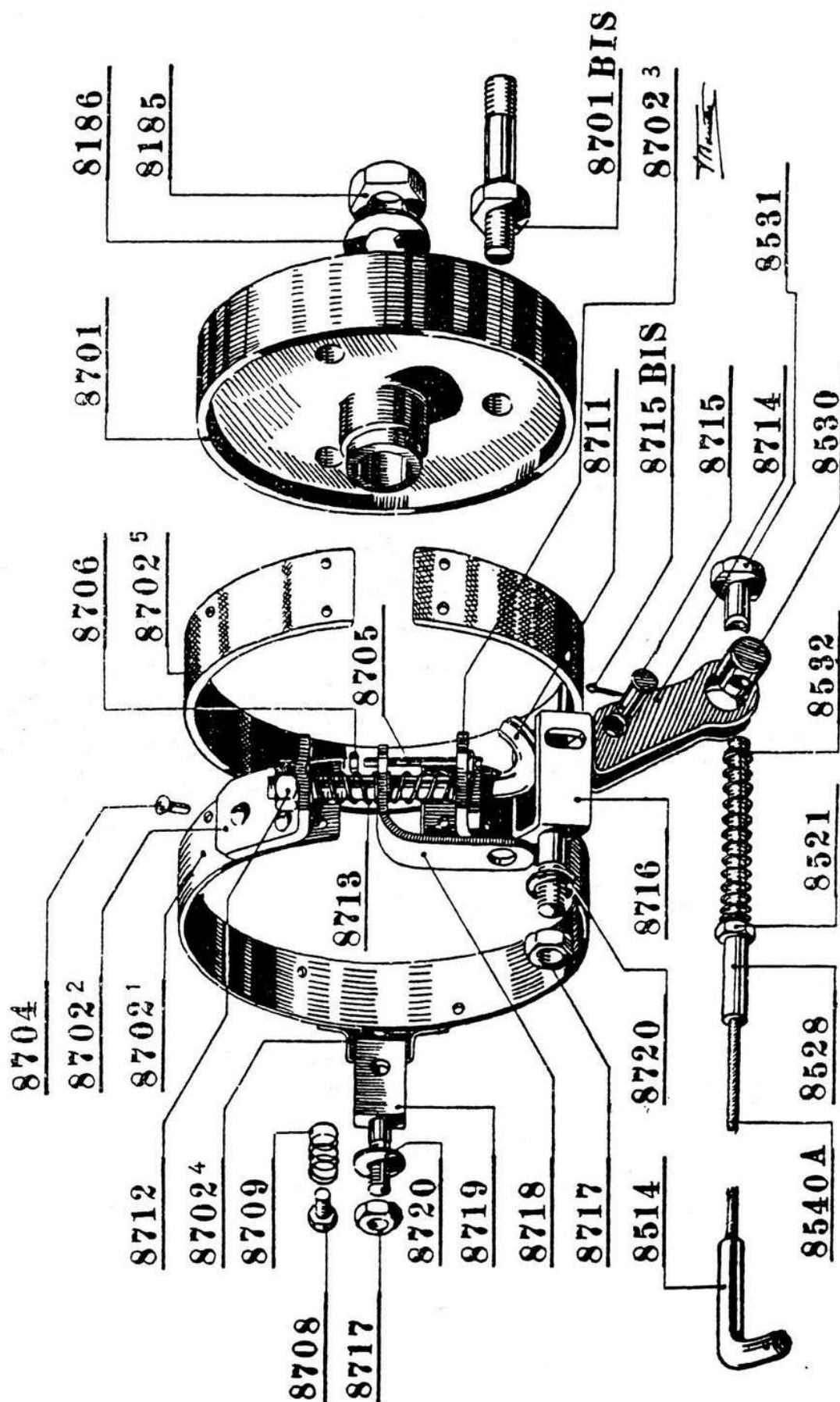

Numero del dettaglio	N. dei pezzi	DENOMINAZIONE	Prezzo unitario
8608			
8609	2	Frecce di direzione complete di bobina	47. -
8609 bis	2	Lampadine per freccia	3.30
8610	1	Pompa tecaletmit	10.80
8611*	1	Batteria accumulatori	339.20
8612*	1	Tromba elettrica completa di attacco	107.20
8617*	1	Bottone per tromba elettrica	8 20
8618	1	Quadro di bordo completo di commutatori	65.—
8618/1	1	Deviatore per frecce di direzione	12.
8618/2	1	Interruttore d'accensione	17.60
8618/3	1	Complessivo commutatore	12.60
8618/4	1	Porta lampada di spia	10.30
8618/5	1	Lampadina di spia per dinamo	3.30
8619	1	Cavo dalla batteria a terra	10 70
8620	1	Cavo dall'interruttore alla batteria	19.30
8621	1	Cavo dall'interruttore all'avviamento	12.10
8622	1	Cacciavite	3.10
8623	1	Leva ruote	6.—
8624	1	Pinza	4.70
8625	1	Serie chiavi fisse	15.30
8626	1	Martinetto per sollevamento motocarro	28.90
8627	1	Chiave per candele	5 20
8628	3	Levagomme	13.80
8629	1	Borsa per attrezzi	16.50
8630	1	Tubazione zincata per benzina completa di attacchi 8631	20.10
8631	2	Morsetti per tubazione benzina vedi 8630	
8632	1	Guaina per linea principale	8.30
8633	1	Guaina per linea cavi fari	1.—
8634	1	Catarifrangente	13.40
8635	2	Fanalini d'ingombro	14.40
8635/1	2	Lampadine per detti	3.30
8638	1	Tergicristallo a mano	14.60

SCATOLA PEDALIERA E FRENI IDRAULICI

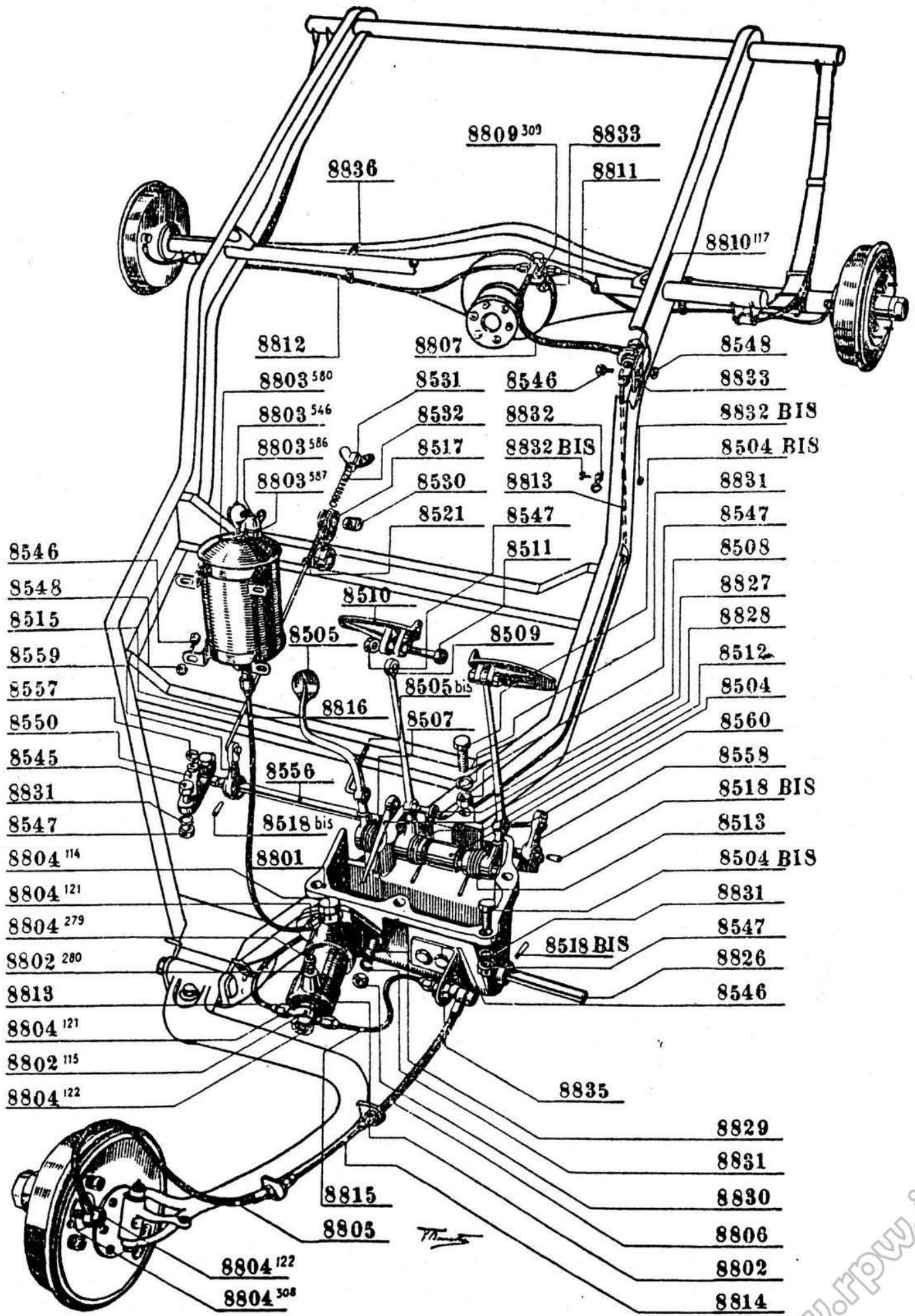

- 8809³⁰⁹
- 8833
- 8836
- 8811
- 8810¹¹⁷
- 8548
- 8812
- 8807
- 8833
- 8803⁵⁸⁰
- 8531
- 8546
- 8832
- 8832 BIS
- 8803⁵⁴⁶
- 8532
- 8832
- 8504 BIS
- 8803⁵⁸⁶
- 8517
- 8832 BIS
- 8831
- 8803⁵⁸⁷
- 8530
- 8813
- 8547
- 8547
- 8546
- 8511
- 8508
- 8548
- 8515
- 8510
- 8505
- 8509
- 8827
- 8828
- 8559
- 8505
- 8509
- 8512
- 8557
- 8505 bis
- 8504
- 8550
- 8816
- 8507
- 8560
- 8545
- 8556
- 8558
- 8831
- 8518 bis
- 8518 BIS
- 8547
- 8513
- 8804¹¹⁴
- 8801
- 8504 BIS
- 8804¹²¹
- 8831
- 8804²⁷⁹
- 8547
- 8802²⁸⁰
- 8826
- 8813
- 8518 BIS
- 8546
- 8804¹²¹
- 8802¹¹⁵
- 8835
- 8829
- 8804¹²²
- 8815
- 8831
- 8830
- 8805
- 8806
- 8802
- 8804¹²²
- 8804³⁰⁸
- 8814

www.fpw.it

Numero del dettaglio	N. dei pezzi	DENOMINAZIONE	Prezzo unitario
8639	1	Specchio retrovisivo	19.60
8640	1	Portatarga	12.—
8642	3	Anello passafilo	0.80
8643	1	Contachilometri	186.—
8644	1	Trasmissione per contachilometri	62.—
8044 bis	1	Cavo interno per trasmissione	45.—
8649	2	Parafanghi posteriori	58.45
8667	} 1	Portaruota di scorta completo	82.60
8668			
8670	6	Sostegni per intelaiatura copertone	20.—
8671	1	Tappeto di cocco	52.40
8680	1	Fascetta fissaggio batteria	14.30
8682	6	Bulloni fissaggio piastra sostegno fari	0.90
8694	1	Fanalino a tre luci	40.—
8695	1	Interruttore per stop	9 —
FRENO CENTRALE			
8701	1	Tamburo freno	43.55
8701 bis	3	Colonette attacco giunto elastico	2.50
8702	1	Nastro per freno completo dei dett. 8702/1 8702/2 - 8702/3 - 8702/4	14.40
8702/5	1	Guarnizione per nastro	14.—
8704	10	Chiodini per guarnizione	0.10
8705	1	Vite per registro freno	0.45
8706	2	Dadi per vite registro	0.20
8708	1	Vite per registro nastro	0.65
8709	1	Molla di registro	0.55
8711	1	Asta comando freno	1.30
8712	1	Dado per asta comando freno	0.30
8713	2	Molle richiamo freno	0.80
8714	2	Leve comando freno	0.95
8715	1	Perno per leva comando freno	0.60
8715 bis	1	Coppiglia per perno leva	0.10

www.worpo.it

ALIMENTATORE C D 27 - 70

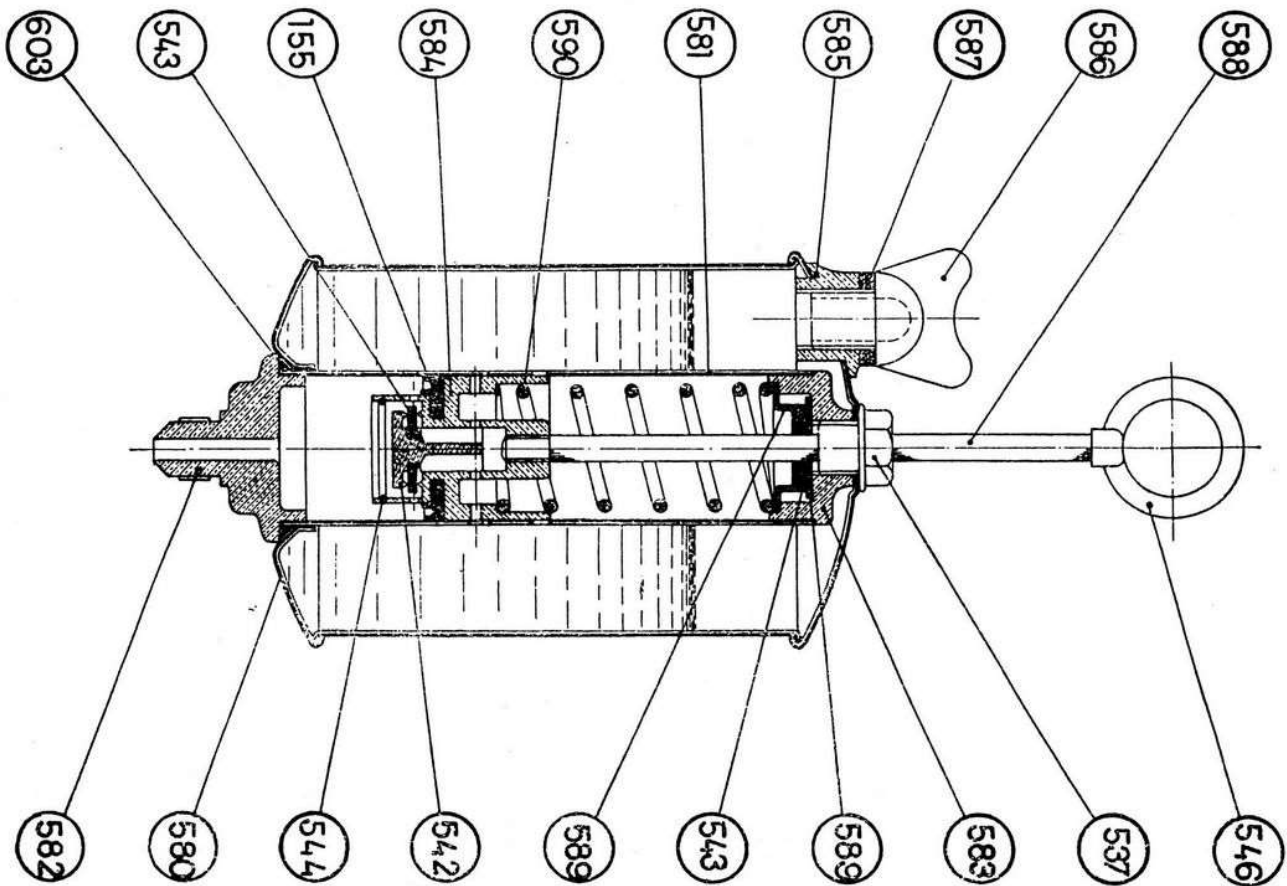

POMPA COMPLETA 2020

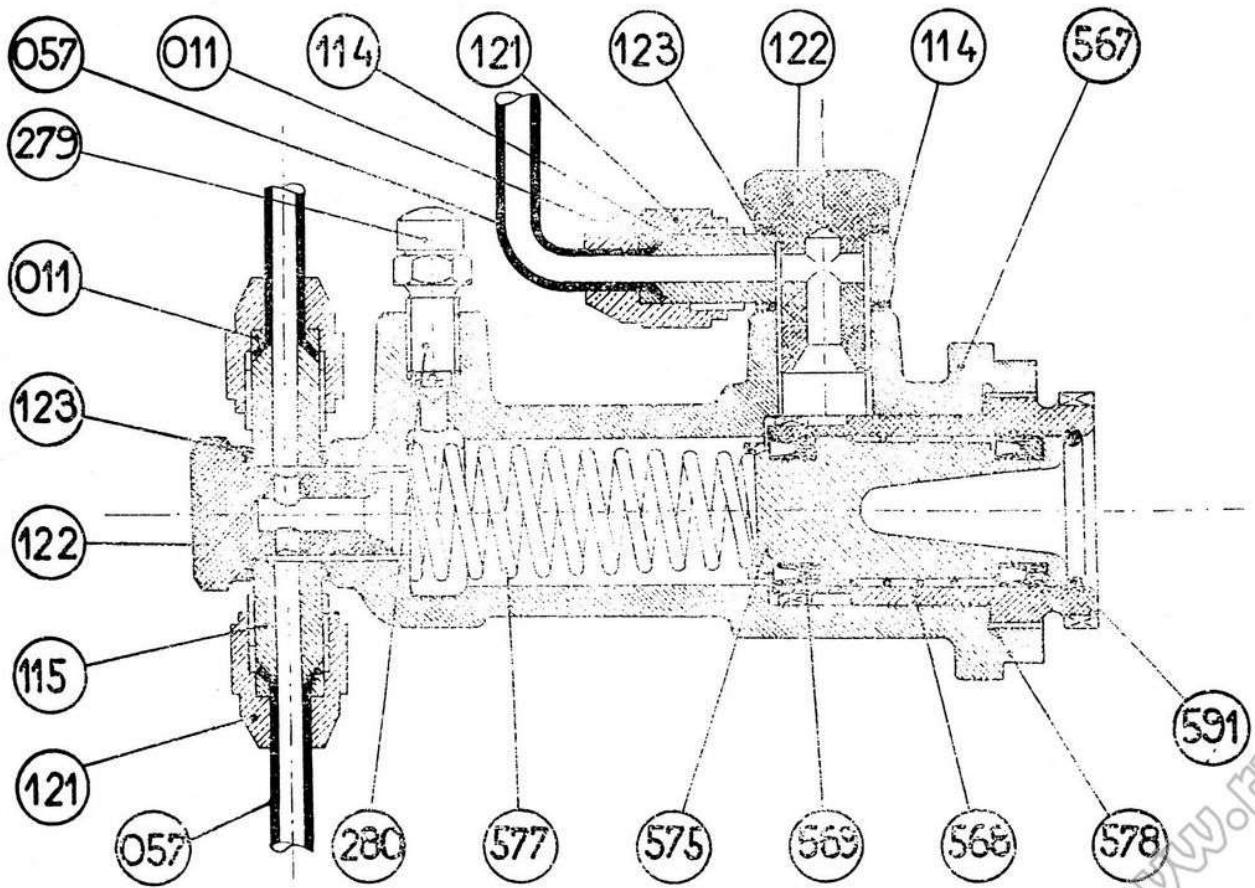

Numero del dettaglio	N. dei pezzi	D E N O M I N A Z I O N E	Prezzo unitario
8716	1	Forcella sostegno leva comando freno	6 20
8717	2	Dado per forcella sostegno leva comando freno	0.30
8718	1	Piastra fermo molle	0.45
8719	1	Punto fisso freno	2.60
8720	1	Rondella per punto fisso	0.40
8722	1	Portatarga per autocarro	25.20
FRENI IDRAULICI			
8801	1	Scatola pedaliera	63.20
8801	1	Scatola pedaliera completa dei dett. 8801-8829 8830-8828-8827-8826-8504-8505 bis-8505 8506-8507-8508-8509-8509 bis-8512-8513	161.60
8802/2020*	1	Pompa completa	130.—
8802/115*	1	Raccordo a due vie per pompa	37.10
8802/280*	1	Vite spurgo aria pompa	2.80
8802/567*	1	Corpo pompa	45.50
8802/568*	1	Boccola per pompa	25.—
8802/569*	1	Guarnizione gomma per pistone pompa	4.20
8802/575*	1	Pistone pompa	32.20
8802/577*	1	Molla per pistone pompa	3.20
8802/578*	2	Guarnizioni per pompa	0.90
8802/591*	1	Anellino ferma pistone	0.70
8803/27-70*	1	Alimentatore completo	80.—
8803/155*	1	Guarnizione tenuta pistone alimentatore	4.20
8803/537*	1	Tappo ferma corpo alimentatore	4.85
8803/542*	1	Valvolina di alimentazione	6.30
8803/543*	1	Guarnizione per valvolina	0.90
8803/544*	1	Anello arresto valvolina	0.70
8803/546*	1	Anello per asta alimentatore	2.80
8803/580*	1	Vaschetta di riserva	25.—
8803/581*	1	Tubo per alimentatore	8.50
8803/582*	1	Tappo inferiore per tubo alimentatore	19.50

www.fpw.it

DISCO COMPLETO

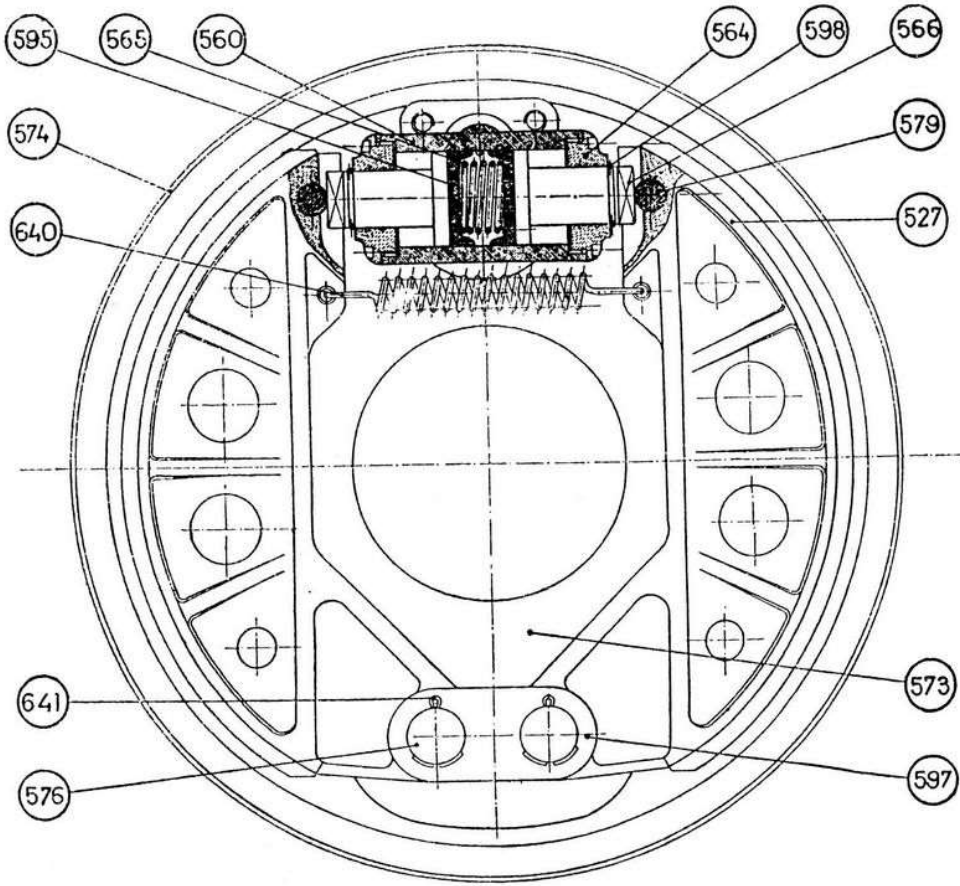

DISCO COMPLETO (SEZIONE)

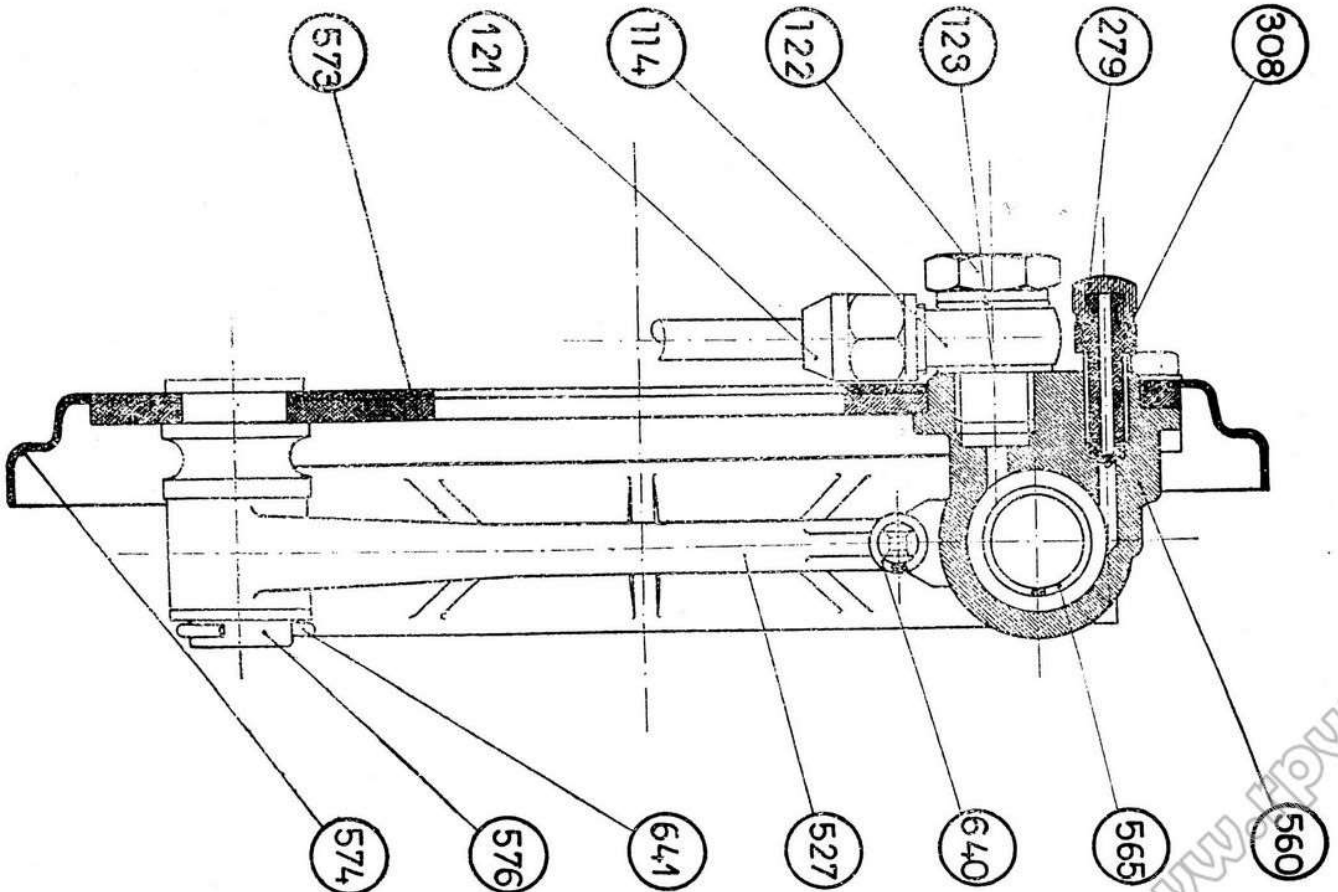

www.wwww.it

Numero del dettaglio	N. dei pezzi	D E N O M I N A Z I O N E	Prezzo unitario
8803/583*	1	Tappo superiore per tubo alimentatore	12.50
8803/584*	1	Pistone alimentatore	17.50
8803/585*	1	Bocchettone rifornimento vaschetta	6 50
8803/586*	1	Tappo olio	4 50
8803/587*	1	Guarnizione tappo	0.30
8803/588*	1	Asta comando pistone alimentatore	0.70
8803/589*	1	Scodellino premi guarnizione alimentatore	0.50
8803/590*	1	Molla richiamo pistone alimentatore	2.75
8803/603*	1	Anello tenuta corpo alimentatore	2.95
8804/005*	1	Dado	1.80
8804/011*	2	Anellini premi tubo	0.50
8804/114*	1	Raccordo ad occhio	10.80
8804/121*	1	Dado per raccordo	1.80
8804/122*	1	Tappo per raccordo	4.55
8804/123*	1	Guarnizione di tenuta	1.10
8804/279*	1	Cappuccetto para polvere per pompa	2.10
8804/308*	1	Vite spurgo aria	3.20
8804/560*	1	Cilindro nudo	28.—
8804/564*	1	Ghiera per cilindro	4.50
8804/565*	1	Molla per cilindro	1.50
8804/566*	1	Pistone per cilindro	5.30
8804/595*	1	Guarnizione per pistone	4.20
8804/598*	1	Anellino ferma pistone	0.15
8804/560*	1	Cilindro completo dei dett. 565 - 595 - 566 - 598 564 - 308 - 279 - 123 - 122 - 114 - 121 - 011	50.—
8805*	1	Tubo flessibile completo dei raccordi anter. lun- go completo dei dett. 118 - 012 - 599 - 005 121 - 011	62.—
8806*	1	Tubo flessibile completo di raccordo anter. corto completo dei dett. 118-599-012-005-121-011	62.—
8807*	1	Tubo flessibile completo di raccordi posteriori completo dei dett. 118 - 012	43.60
8809/309*	1	Raccordo a due vie porta flessibile sul ponte completo dei dett. 121 - 005 - 123 - 122	37.15

TUBO FLESSIBILE CON RACCORDI

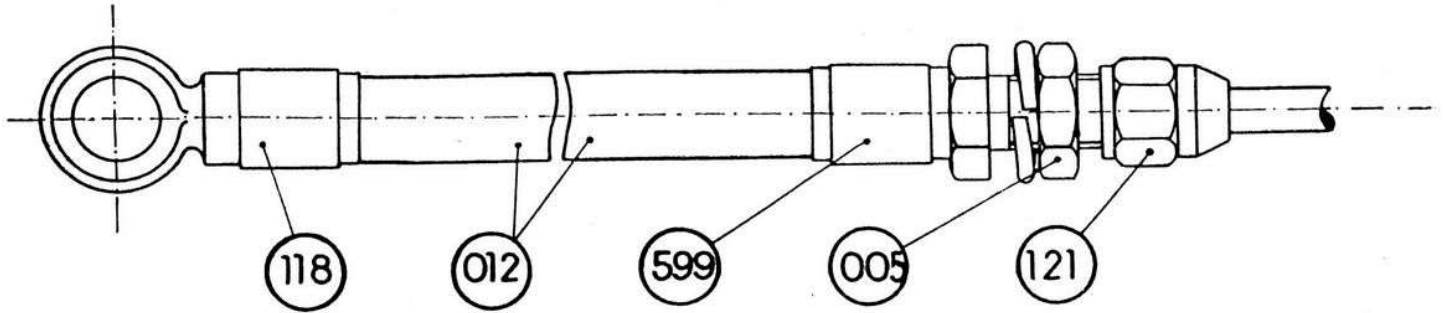

RACCORDO COMPLETO

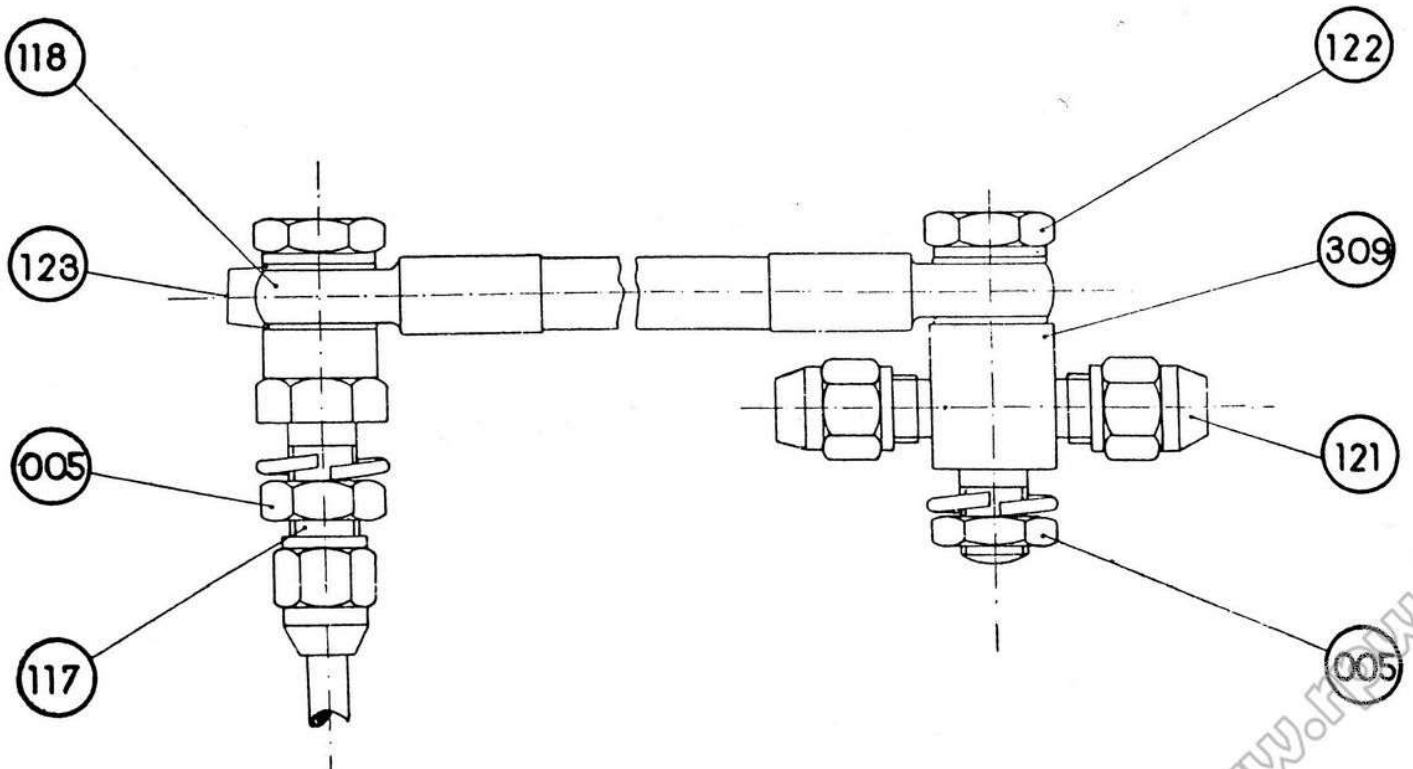

Numero del dettaglio	N. dei pezzi	DENOMINAZIONE	Prezzo unitario
8809/309*	1	Raccordo a 2 vie porta flessibile nudo	25.—
8810/117*	1	Raccordo porta flessibile sul telaio completo dei dett. 005 - 117 - 121 - 123 - 122 - 011	16.95
8810/117*	1	Raccordo porta flessibile nudo	6.60
8811*	1	Tubo rame posteriore destro	9.90
8812*	1	» » » sinistro	8.50
8813*	1	» » dalla pompa ai freni posteriori	24.80
8814*	1	» » » » al freno anter. corto	4.20
8815*	1	» » » » al freno anter. lungo	4.30
8816*	1	Tubo rame dall'alimentatore alla pompa	7.—
8817*	3	Disco completo dei dett. 573 - 574 - 576 - 641 8818 - 8818 bis - 8818 A - 527 - 8821 - 8822 640 - 579 - 597	169.50
8817/573*	3	Placca porta ganasce	9.—
8817/574*	3	Carterino para polvere	24.—
8817/576*	6	Perni fulcro ganasce	10.50
8817/597*	3	Piastrina di collegamento	3.—
8817/641*	6	Coppiglie per perni fulcro ganasce	0.50
8818*	3	Guarnizione ferodo per ganascia avviluppante	8.25
8818 A	3	» » » » chiudente	6.85
8818 bis	72	Chiodini per guarnizioni	0.25
8819/527*	6	Ganascia freno senza guarnizione	50.—
8821*	6	Eccentrico regolaggio ganasce	4.—
8822*	6	Molle per eccentrico	1.50
8823*	6	Dado fissaggio molla per eccentrico	0.50
8824/640*	3	Molla richiamo ganasce	5.—
8825/579*	6	Perno appoggio eccentrico	6.50
8826	1	Albero pedaliera	3.70
8827	1	Perno per comando pompa	2.30
8828	1	Asta comando pompa	4.50
8829	2	Prigionieri fissaggio pompa	0.45
8830	4	Dadi normali	0.30
8831	4	Rondelle Grower	0.10

Numero del dettaglio]	N. dei pezzi	DENOMINAZIONE	Prezzo unitario
8832	6	Staffe per ferma tubo sul telaio	0.60
8832 bis	6	Viti per staffe	0.30
8833	2	Piastrina per raccordo freni sul ponte e sul telaio	2.20
8835	1	Piastrina, per raccordo freni sulla scatola ped- daliera	2.20
8836	2	Fascetta sul ponte per fermo tubo rigido com- pleta di bulloncino 8548 e 8546	3.30

