

MOTOR SCOOTER

**Lambretta** 125 *B*

**Catalogo  
parti  
di ricambio**



## Premessa

Questo catalogo è composto di 11 tavole, contraddistinte con numeri romani (I-II-III, ecc.) e corrispondenti ai diversi gruppi che compongono la Lambretta (vedi indice).

Su ogni tavola i pezzi sono indicati con la matricola riportata anche sull'elenco che l'accompagna.

La matricola è composta di una cifra seguita da una lettera e da un numero di tre o quattro cifre, a seconda che si tratti rispettivamente di un pezzo semplice o di un pezzo composto.

Ad esempio: per la matricola indicata sul pezzo 3 C 302 della tavola III, il numero 3 si riferisce alla Lambretta tipo B;

la lettera C si riferisce al gruppo Cambio cui appartiene il pezzo,

ed il numero 302 indica che il pezzo è il Coperchio per scatola ricevente, come specificato nell'elenco corrispondente.

Se la matricola porta il numero 2 come prima cifra significativa, si tratta di un pezzo che è in comune con la Lambretta tipo A. Ad esempio

la matricola 2 M 201 tavola I, si riferisce al particolare del Cilindro, il quale è un pezzo comune per Lambretta tipo A e tipo B.

Quando il cliente eseguisce una richiesta, è assolutamente necessario

che indichi chiaramente la matricola nella sua completa composizione (così come è riportata nelle tavole prospettiche o sull'elenco relativo),

sia che si tratti di particolare semplice o di pezzo composto, facendola seguire dalla denominazione e dal numero dei pezzi che esso richiede.

Il presente catalogo

serve fino alla macchina N. 17000 e verrà man mano completato di tutte le varianti che da tale numero di macchina sono state apportate.

## Indice delle tavole

- I Motore e accensione
- II Frizione con comando, Avviamento motore
- III Cambio con comando
- IV Trasmissione e sospensione posteriore
- V Telaio, marmitta e cavalletto alzaruote
- VI Sterzo e comandi cambio, frizione, freno anteriore e gas
- VII Serbatoio, bauletto e fanalino posteriore
- VIII Ruote con freni e bowden di comando
- IX Apparecchiature elettriche: volano magnete, fanale anteriore, commutatore, segnalatore acustico e bottone di massa
- X Carburatore e bowden comando gas
- XI Sella anteriore ed accessori





## Motore e accensione

## CARTER MOTORE composto dai pezzi:

2 M 103 (1) 2 M 104 (4) 2 M 105 (4) 2 M 106 (4)  
 3 M 109 (3) 2 M 126 (4) 2 M 127 (1) 2 M 128 (1)  
 2 M 129 (1) 2 M 130 (1) 3 M 133 (1) 3 M 134 (3)  
 2 M 139 (2) 2 M 140 (2) 2 M 334 (1)  
 3 M 1001 (1)  
 2 TR 104 (2) 2 TR 111 (2)  
 3 S 531 (2) 2 S 534 (2)  
 10301.06 (3) 10307.05 (3) 10307.08 (4)

Matricola	Denominazione	n° pezzi
2 M 103	Guarnizione tra cilindro e carter motore	1
2 M 104	Dado per prigionieri cilindro motore	4
2 M 105	Rondella sotto ai dadi per prigionieri cilindro	4
2 M 106	Prigionieri per cilindro	4
3 M 109	Bussole distanziali tra parafango e carter	3
2 M 126	Bussola conica per attacco carter al telaio	4
2 M 127	Bullone fissaggio carter motore al telaio	1
2 M 128	Prigioniero fissaggio carter motore al telaio	1
2 M 129	Dado speciale sul bullone fissaggio carter	1
2 M 130	Controdado sul bullone fissaggio carter	1
3 M 133	Parafango posteriore	1
3 M 134	Vite fissaggio parafango posteriore	3
2 M 139	Dado coronato sul prigioniero fissaggio carter	2
2 M 140	Copiglia per dado coronato	2
2 M 334	Anello "Seeger" bloccaggio pignone conico	1
3 M 1001	Carter motore completo di prigionieri, blocchetto distanziale	1
2 TR 104	Tappo	2
2 TR 111	Guarnizione per tappo	2
3 S 531	Spessore di cuoio tra carter e bauletto	2
2 S 534	Bullone per fissaggio carter al bauletto	2
10301.06	Rondella elastica per vite fissaggio parafango	3
10307.05	Rondella piana per vite fissaggio parafango	3
10307.08	Rondella elastica sui prigionieri e sulle viti fissaggio blocchetto al carter	2

## CILINDRO MOTORE composto dai pezzi:

2 M 201 (1) 2 M 202 (2)

Matricola	Denominazione	n° pezzi
2 M 201	Cilindro motore	1
2 M 202	Testa cilindro	1

## ALBERO MOTORE E IMBIELLAGGIO composto dai pezzi:

2 M 137 (1) 2 M 301 (1) 2 M 303 (27) 2 M 305 (1)  
 2 M 306 (2) 2 M 310 (1) 2 M 311 (1) 2 M 312 (1)  
 2 M 316 (4) 2 M 318 (1) 3 M 319 (1) 2 M 323 (1)  
 2 M 324 (2) 2 M 325 (2) 2 M 327 (2) 2 M 332 (1)  
 2 M 339 (1) 2 M 340 (1) 2 M 341 (1) 2 M 346 (2)  
 2 M 347 (2) 2 M 348 (2) 2 M 350 (1)  
 2 M 1026 (1) 2 M 1041 (1) 2 M 1051 (1) 2 M 1221 (1)  
 2 M 1226 (1) 2 M 1231 (1)

Matricola	Denominazione	n° pezzi
2 M 137	Distanziale su albero motore, lato volano magnete	1
2 M 301	Boccola per biella	1
2 M 303	Aghi per biella	27
2 M 305	Vite bloccaggio bottone di manovella	1
2 M 306	Rondella ritegno aghi biella	2
2 M 310	Chiavetta a disco per volano magnete	1
2 M 311	Rondella elastica per dado bloccaggio volano magnete	1
2 M 312	Dado speciale per bloccaggio volano magnete	1
2 M 316	Cuscinetto a sfere su albero motore	4
2 M 318	Rondella di rasamento	1
3 M 319	Pignone conico conduttore	1
2 M 323	Spinotto per pistone	1
2 M 324	Anello di tenuta $\varnothing$ 52, per pistone	2
2 M 325	Spina di ferro per anelli tenuta	2
2 M 327	Anello Seeger per ritegno spinotto	2
2 M 332	Distanziale su albero motore, lato cambio	1
2 M 339	Dado sinistro per bloccaggio pignone conico conduttore	1
2 M 340	Rondella di sicurezza per dado bloccaggio pignone conico	1
2 M 341	Guarnizione su albero motore, lato cambio	1
2 M 346	Anello di tenuta per pistone maggiorato a $\varnothing$ 52,2	2
2 M 347	Anello di tenuta per pistone, maggiorato a $\varnothing$ 52,4	2



**Motore e accensione**

2 M 348	Anello di tenuta per pistone, maggiorato a $\varnothing$ 52,6	2	2 M 801	Calotta per volano magnete	1
2 M 350	Guarnizione ad anello di tenuta	1	2 M 826	Molla per spinotto presa alta tensione	1
2 M 1026	Pistone con spine fermo anelli di tenuta	1	2 M 827	Vite di contatto per presa alta tensione	1
2 M 1041	Biella con boccola per occhio	1	2 M 828	Spinotto di presa alta tensione	1
2 M 1051	Asse a gomito completo	1	2 M 831	Vite fissaggio cavo presa bassa tensione	3
2 M 1221	Pistone con spine fermo anelli di tenuta, maggiorato a $\varnothing$ 52,2	1	2 M 832	Rondella piana per presa bassa tensione	6
2 M 1226	Pistone con spine fermo anelli di tenuta, maggiorato a $\varnothing$ 52,4	1	2 M 867	Vite fissaggio corpo presa alta tensione	1
2 M 1231	Pistone con spine fermo anelli di tenuta, maggiorato a $\varnothing$ 52,6	1	2 M 1106	Presa di corrente a bassa tensione, completa	1

**ACCENSIONE** composto dei pezzi:

2 M 108 (5)	2 M 112 (5)	2 M 113 (5)	2 M 131 (1)
2 M 334 (1)	2 M 801 (1)	2 M 826 (1)	2 M 827 (1)
2 M 828 (1)	2 M 831 (3)	2 M 832 (6)	2 M 867 (1)
2 M 1106 (1)	2 M 1111 (1)	2 M 1116 (1)	
2 M 1121 (1)	2 M 1216 (1)	2 A 501 (1)	2 A 502 (1)
2 A 503 (1)	2 A 508 (1)	2 A 509 (1)	2 A 510 (1)
2 A 1061 (1)			

Matricola	Denominazione	n° pezzi			
2 M 108	Vite fissaggio flangia volano magnete	5	2 A 501	Cappuccio di protezione per capocorda candela	1
2 M 112	Rondella piana fissaggio flangia	5	2 A 502	Capocorda attacco cavo alla candela	1
2 M 113	Rondella elastica fissaggio flangia	5	2 A 503	Cavo per candela	1
2 M 131	Anello tenuta tra flangia volano e carter	1	2 A 508	Ribattino di contatto per cavo candela	1
2 M 334	Anello Seeger	1	2 A 509	Protezione per presa ad alta tensione	1
			2 A 510	Protezione per presa a bassa tensione	1
			2 A 1061	Cavo per candela, completo	1





## Motore e accensione

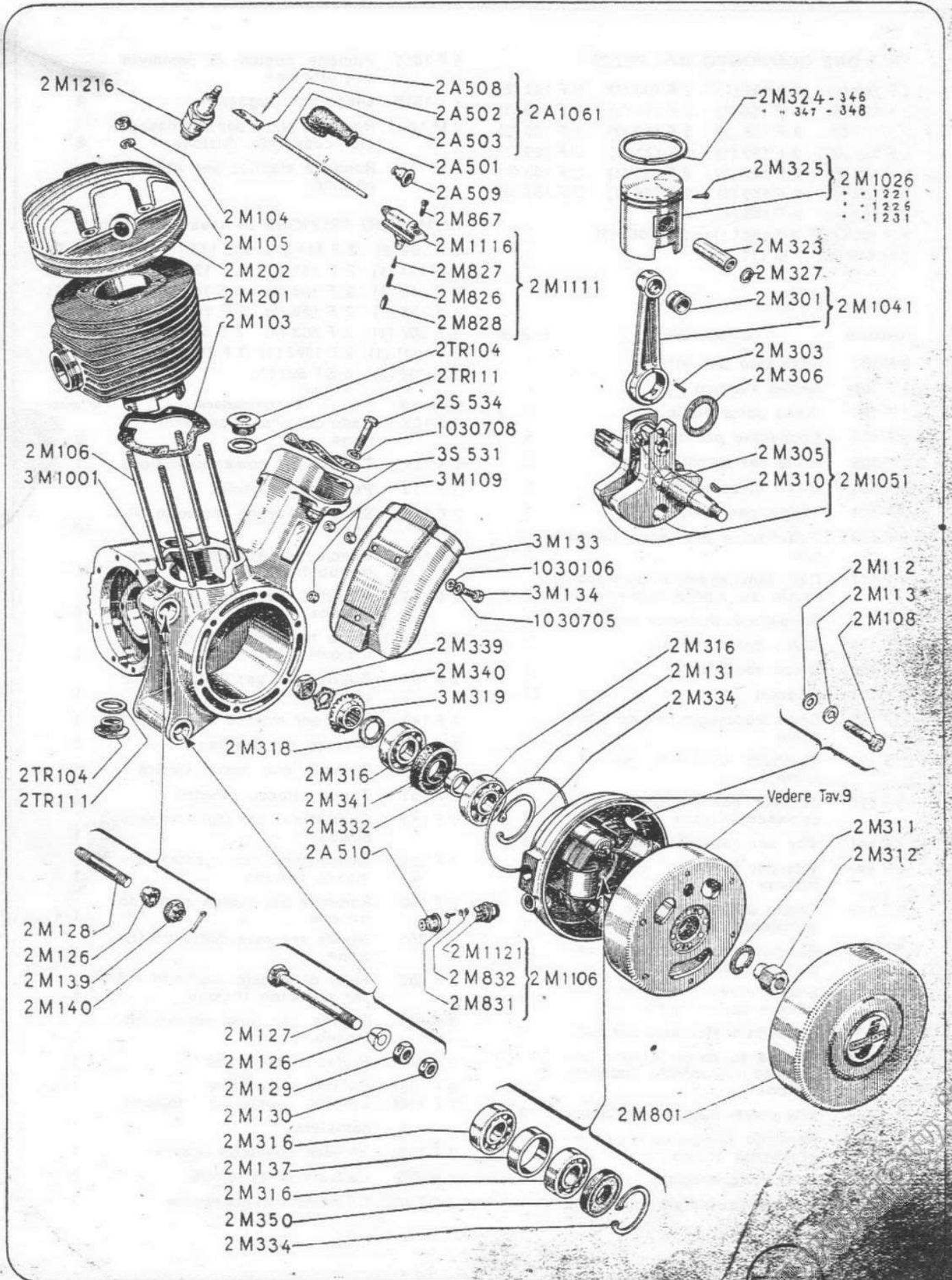

## Frizione con comando, avviamento motore

## FRIZIONE COMPOSTO DAI PEZZI:

2 F 101 (1)	2 F 102 (1)	2 F 103 (1)	2 F 104 (6)
2 F 105 (6)	2 F 106 (1)	2 F 112 (1)	2 F 113 (1)
2 F 117 (1)	2 F 118 (1)	2 F 119 (3)	2 F 120 (2)
2 F 121 (27)	2 F 122 (1)	2 F 123 (1)	2 F 129 (2)
2 F 141 (6)	2 F 142 (2)	2 F 145 (1)	2 F 153 (1)
2 F 154 (1)	2 F 155 (1)	2 F 156 (1)	2 F 157 (3)
3 F 163 (1)	2 F 165 (1)		
2 F 1006 (1)	3 F 1011 (1)	2 F 1016 (3)	
2 M 110 (8)	2 M 111 (8)		

3 F 1011	Pignone conico di comando con bronzine	1
2 F 1016	Disco con sugheri	3
2 M 110	Rondella piana per vite fissaggio coperchio frizione	8
2 M 111	Rondella elastica per vite coperchio	8

## COMANDO FRIZIONE composto dai pezzi:

2 F 109 (2)	2 F 114 (1)	2 F 115 (1)	2 F 116 (10)
2 F 124 (1)	2 F 137 (1)	2 F 138 (1)	2 F 139 (1)
2 F 140 (1)	2 F 146 (1)	2 F 147 (1)	2 F 152 (1)
2 F 153 (1)	2 F 159 (1)	2 F 160 (1)	3 F 301 (1)
3 F 302 (1)	3 F 303 (1)	2 F 307 (1)	
2 F 1001 (1)	2 F 1026 (1)	3 F 1036 (1)	
2 M 702 (2)	3 ST 802 (1)		

Matricola	Denominazione	n° pezzi
2 F 101	Coperchio per frizione	1
2 F 102	Anello elastico	1
2 F 103	Disco porta molle	1
2 F 104	Scodellino per molle	6
2 F 105	Molla per dischi frizione	6
2 F 106	Disco di comando	1
2 F 112	Tappo per livello olio	1
2 F 113	Guarnizione per tappo livello olio	1
2 F 117	Dado bloccaggio tamburo scanalato su albero primario	1
2 F 118	Rondella di sicurezza per dado	1
2 F 119	Disco porta sugheri	3
2 F 120	Disco conduttore	2
2 F 121	Sugheri	27
2 F 122	Dado bloccaggio campana frizione	1
2 F 123	Tamburo scanalato per frizione	1
2 F 129	Boccola per pignone conico comando frizione	2
2 F 141	Vite per coperchio frizione	6
2 F 142	Vite per fissaggio coperchio frizione	2
2 F 145	Tappo su coperchio in corrispondenza tirante comando	1
2 F 153	Guarnizione per tappo su coperchio frizione	1
2 F 154	Guarnizione tra coperchio frizione e carter motore	1
2 F 155	Rondella di sicurezza per dado	1
2 F 156	Flangia su carter ritegno cuscinetto a sfere per supporto frizione	1
2 F 157	Vite a testa svasata, per flangia	3
3 F 163	Rondella di spessore per ingranaggio conico	1
2 F 165	Cuscinetto speciale	1
2 F 1006	Campana scanalata con flangia	1

Matricola	Denominazione	n° pezzi
2 F 109	Dado per tirante comando frizione	2
2 F 114	Tirante per comando frizione	1
2 F 115	Perno ferma molla	1
2 F 116	Sfere per perno comando frizione	10
2 F 124	Gancio per attacco cavo comando frizione	1
2 F 137	Alberino per leva comando frizione	1
2 F 138	Molla richiamo leva comando frizione	1
2 F 139	Guarnizione per dado attacco bowden	1
2 F 140	Dado per attacco bowden	1
2 F 146	Attacco per bowden	1
2 F 147	Bussola con testa sferica	1
2 F 152	Tappo attacco bowden	1
2 F 153	Guarnizione per tappo attacco bowden	1
2 F 159	Guarnizione per guaina comando frizione	1
2 F 160	Rondella per guaina comando frizione	1
3 F 301	Niples per cave comando frizione	1
3 F 302	Fune di acciaio diametro 1,5 per comando frizione	1
3 F 303	Guaina per fune acciaio comando frizione	1
2 F 307	Niples di estremità	1
2 F 1001	Calotta porta sfere	1
2 F 1026	Levetta comando frizione, completa	1
3 F 1031	Bowden comando frizione	1
2 M 702	Capsula di estremità	2
3 ST 802	Cilindretto di estremità	







## Frizione con comando, avviamento motore

### AVVIAMENTO composto dai pezzi:

2 M 110 (1) 3 M 401 (1) 2 M 402 (1) 3 M 403 (1)  
 2 M 405 (1) 2 M 406 (1) 2 M 407 (1) 3 M 408 (1)  
 2 M 411 (1) 2 M 413 (3) 2 M 414 (2) 2 M 415 (1)  
 2 M 416 (1) 2 M 417 (1) 2 M 418 (1) 3 M 419 (1)  
 2 M 420 (1) 2 M 421 (1) 2 M 425 (1) 2 M 428 (1)  
 2 M 429 (2) 2 M 431 (1) 2 M 433 (1) 2 M 434 (1)  
 2 M 435 (1)  
 2 M 1071 (1)  
 2 F 115 (1) 2 F 162 (2) 2 S 523 (1) 2 S 524 (1)  
 2 R 124 (1)

Matricola	Denominazione	n° pezzi
2 M 110	Rondella piana	1
3 M 401	Scatola avviamento motore	1
2 M 402	Coperchio per scatola avviamento motore	1
3 M 403	Pignone conico per avviamento motore	1
2 M 405	Settore dentato	1
2 M 406	Anello Seeger per pignone conico avviamento	1
2 M 407	Rondella di spessore per pignone conico	1
3 M 408	Rondella di spessore	1
2 M 411	Molla richiamo pedale avviamento	1
2 M 413	Vite fissaggio coperchio scatola avviamento	3
2 M 414	Vite fissaggio scatola avviamento al carter	2
2 M 415	Bussola per anello di arresto	1

2 M 416	Anello di arresto per settore dentato	1
2 M 417	Guarnizione tra scatola avviamento e coperchio	1
2 M 418	Metà inferiore guarnizione per scatola avviamento	1
3 M 419	Rondella di guarnizione	1
2 M 420	Molla sull'alberino per pignone avviamento	1
2 M 421	Alberino per pignone avviamento	1
2 M 425	Metà superiore guarnizione scatola avviamento	1
2 M 428	Spina conica filettata arresto pedale avviamento	1
2 M 429	Anello elastico per alberino pignone avviamento	2
2 M 431	Arresto e guida per molla su alberino avviamento	1
2 M 433	Alberino per pedale avviamento	1
M 434	Prigioniero	1
2 M 435	Pignone avviamento motore	1
2 M 1071	Pedale comando avviamento	1
2 F 115	Perno fermo molla	1
2 F 162	Rondella per molla	2
2 S 523	Rondella elastica per spina conica	1
2 S 524	Dado per spina conica filettata	1
2 R 124	Dado fissaggio scatola avviamento al carter	1



Frizione con comando, avviamento motore

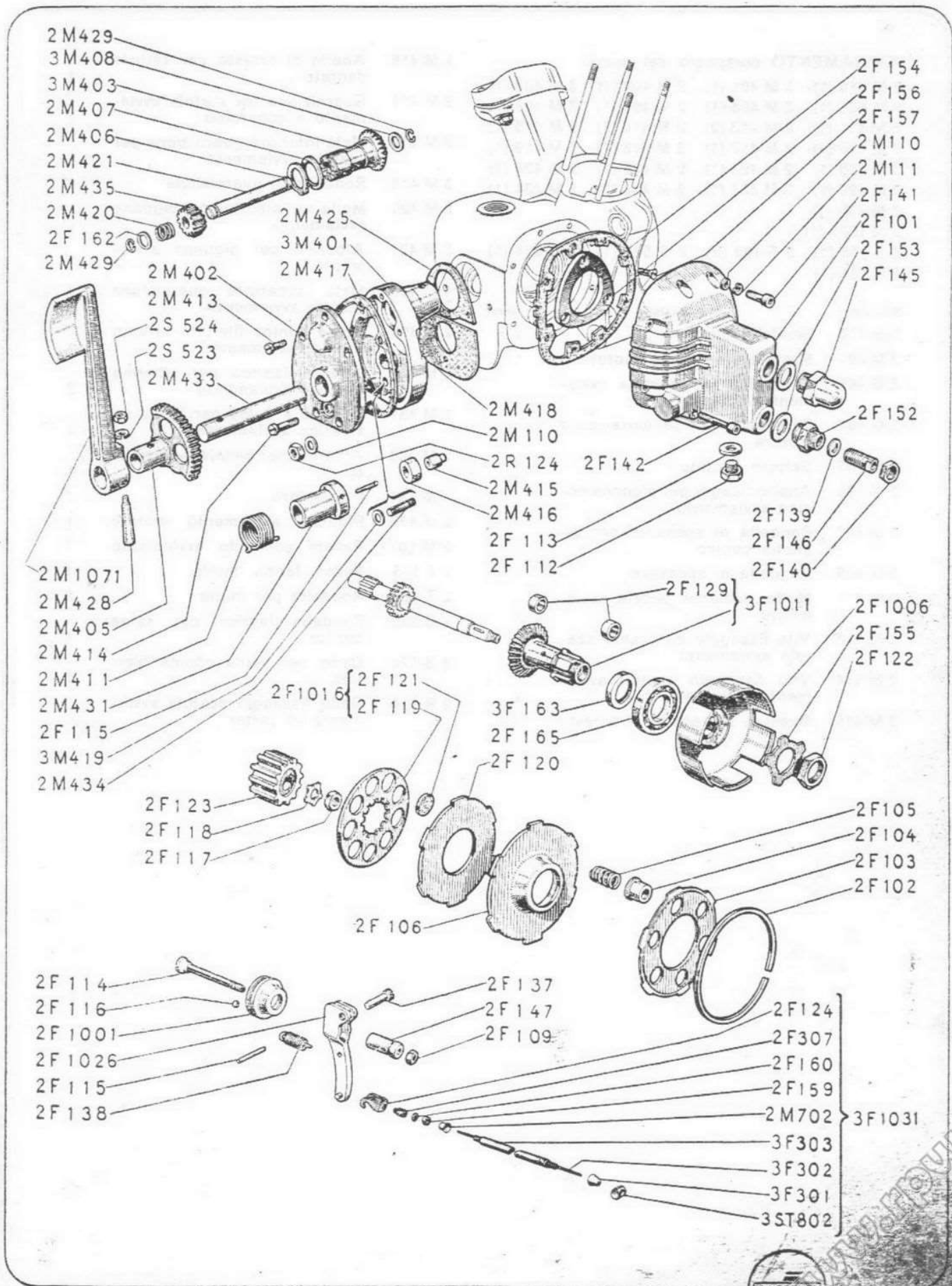



**Cambio con comando**

**PAGINA  
MANCANTE**



## Cambio con comando

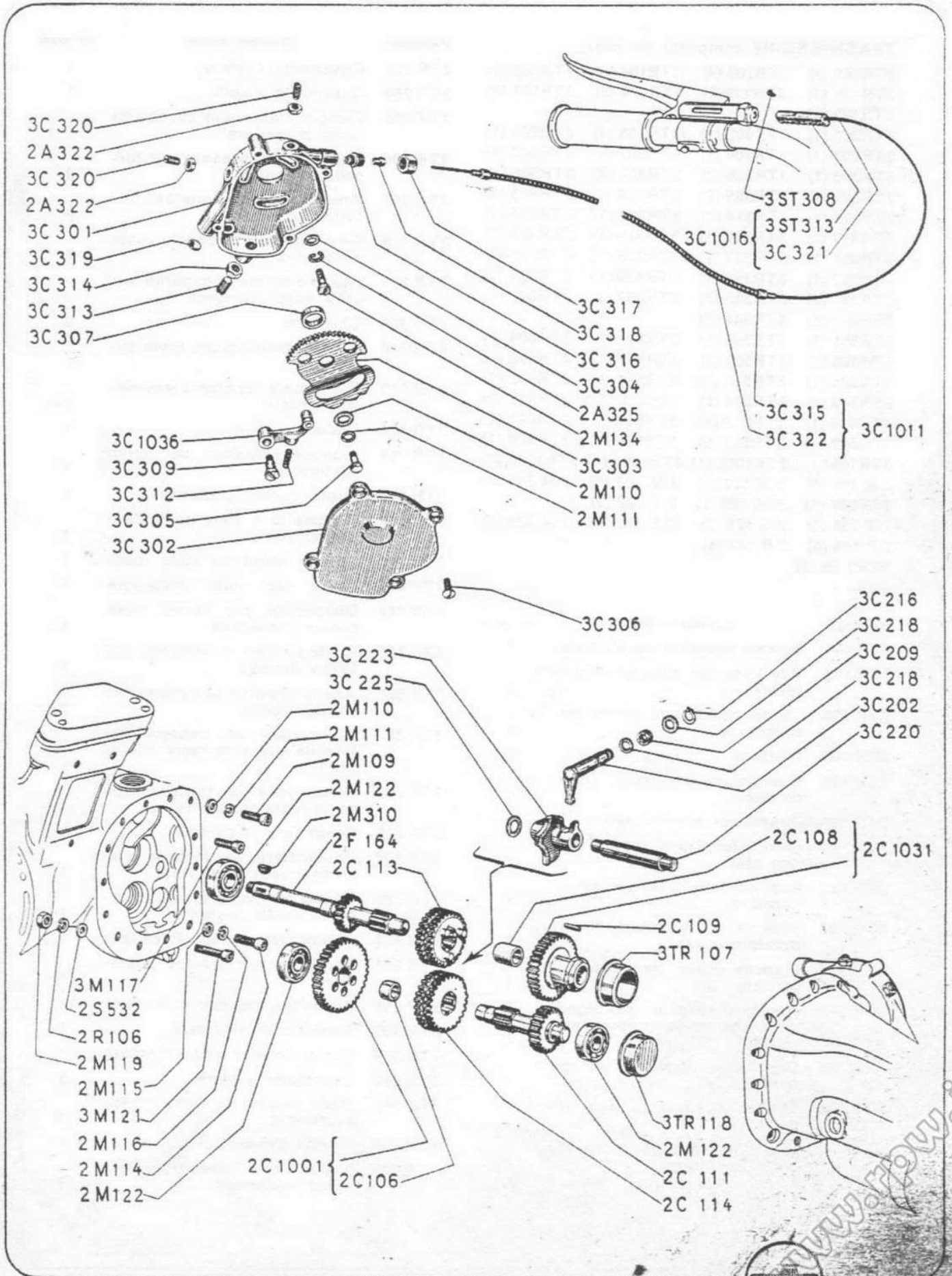

## Trasmissione e sospensione posteriore

## TRASMISSIONE composto dai pezzi:

Matricola	Denominazione	n° pezzi				
3TR101 (1)	2TR103 (4)	2TR104 (1)	2TR105 (2)	2TR 207	Cuscinetto a sfere	1
2TR111 (1)	3TR119(2)	3TR120 (2)	3TR121 (1)	2TR 208	Cuscinetto a rulli	1
3TR122 (1)				3TR 305	Flangia bloccaggio cuscinetto ruota posteriore	1
3TR201 (1)	3TR202 (1)	3TR203 (1)	3TR204 (1)	3TR 306	Rondella di spessore per forcella supporto	2
2TR205 (1)	3TR206 (1)	2TR207 (1)	2TR208 (1)	3TR 307	Anello di guarnizione per forcella supporto	2
3TR305 (1)	3TR306 (2)	3TR307 (2)	3TR308 (1)	3TR 308	Perno forcella supporto ruota posteriore	1
3TR309 (1)	2TR309 (2)	3TR310 (1)	3TR313 (1)	3TR 309	Grano orientamento perno forcella supporto ruota	1
2TR314 (1)	3TR314 (1)	3TR315 (1)	3TR316 (1)	2TR 309	Chiavetta	2
3TR317 (1)	3TR318 (1)	3TR319 (1)	3TR320 (1)	3TR 310	Albero trasmissione ruota posteriore	1
3TR321 (1)	3TR322 (1)	3TR323 (1)	2TR326 (1)	3TR 313	Distanziale per albero trasmissione ruota	1
3TR327 (1)	3TR328 (1)	3TR329 (1)	3TR334 (1)	2TR 314	Dado	1
3TR337 (1)	3TR338 (5)	2TR339 (1)	3TR340 (1)	3TR 314	Pignone cilindrico per ruote posteriore	1
3TR341 (1)	3TR344 (1)			3TR 315	Ruota conica posteriore	1
3TR501 (1)	3TR502 (1)	3TR503 (1)	3TR504 (1)	3TR 316	Cuscinetto a sfere sull'albero trasmissione	1
3TR505 (1)	3TR506 (1)	3TR507 (1)	3TR508 (1)	3TR 317	Corona cilindrica sulla ruota	1
3TR509 (1)	3TR510 (1)	3TR511 (1)	3TR512 (1)	3TR 318	Perno per ruota posteriore	1
3TR513 (1)	3TR514 (1)	3TR515 (1)	3TR516 (1)	3TR 319	Distanziale per perno ruota conica posteriore	1
3TR518 (1)	3TR519 (1)	3TR520 (1)	3TR521 (1)	3TR 320	Custodia per cuscinetto nel perno forcella	1
3TR522 (1)	3TR523 (2)	3TR525 (1)	3TR526 (1)	3TR 321	Anello elastico per ghiera nel perno forcella	1
3TR1001 (1)	3TR1002 (1)	3TR1005 (1)	3TR1006 (1)	3TR 322	Guarnizione per coperchietto forcella supporto ruota posteriore	1
2 M 113 (6)	2 M 122 (2)	2 M 132 (1)	2 M 316 (1)	3TR 323	Guarnizione per forcella supporto ruota posteriore	1
2 M 334 (1)	2 M 429 (1)	2 T 188 (3)		2TR 326	Rondella di sicurezza	1
2 T 705 (5)	2 S 526 (2)	2 S 532 (6)	2 A 322 (2)	3TR 327	Coperchietto per forcella supporto ruota posteriore	1
2 R 106 (6)	2 R 124 (4)			3TR 328	Ghiera per perno forcella supporto ruota posteriore	1
10301.06 (2)				3TR 329	Distanziale perno forcella	1

Matricola	Denominazione	n° pezzi
3TR 101	Scatola supporto trasmissione	1
2TR 103	Vite fissaggio coperchietto al carter	4
2TR 104	Tappo carico olio carter trasmissione	1
2TR 105	Oliatore	2
2TR 111	Guarnizione per tappo scarico olio	1
3TR 119	Tappo per scarico olio	2
3TR 120	Guarnizione per tappo scarico olio	2
3TR 121	Bussola lato leva per ammortizzatore	1
3TR 122	Bussola lato ruota per ammortizzatore	1
3TR 201	Pignone conico per ruota posteriore	1
3TR 202	Anello di spessore per pignone comando ruota posteriore	1
3TR 203	Distanziale esterno per pignone	1
3TR 204	Distanziale interno per pignone	1
2TR 205	Dado per pignone comando ruota posteriore	2
3TR 208	Alberino di torsione	1
3TR 305	Flangia bloccaggio cuscinetto ruota posteriore	1
3TR 306	Rondella di spessore per forcella supporto	2
3TR 307	Anello di guarnizione per forcella supporto	2
3TR 308	Perno forcella supporto ruota posteriore	1
3TR 309	Grano orientamento perno forcella supporto ruota	1
2TR 309	Chiavetta	2
3TR 310	Albero trasmissione ruota posteriore	1
3TR 313	Distanziale per albero trasmissione ruota	1
2TR 314	Dado	1
3TR 314	Pignone cilindrico per ruote posteriore	1
3TR 315	Ruota conica posteriore	1
3TR 316	Cuscinetto a sfere sull'albero trasmissione	1
3TR 317	Corona cilindrica sulla ruota	1
3TR 318	Perno per ruota posteriore	1
3TR 319	Distanziale per perno ruota conica posteriore	1
3TR 320	Custodia per cuscinetto nel perno forcella	1
3TR 321	Anello elastico per ghiera nel perno forcella	1
3TR 322	Guarnizione per coperchietto forcella supporto ruota posteriore	1
3TR 323	Guarnizione per forcella supporto ruota posteriore	1
2TR 326	Rondella di sicurezza	1
3TR 327	Coperchietto per forcella supporto ruota posteriore	1
3TR 328	Ghiera per perno forcella supporto ruota posteriore	1
3TR 329	Distanziale perno forcella	1
3TR 334	Perno per ceppi freno posteriore	1
3TR 336	Rondella para olio cuscinetto	1
3TR 337	Rondella di sicurezza	1
2TR 339	Guarnizione ad anello di tenuta	1
3TR 340	Cuscinetto a sfere	1
3TR 341	Dado per perno ruota conica posteriore	1
3TR 344	Anello Seeger	1
3TR 501	Tappo per ammortizzatore ruota posteriore	1



## Trasmissione e sospensione posteriore

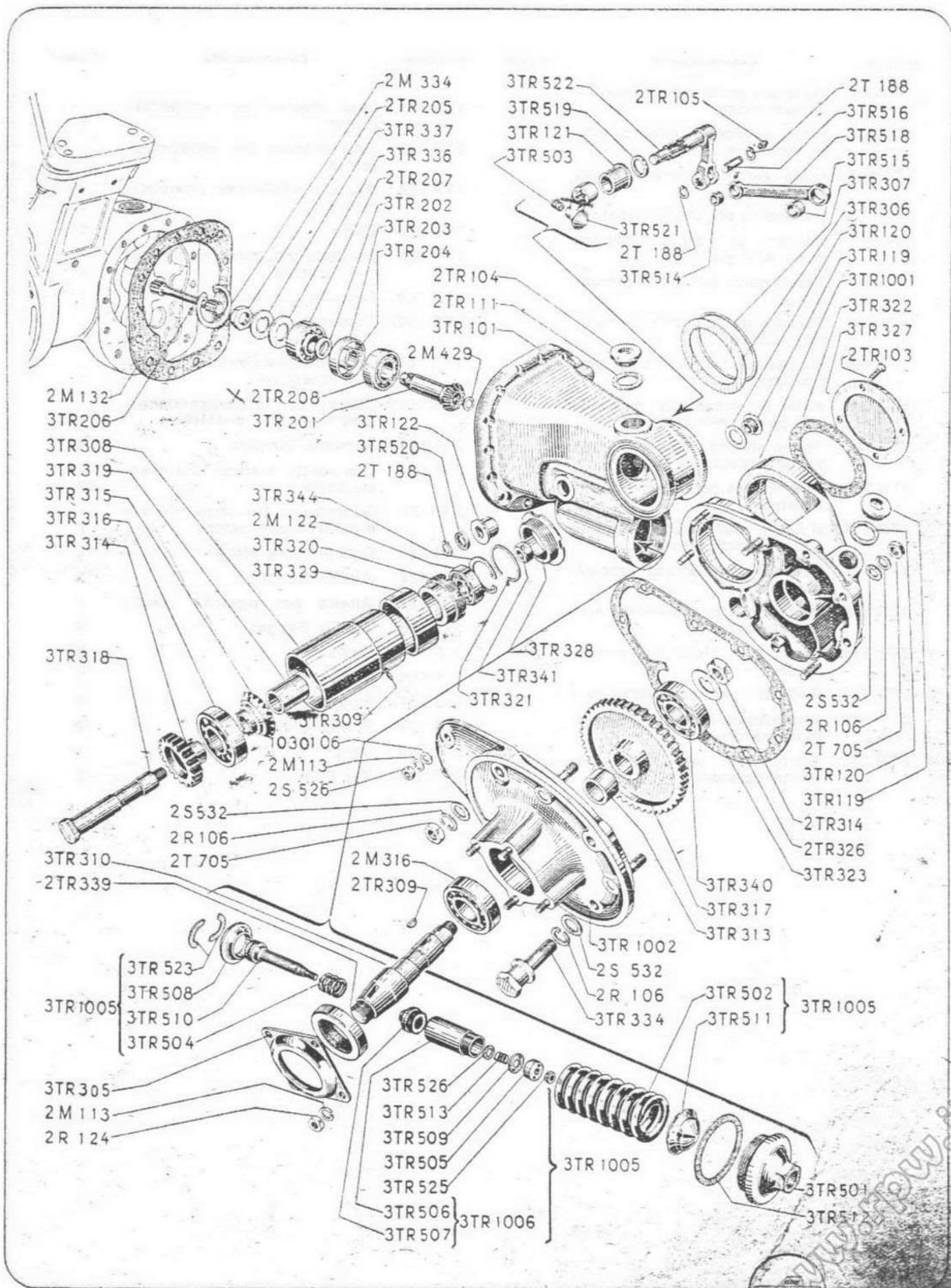

## Trasmissione e sospensione posteriore

Matricola	Denominazione	n° pezzi	Matricola	Denominazione	n° pezzi
3TR 502	Molla per ammortizzatore ruota posteriore	1	3TR 521	Leva interna per ammortizzatore	1
3TR 503	Molla paracolpi ritorno ammortizzatore	1	3TR 522	Leva esterna per ammortizzatore	
3TR 504	Molla per fine corsa ammortizzatore	1	3TR 523	Mezza rondella per ammortizzatore	2
3TR 505	Pistoncino per ammortizzatore	1	3TR 525	Dado	1
3TR 506	Cilindro per ammortizzatore ruota posteriore	1	3TR 526	Rondella per perno molla ammortizzatore	1
3TR 507	Tappo guida asta porta pistoncino	1	3TR 1001	Forcella con bussola	1
3TR 508	Bussola guida molle per ammortizzatore	1	3TR 1002	Coperchio per forcella con prigionieri	1
3TR 509	Rondella di trafilato olio per ammortizzatore	1	3TR 1005	Gruppo molla con ammortizzatore idraulico	1
3TR 510	Asta per pistoncino di trafilato olio per ammortizzatore	1	3TR 1006	Cilindro con tappo per ammortizzatore ruota posteriore	1
3TR 511	Tappo sferico guida molla per ammortizzatore	1	2 M 113	Rondella elastica	6
3TR 512	Guarnizione per tappo ammortizzatore	1	2 M 122	Cuscinetto a sfere albero secondario	2
3TR 513	Molletta per rondella trafilato olio ammortizzatore	1	2 M 132	Guarnizione tra carter motore e carter trasmissione	1
3TR 514	Bussola per bielletta ammortizzatore	1	2 M 316	Cuscinetto a sfere	1
3TR 515	Distanziale per bielletta ammortizzatore	1	2 M 334	Anello Seeger	1
3TR 516	Perno per bielletta ammortizzatore	1	2 M 429	Anello per pignone conico	1
3TR 518	Bielletta per ammortizzatore	1	2 T 188	Anello Seeger	3
3TR 519	Guarnizione lato leva per ammortizzatore	1	2 T 705	Dado	5
3TR 520	Guarnizione lato ruota per ammortizzatore	1	2 S 526	Dado	2
			2 S 532	Rondella	6
			2 R 106	Rondella elastica	6
			2 R 124	Dado	4
			10301.06	Rondella	2



Trasmissione e sospensione posteriore

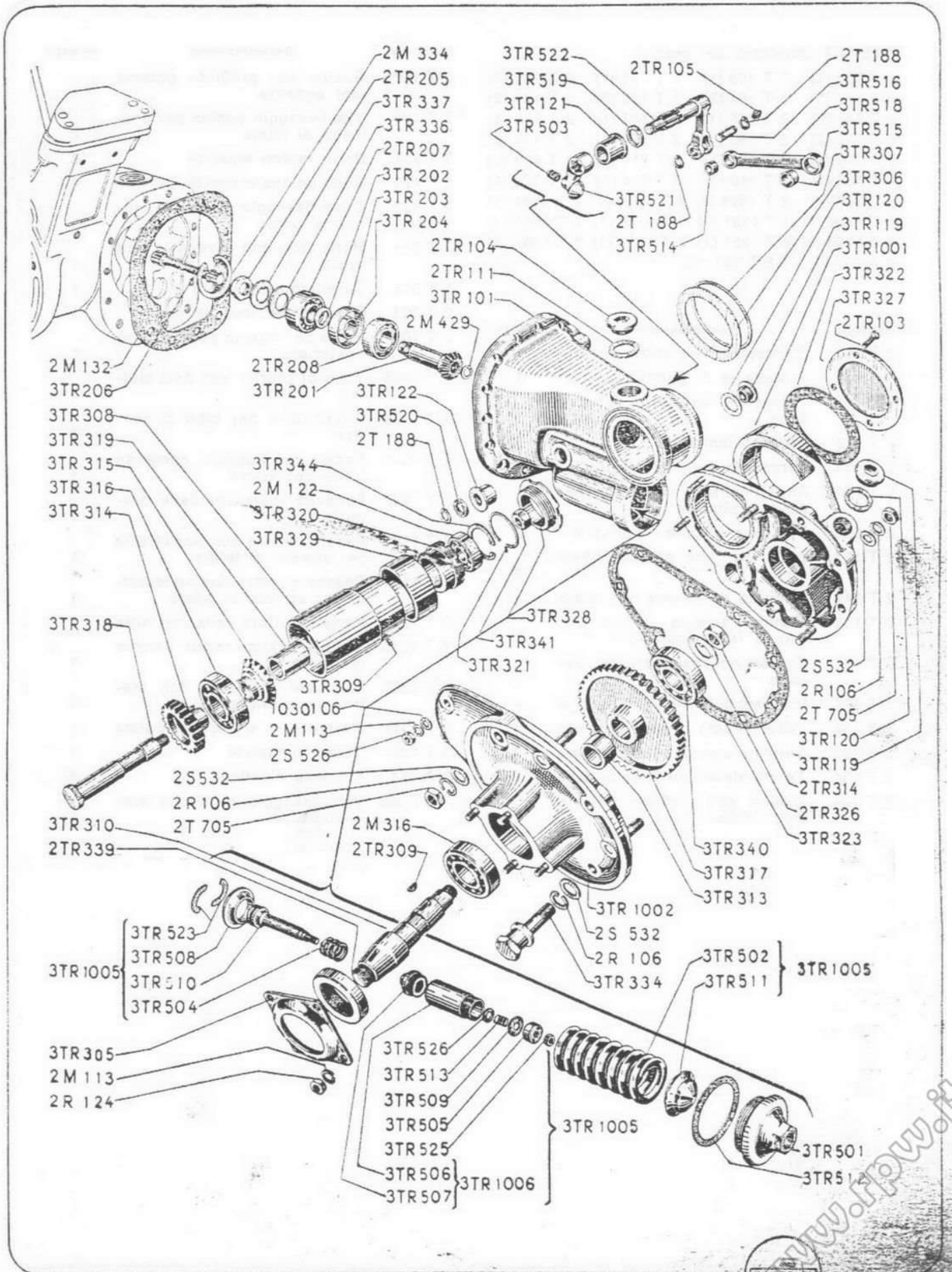



## Telaio, marmitta e cavalletto alza ruota

## TELAIO composto dai pezzi:

3 T 106 (1)	3 T 109 (1)	2 T 115 (1)	2 T 122 (2)
2 T 123 (1)	2 T 124 (2)	2 T 125 (2)	2 T 127 (2)
2 T 142 (2)	2 T 145 (1)	2 T 147 (1)	2 T 174 (4)
2 T 178 (4)	2 T 193 (10)	2 T 194 (2)	2 T 195 (2)
2 T 196 (4)	2 T 208 (4)	2 T 211 (8)	2 T 420 (4)
2 T 433 (1)	3 T 510 (1)	2 T 514 (1)	2 T 703 (1)
2 T 706 (1)	2 T 1026 (1)	2 T 1036 (2)	2 T 1041 (1)
2 T 1136 (1)	3 T 1181 (1)	2 T 1186 (1)	2 T 1251 (1)
2 T 1256 (1)	2 T 1261 (1)	2 T 1311 (1)	3 T 1361 (1)
2 A 325 (1)	2 ST 303 (12)		

Matricola	Denominazione	n° pezzi
2 T 196	Guaina per profilato gomma (per pedana)	4
2 T 208	Vite fissaggio guaina per profilato, al telaio	4
2 T 211	Dado rapido elastico	8
2 T 420	Dado unione marmitta scarico	4
2 T 433	Dado fissaggio marmitta scarico al telaio	1
3 T 510	Molla richiamo cavalletto alza ruota	1
3 T 514	Cavalletto alza ruote	1
2 T 703	Bussola per leva pedale	1
2 T 706	Molla per ritorno pedale freno posteriore	1
2 T 1026	Tubo di scarico con dadi alettati	1
2 T 1036	Guarnizione per tubo di scarico	2
2 T 1041	Pedale con bussola, comando freno posteriore	1
2 T 1136	Fondello posteriore della marmitta	1
3 T 1181	Pedana destra con squadretta per attacco al telaio	1
2 T 1186	Pedana sinistra con squadretta per attacco al telaio	1
2 T 1251	Parte anteriore della marmitta	1
2 T 1256	Tubi di scarico forati, interno marmitta	1
2 T 1261	Involucro marmitta con diaframma e prigionieri	1
2 T 1311	Marmitta di scarico completa	1
3 T 1361	Telaio completo	1
2 A 325	Rondella elastica	5
2 ST 303	Vite fissaggio terminale profilato pedane	12

Matricola	Denominazione	n° pezzi
3 T 106	Protezione di gomma	1
3 T 109	Protezione di gomma	1
2 T 115	Traversino anteriore per pedana	1
2 T 122	Pedana ribaltabile	2
2 T 123	Perno per supporto sedile	1
2 T 124	Rivestimenti in vipla per pedana ribaltabile	2
2 T 125	Vite per pedana ribaltabile	2
2 T 127	Dado per vite pedana ribaltabile	2
2 T 142	Profilato di gomma per telaio	2
2 T 145	Gomma arresto pedale comando freno posteriore	1
2 T 147	Traversino posteriore per pedana	1
2 T 174	Profilato di gomma per pedana	4
2 T 178	Viti fissaggio pedana al telaio	4
2 T 193	Terminale per profilato pedane	10
2 T 194	Terminale per profilato pedane	2
2 T 195	Guaina per profilato gomma (lato telaio)	2



Telaio, marmitta e cavalletto alza ruota

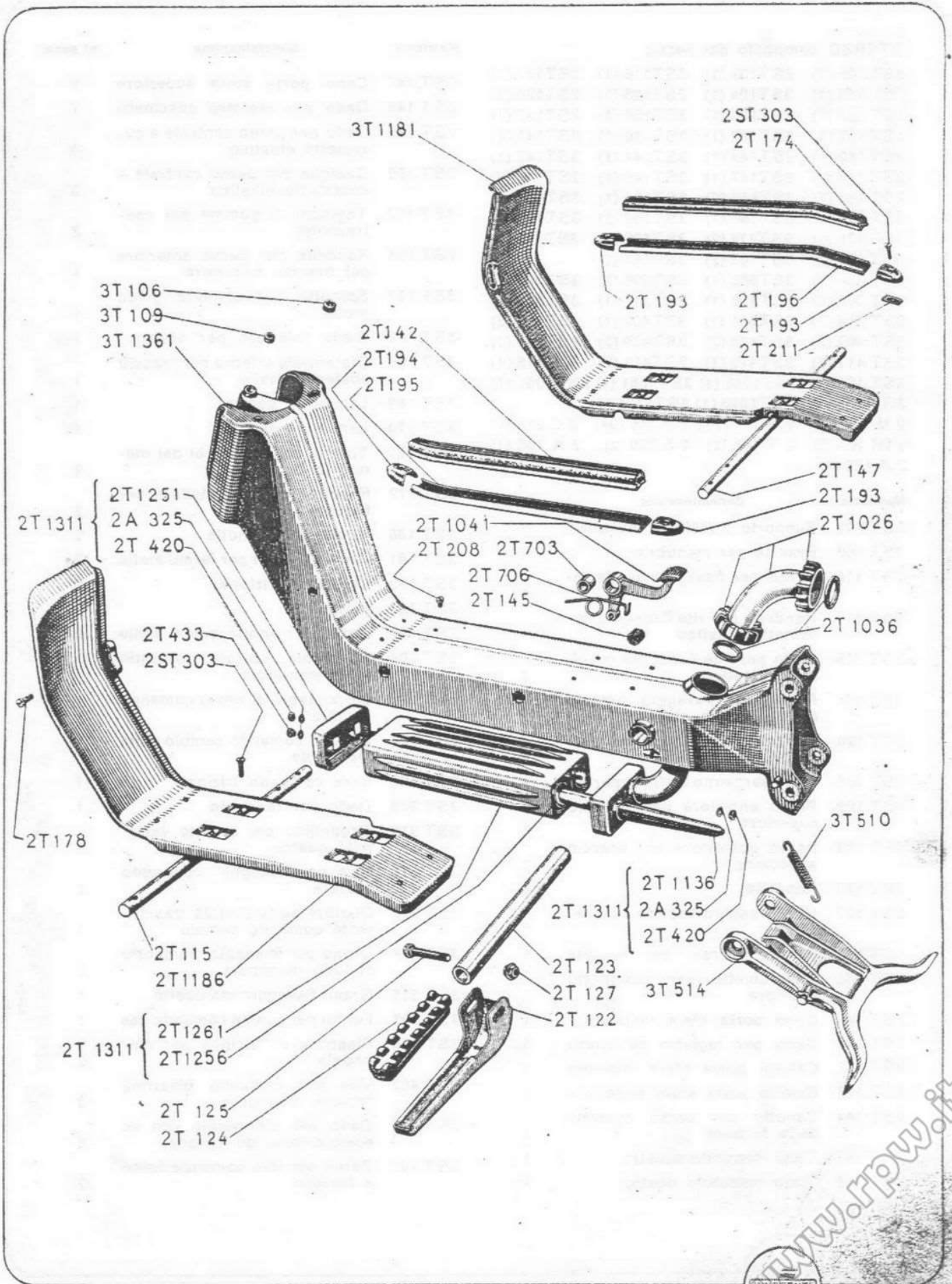

## Sterzo e comandi cambio, frizione, freno anteriore e gas

## STERZO composto dai pezzi:

3ST 101 (1)	2ST102 (1)	3ST116 (1)	2ST117 (1)
2ST 118 (1)	3ST124 (1)	2ST125 (1)	2ST126 (1)
2ST 129 (1)	2ST133 (1)	3ST136 (4)	2ST137 (1)
2ST 138 (1)	2ST139 (1)	2ST140 (1)	3ST141 (1)
2ST 142 (1)	2ST143 (1)	2ST144 (1)	3ST145 (1)
3ST 146 (1)	2ST147 (1)	3ST148 (1)	2ST149 (3)
2ST 150 (3)	3ST152 (2)	2ST156 (1)	3ST157 (1)
3ST 162 (1)	3ST166 (1)	3ST169 (1)	3ST170 (1)
3ST 171 (1)	2ST172 (2)	3ST180 (2)	3ST181 (2)
3ST 182 (2)	3ST183 (2)	3ST184 (2)	
3ST 304 (1)	3ST305 (1)	3ST306 (1)	3ST307 (1)
3ST 309 (1)	3ST310 (1)	3ST311 (1)	3ST312 (1)
3ST 314 (2)	3ST315 (1)	3ST402 (1)	3ST406 (2)
3ST 407 (2)	3ST408 (2)	3ST409 (2)	3ST410 (1)
3ST 411 (2)	3ST412 (1)	3ST413 (2)	3ST418 (4)
3ST 1011 (1)	3ST1046 (1)	3ST1061 (1)	2ST1061 (1)
3ST 1091 (1)	3ST1096 (1)	3ST1101 (1)	
2 M 110 (3)	2 M 111 (3)	2 F 116 (34)	3 C 318 (1)
2TR 105 (6)	2 T 188 (2)	2 S 526 (2)	2 A 136 (1)
2 A 138 (4)			

Matricola	Denominazione	n° pezzi
3ST 101	Supporto forcella e manubrio	1
2ST 102	Basetta per manubrio	1
3ST 116	Perno per fissaggio biella inferiore	1
2ST 117	Rondella per vite fissaggio cuscinetto elastico	1
2ST 118	Dado per vite fissaggio cuscinetto elastico	1
3ST 124	Perno per fissaggio braccio del cuscinetto elastico	1
2ST 125	Rondella di sicurezza per perno biella superiore	1
2ST 126	Dado per perno biella superiore	1
2ST 129	Perno anteriore per braccio superiore	1
2ST 133	Perno posteriore per braccio superiore	1
3ST 136	Rondella	4
2ST 137	Vite fissaggio basette del manubrio	1
2ST 138	Perno centrale per forcella	1
2ST 139	Coperchietto per cuscinetto inferiore	1
2ST 140	Cono porta sfere inferiore	1
3ST 141	Dado per registro cuscinetti	1
2ST 142	Calotta porta sfere inferiore	1
2ST 143	Calotta porta sfere superiore	1
2ST 144	Canotto per perno centrale della forcella	1
3ST 145	Tubo manubrio sinistro	1
3ST 146	Tubo manubrio destro	1

Matricola	Denominazione	n° pezzi
2ST 147	Cono porta sfere superiore	1
3ST 148	Dado per registro cuscinetti	1
2ST 149	Dado per perno centrale e cuscinetto elastico	3
2ST 150	Copiglia per perno centrale e cuscinetto elastico	3
3ST 152	Tamponi di gomma per contraccolpi	2
2ST 156	Rondella per perno anteriore per braccio superiore	1
3ST 157	Spinotto per cerniera guida molle	1
3ST 162	Biella inferiore per sterzo	1
3ST 166	Distanziale interno per braccio sostegno molle	1
3ST 169	Lamierino destro	1
3ST 170	Lamierino sinistro	1
3ST 171	Tirante fissaggio tubi del manubrio	1
3ST 172	Rondella elastica stellare per frizione	2
3ST 180	Snodo guida molle	2
3ST 181	Anello Seeger per fermo molle	2
3ST 182	Cono per frizione	2
3ST 183	Molla	2
3ST 184	Testa per snodo guida molle	2
3ST 304	Coperchio scatola comando sulla manopola	1
3ST 305	Ingranaggio di rinvio comando cambio	1
3ST 306	Scatola comando cambio sulla manopola	1
3ST 307	Leva comando frizione	1
3ST 309	Dado per raccordo	1
3ST 310	Scodellino per arresto estremità guaina	1
3ST 311	Vite per fissaggio coperchio scatola	1
3ST 312	Oliatore sulla scatola trasmettente comando cambio	1
3ST 314	Grano per fissaggio manicotto al tubo manopola	2
3ST 315	Grano fissaggio manicotto	1
3ST 402	Fermo per guaina comando gas	1
3ST 406	Piastrina di frizione per manopola	2
3ST 407	Vite per comando piastrina frizione manopola	2
3ST 408	Dado per bloccaggio vite su scatola comando frizione	2
3ST 409	Perno per leva comando freno e frizione	2







**Sterzo e comandi cambio, frizione, freno anteriore e gas**

3ST 410	Leva comando freno anteriore	1	3ST 1091	Cannotto con anello per avvolgimento file comando gas	1
3ST 411	Dado fissaggio perno per leva comando freno anteriore e frizione	2	3ST 1096	Forcella con parafango	1
3ST 412	Vite per limitazione corsa manopola gas	1	3ST 1101	Biella superiore con bussole	1
3ST 413	Rivestimento per manopola	2	2 M 110	Rondella	3
3ST 418	Grano per fissaggio manopola al manubrio	4	2 M 111	Rondella elastica	3
3ST 1011	Manicotto per comando gas per supporto leva anteriore	1	2 F 116	Sfere per cuscinetti	34
3ST 1046	Cannotto con bussola dentata per manopola cambio	1	3 C 318	Bicono per bloccaggio	1
3ST 1061	Cerniere guida molle con astine	1	2 TR 105	Oliatore	6
2ST 1061	Targhetta	1	2 T 188	Anello Seeger	2
			2 S 526	Dado	2
			2 A 136	Basetta per fanale	1
			2 A 138	Viti per basetta	4



## Sterzo e comandi cambio, frizione, freno anteriore e gas

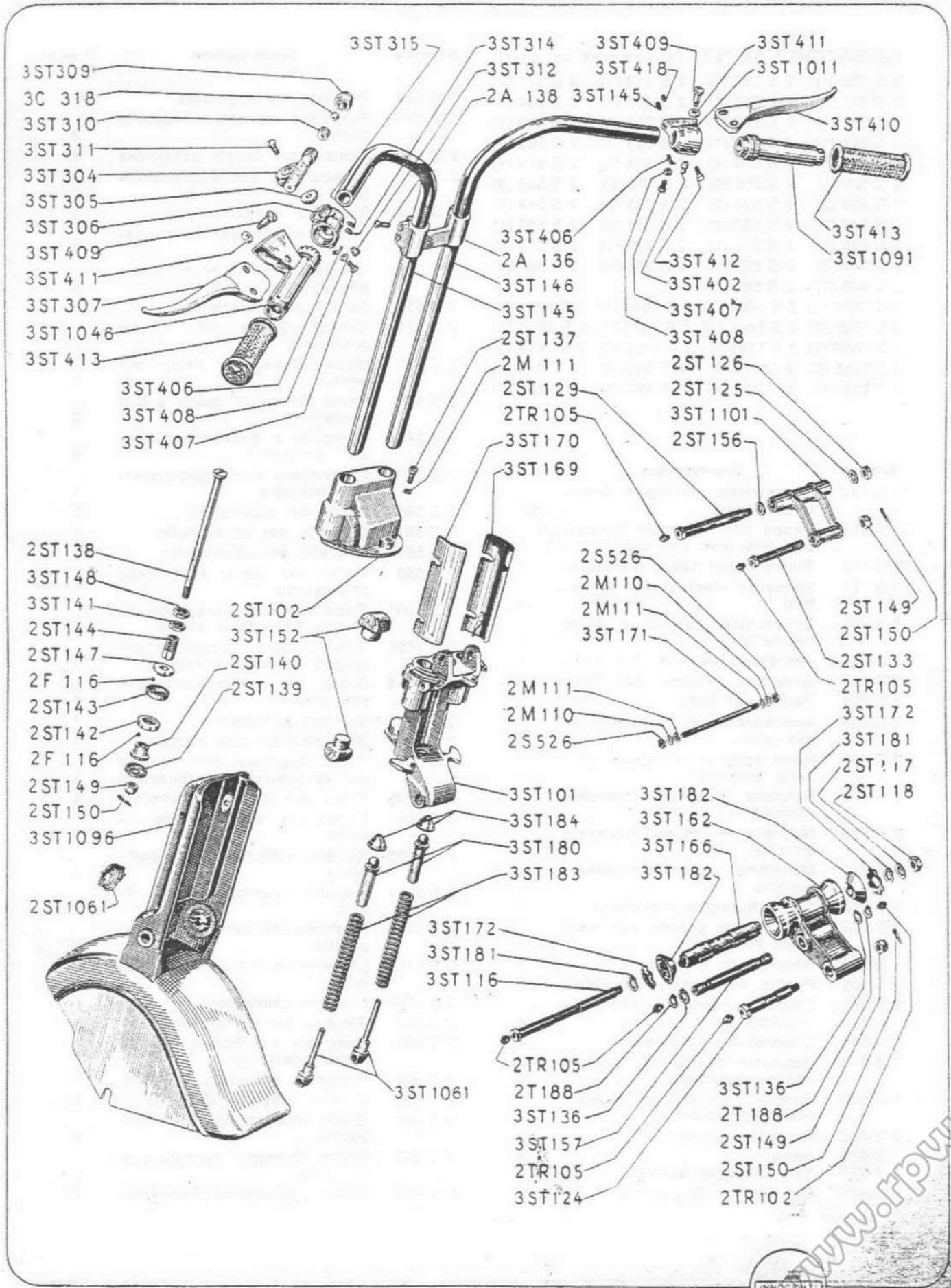



## Serbatoio bauletto e fanalino posteriore

## SERBATOIO E BAULETTO composti dai pezzi:

3 S 102 (1)	2 S 117 (1)	2 S 119 (1)	3 S 121 (4)
2 S 201 (1)	2 S 202 (1)	2 S 203 (1)	2 S 204 (1)
2 S 205 (1)	2 S 208 (1)	2 S 209 (1)	2 S 210 (1)
2 S 211 (1)	2 S 212 (1)	2 S 223 (1)	2 S 502 (5)
2 S 503 (1)	2 S 504 (4)	2 S 514 (1)	2 S 519 (1)
2 S 520 (1)	2 S 523 (8)	2 S 524 (8)	2 S 525 (8)
2 S 529 (2)	2 S 530 (2)	2 S 535 (2)	2 S 544 (1)
2 S 547 (1)	2 S 550 (6)	2 S 551 (6)	2 S 553 (1)
3 S 555 (1)	2 S 571 (1)	2 S 572 (1)	2 S 573 (2)
2 S 584 (2)	2 S 585 (1)	2 S 586 (1)	2 S 587 (1)
2 S 588 (1)	2 S 593 (1)		
3 S 1001 (1)	3 S 1006 (1)	2 S 1016 (1)	2 S 1021 (1)
2 S 1031 (1)	3 S 1041 (1)	2 S 1046 (1)	2 S 1051 (1)
2 S 1056 (1)	2 S 1101 (2)	2 S 1106 (2)	2 S 1116 (1)
2 S 1126 (1)	2 C 219 (2)	2 T 630 (4)	2 T 824 (1)
2 T 825 (4)	2 T 826 (4)	2 T 827 (1)	2 T 830 (2)

Matricola	Denominazione	n° pezzi
3 S 102	Guarnizione per tappo serbatoio benzina	1
2 S 117	Tappo per serbatoio benzina con misurino per olio	1
2 S 119	Sughero per tappo serbatoio	1
3 S 121	Spessore elastico per serbatoio	4
3 S 201	Coperchietto armatura filtro rubinetto	1
2 S 202	Armatura esterna del filtro	1
2 S 203	Armatura interna del filtro	1
2 S 204	Retina per filtro	1
2 S 205	Guarnizione di registro per rubinetto	1
2 S 208	Molla sotto al manettino rubinetto benzina	1
2 S 209	Rondella posizione maschio rubinetto	1
2 S 210	Maschio conico del rubinetto benzina	1
2 S 211	Manettino comando rubinetto benzina	1
2 S 212	Spina fissaggio manettino	1
2 S 223	Guarnizione grande per rubinetto benzina	1
2 S 502	Rondella in gomma	5
2 S 503	Profilo per apertura bauletto	1
2 S 504	Chiodo fissaggio serratura bauletto	4
2 S 514	Coperchio del bauletto	1
2 S 519	Sopperto destro per attacco sedile posteriore	1
2 S 520	Sopperto sinistro per attacco sedile posteriore	1
2 S 523	Rondella elastica	8
2 S 524	Dado	8
2 S 525	Vite fissaggio bauletto	8
2 S 529	Pernetto porta gomma	2

Matricola	Denominazione	n° pezzi
2 S 530	Pernetto porta gomma	2
2 S 535	Puntalino appoggio supporto sedile	2
2 S 544	Scatola per fanale posteriore	1
2 S 547	Trasparente per illuminazione targa	1
2 S 550	Rondella elastica	6
2 S 551	Vite fissaggio parafrangente posteriore	6
2 S 553	Lampadina 6 V. 5 W per fanale posteriore	1
3 S 555	Parafrangente posteriore	1
2 S 571	Catarifrangente per fanale posteriore	1
2 S 572	Molla fissaggio catarifrangente	1
2 S 573	Perno fissaggio guida sedile posteriore	2
2 S 584	Tampone di gomma per arresto serbatoio	2
2 S 585	Chiaivistello bloccaggio coperchio bauletto	1
2 S 586	Corpo del chiaivistello	1
2 S 587	Copiglia per chiaivistello	1
2 S 588	Rondella per chiaivistello	1
2 S 593	Molla per sfera bloccaggio chiaivistello	1
3 S 1001	Tubo destro con pipa per sostegno bauletto e sedile	1
3 S 1006	Tubo sinistro con pipa per sostegno bauletto e sedile	1
2 S 1016	Guida per sedile posteriore con pernetti	1
2 S 1021	Bauletto completo	1
2 S 1031	Serbatoio benzina completo	1
3 S 1041	Tubo flessibile per miscela del serbatoio al carburatore	1
2 S 1046	Filtro per benzina completo	1
2 S 1051	Corpo del rubinetto con tubetto	1
2 S 1056	Rubinetto-benzina a 3 vie completo	1
2 S 1101	Dicitura "Lambretta" con rivetti	2
2 S 1106	Piastrina con basetta per lampadina	2
2 S 1116	Chiaivistello completo per bauletto	1
2 S 1126	Fanalino completo	1
2 C 219	Sferetta per serratura	2
2 T 630	Dado per vite fissaggio parafrangente posteriore	4
2 T 824	Sopperto serbatoio e sedile	1
2 T 825	Bullone fissaggio supporto	4
2 T 826	Staffa fissaggio supporto serbatoio	4
2 T 827	Ghiera fissaggio serbatoio al supporto	1
2 T 830	Squadretta attacco alla basetta	2



www.fpw.it

## Serbatoio bauletto e fanalino posteriore

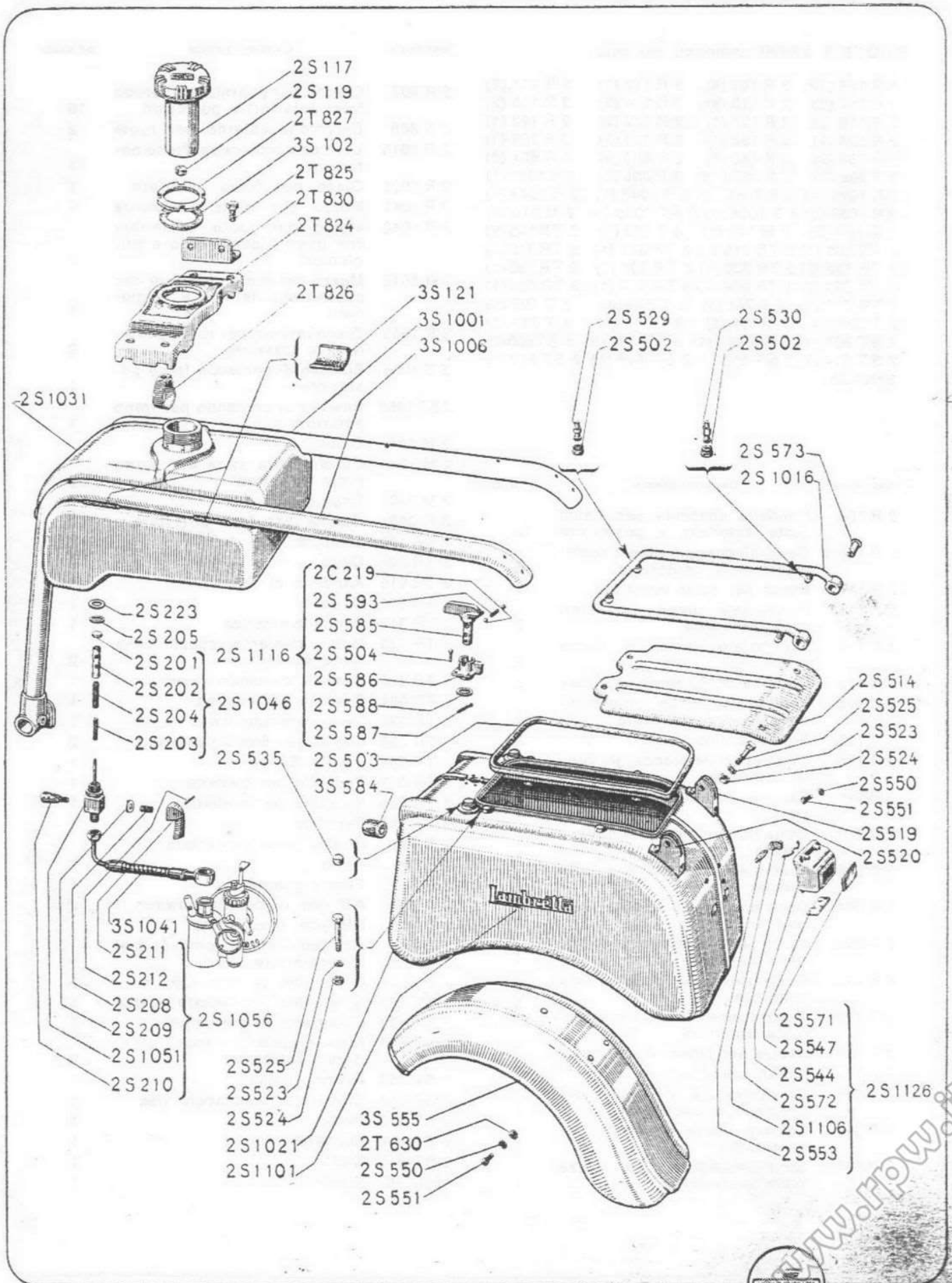

## Ruote con freni e bowden di comando

## RUOTE E FRENI composti dai pezzi:

2 R 106 (12) 2 R 107 (6) 2 R 110 (1) 2 R 111 (2)  
 2 R 112 (2) 2 R 113 (2) 3 R 114 (2) 2 R 115 (2)  
 2 R 116 (2) 2 R 121 (1) 2 R 122 (2) 2 R 123 (1)  
 2 R 124 (1) 2 R 136 (1) 2 R 137 (2) 2 R 138 (1)  
 2 R 139 (2) 3 R 140 (1) 2 R 503 (2) 2 R 504 (2)  
 3 R 808 (1) 2 R 807 (16) 3 R 808 (2) 2 R 1016 (1)  
 2 R 1021 (1) 3 R 1041 (1) 3 R 1042 (1) 3 R 1043 (1)  
 3 R 1056 (2) 3 T 1006 (1) 3 ST 1056 (1) 2 M 119 (6)  
 2 M 122 (2) 2 M 140 (1) 3 F 303 (1) 2 TR 105 (2)  
 2 TR 205 (1) 2 TR 210 (1) 2 TR 311 (1) 2 TR 312 (1)  
 2 TR 325 (2) 3 TR 330 (1) 3 TR 331 (1) 3 TR 332 (1)  
 3 TR 333 (2) 3 TR 339 (1) 3 TR 517 (1) 3 TR 524 (1)  
 3 TR 711 (1) 3 T 704 (1) 2 T 705 (2) 3 T 707 (1)  
 2 T 708 (2) 2 T 709 (1) 3 T 712 (1) 2 T 713 (1)  
 3 ST 801 (1) 3 ST 802 (1) 3 ST 803 (2) 3 ST 805 (2)  
 2 ST 814 (1) 2 ST 815 (1) 2 ST 816 (1) 2 ST 817 (1)  
 10301.06

Matricola	Denominazione	n° pezzi
2 R 807	Chiodo per guarnizione ferodo freni anteriori e posteriori	16
3 R 808	Cerchione esterno per ruote	2
2 R 1016	Leva comando ceppi freno anteriore	1
2 R 1021	Disco per freno anteriore	1
3 R 1041	Mozzo per ruota posteriore	1
3 R 1042	Mozzo per ruota posteriore con guarnizione ferodo e prigionieri	1
3 R 1043	Mozzo per ruota anteriore con guarnizione ferodo e prigionieri	1
3 R 1056	Disco interno per ruota posteriore e anteriore	2
3 T 1006	Bowden di comando freno posteriore	1
3ST1056	Bowden di comando per freno anteriore	1

Matricola	Denominazione	n° pezzi
2 R 106	Rondella spaccata per dischi ruote anteriore e posteriore	12
2 R 107	Dado bloccaggio dischi ruote anteriore e posteriore	6
2 R 110	Perno per ruota anteriore	1
2 R 111	Distanziale lungo su perno ruota anteriore	2
2 R 112	Distanziale corto su perno ruota	2
2 R 113	Dado su perno ruota anteriore	2
3 R 114	Rondella su perno ruota anteriore bloccaggio ruota	2
3 R 115	Rondella elastica	2
2 R 116	Dado speciale bloccaggio ruota anteriore	2
2 R 121	Camma comando freno anteriore	1
2 R 122	Molla richiamo ceppi ruota anteriore	2
2 R 123	Rondella piana per vite sulla camma	1
2 R 124	Dado bloccaggio camma sulla leva comando	1
2 R 136	Molla per leva comando ceppi freno anteriore	1
2 R 137	Guarnizioni sul perno ruota anteriore	2
2 R 138	Guarnizione ferodo sul mozzo ruota anteriore	1
2 R 139	Ceppo per freno anteriore	2
3 R 140	Mozzo per ruota	1
3 R 503	Copertura 3,5" x 8 per ruota anteriore e posteriore	2
3 R 504	Camera d'aria e valvola per pneumatico	2
3 R 806	Guarnizione ferodo per mozzo ruota posteriore	1

2 M 119	Dado	1
2 M 122	Cuscinetto a sfere per perno ruota anteriore	2
2 M 140	Coppiglia	1
3 F 303	Guaina per fune anteriore	1
2 TR 105	Oliatore	2
2 TR 205	Dado	1
3 TR 210	Rondella di fermo	1
2 TR 311	Dado	1
2 TR 312	Rondella elastica	1
2 TR 325	Molla richiamo ceppi freno ruota posteriore	2
3 TR 330	Camma comando ceppi	1
3 TR 331	Bussola per camma	1
3 TR 332	Leva comando freno	1
2 TR 333	Ceppo per freno posteriore	2
3 TR 339	Anello Seeger	1
3 TR 517	Rondella per bielletta	1
3 TR 524	Rondella per bielletta	1
3 TR 711	Pernetto	1
3 T 704	Guaina freno posteriore	1
2 T 705	Dado	2
3 T 707	Fermo guaina	1
2 T 708	Attacco regolabile bowden	2
2 T 709	Sferetta d'estremità	1
3 T 712	Attacco alla leva comando freno posteriore	1
2 T 713	Cilindretto di estremità	1
3 ST 801	Scodellino per testata guaina	1
3 ST 802	Cilindretto di estremità	1
3 ST 803	Fune acciaio per freno anteriore e posteriore	2
3 ST 805	Fermo guaina	2
2 ST 814	Cilindretto bloccaggio vite	1
2 ST 815	Perno	1
2 ST 816	Rondella	1
2 ST 817	Dado	1
10301.06	Rondella	1





## Ruote con freni e bowden di comando

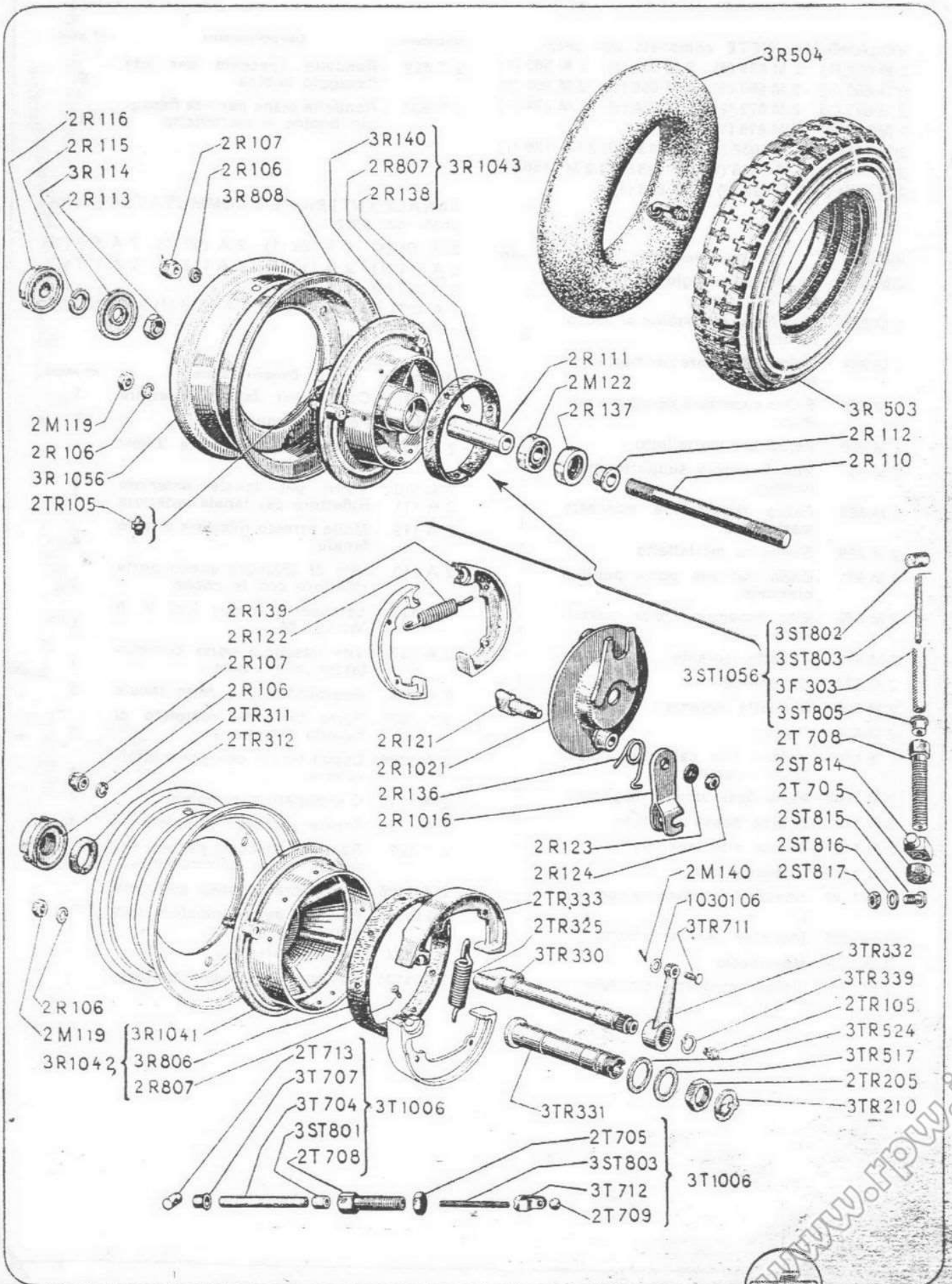

## Apparecchiature elettriche

Volano magnete, fanale anteriore, commutatore, segnalatore acustico e bottone di massa

## VOLANO-MAGNETE composto dai pezzi:

2 M 832 (1) 2 M 839 (6) 2 M 864 (1) 2 M 865 (1)  
 2 M 866 (1) 2 M 867 (1) 2 M 868 (1) 2 M 869 (1)  
 2 M 871 (1) 2 M 872 (1) 2 M 873 (1) 2 M 874 (1)  
 2 M 875 (2) 2 M 876 (1)  
 2 M 1061 (1) 2 M 1066 (1) 2 M 1131 (2) 2 M 1136 (1)  
 2 M 1141 (1) 2 M 1146 (1) 2 M 1151 (1) 2 M 1156 (1)  
 2 M 1161 (1) 2 T 629 (6) 2 T 633 (4)

Matricola	Denominazione	n° pezzi
2 M 832	Rondella fissaggio molla martelletto	1
2 M 839	Vite fissaggio bobina al pacco laminare	6
2 M 864	Tubetto isolante per martelletto	1
2 M 865	Feltro copertura perno martelletto	1
2 M 866	Perno per martelletto	1
2 M 867	Vite fissaggio supporto martelletto	1
2 M 868	Perno regolazione supporto martelletto	1
2 M 869	Supporto martelletto	1
2 M 871	Dado per vite porta puntine platinato	1
2 M 872	Vite fissaggio molla martelletto	1
2 M 873	Tubetto isolante	1
2 M 874	Capocorda	1
2 M 875	Rondella isolante	2
2 M 876	Dado	1
2 M 1061	Volano con calamita, masse polari e camma	1
2 M 1066	Parte fissa volano magnete	1
2 M 1131	Bobina bassa tensione	2
2 M 1136	Bobina alta tensione	1
2 M 1141	Condensatore	1
2 M 1146	Spazzola lubrificante con perno	1
2 M 1151	Incudine per martelletto	1
2 M 1156	Martelletto	1
2 M 1161	Volano magnete completo	1

Matricola	Denominazione	n° pezzi
2 T 629	Rondella spaccata per vite fissaggio bobina	6
2 T 633	Rondella piana per vite fissaggio bobine e martelletto	4

## FANALE ANTERIORE E COMMUTATORE composto dai pezzi:

2 A 101 (1) 2 A 102 (1) 2 A 109 (1) 2 A 110 (1)  
 2 A 111 (1) 2 A 112 (4) 2 A 113 (1) 2 A 117 (1)  
 2 A 137 (4) 2 A 149 (1)  
 2 A 1021 (1) 2 A 1026 (1) 2 A 1146 (1) 2 A 1156 (1)  
 2 T 629 (1)

Matricola	Denominazione	n° pezzi
2 A 101	Coppa per fanale anteriore	1
2 A 102	Porta commutatore	1
2 A 109	Anello esterno porta riflettore e vetro	1
2 A 110	Vetro per fanale anteriore	1
2 A 111	Riflettore per fanale anteriore	1
2 A 112	Molla arresto riflettore e vetro fanale	4
2 A 113	Vite di chiusura anello porta riflettore con la coppa	1
2 A 117	Lampadina a due luci V. 6 W. 25 x 25	1
2 A 137	Vite fissaggio porta commutatore alla coppa	4
2 A 149	Guarnizione per vetro fanale	1
2 A 1021	Porta lampada completo di basette e molla	1
2 A 1026	Coppa fanale con porta interruttore	1
2 A 1146	Commutatore completo	1
2 A 1156	Fanale anteriore completo	1
2 T 629	Rondella spaccata per vite fissaggio porta commutatore	1
2 A 1126	Avvisatore acustico completo	1
3ST1051	Pulsante per segnalatore acustico	1
2 A 334	Rondella elastica	1
3 A 1131	Bottone di massa completo	1



### Apparecchiature elettriche

Volano magnete, fanale anteriore, commutatore, segnalatore acustico e bottone di massa

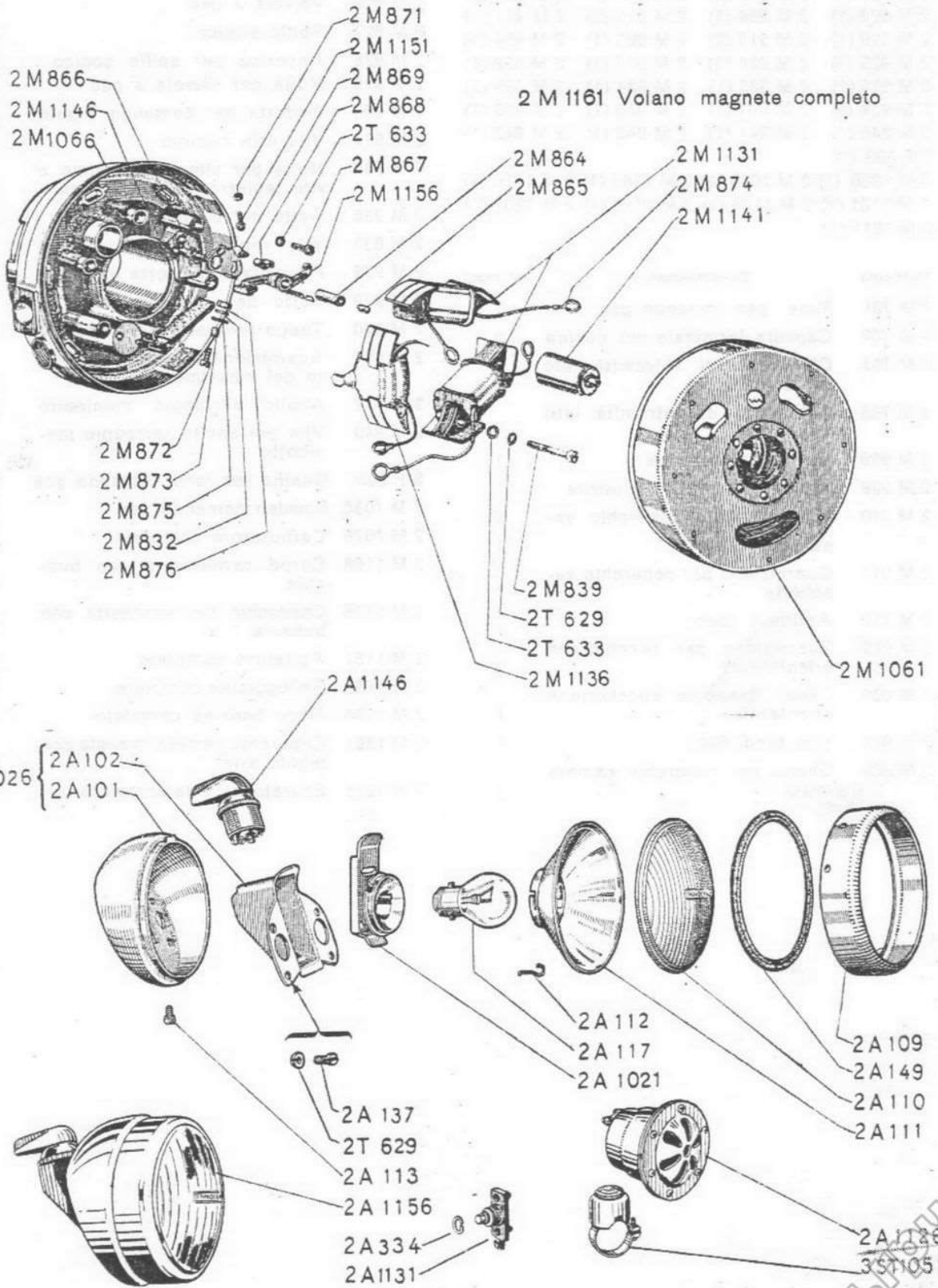



**Carburatore e bowden comando gas****CARBURATORE** composto dai pezzi:

3 M 701 (1) 2 M 702 (2) 2 M 704 (1) 3 M 705 (1)  
 2 M 908 (1) 2 M 909 (1) 2 M 910 (2) 2 M 911 (1)  
 2 M 916 (1) 2 M 919 (2) 2 M 920 (1) 2 M 924 (1)  
 2 M 925 (1) 2 M 926 (1) 2 M 927 (1) 2 M 928 (1)  
 2 M 929 (1) 2 M 933 (1) 2 M 934 (1) 2 M 935 (1)  
 2 M 936 (1) 2 M 937 (1) 2 M 938 (1) 2 M 939 (1)  
 2 M 940 (1) 2 M 941 (1) 2 M 942 (1) 2 M 943 (1)  
 3 F 303 (1)  
 3 M 1036 (1) 2 M 1076 (1) 2 M 1166 (1) 2 M 1176 (1)  
 2 M 1181 (1) 2 M 1186 (1) 2 M 1196 (1) 2 M 1201 (1)  
 2 M 1211 (1)

Matricola	Denominazione	n° pezzi
3 M 701	Fune per comando gas	1
2 M 702	Capsula terminale per guaina	2
2 M 704	Cilindretto di estremità lato carburatore	1
3 M 705	Cilindretto di estremità lato leva	1
2 M 908	Molla per agitatore	1
2 M 909	Anellino ritegno agitatore	1
2 M 910	Vite fissaggio coperchio vaschetta	2
2 M 911	Guarnizione per coperchio vaschetta	1
2 M 916	Astina a cono	1
2 M 919	Guarnizione per bocchettone orientabile	2
2 M 920	Tappo fissaggio bocchettone orientabile	1
2 M 924	Vite tendi filo	1
2 M 925	Ghiera per coperchio camera miscela	1

Matricola	Denominazione	n° pezzi
2 M 926	Valvola a gas	1
2 M 927	Spillo conico	1
2 M 928	Ancorina per spillo conico	1
2 M 929	Molla per valvola a gas	1
2 M 933	Pinzetta per comando tegolo	1
2 M 934	Vite aria minimo	1
2 M 935	Molla per vite aria minimo e vite registro valvola a gas	1
2 M 936	Getto del minimo	1
2 M 937	Vite registro valvola a gas	1
2 M 938	Polverizzatore porta getto	1
2 M 939	Getto del massimo	1
2 M 940	Tappo per getto del massimo	1
2 M 941	Guarnizione per tappo del getto del massimo	1
2 M 942	Anello serraggio manicotto	1
2 M 943	Vite per anello serraggio manicotto	1
3 F 303	Guaina per fune comando gas	1
3 M 1036	Bowden comando gas	1
2 M 1076	Carburatore completo	1
2 M 1166	Corpo carburatore con bussola	1
2 M 1176	Coperchio per vaschetta con bussola	1
2 M 1181	Agitatore completo	1
2 M 1186	Galleggiante completo	1
2 M 1196	Filtro benzina completo	1
2 M 1201	Coperchio camera miscela con tegolo aria	1
2 M 1211	Epuratore d'aria completo	1



Carburatore e bowden comando gas

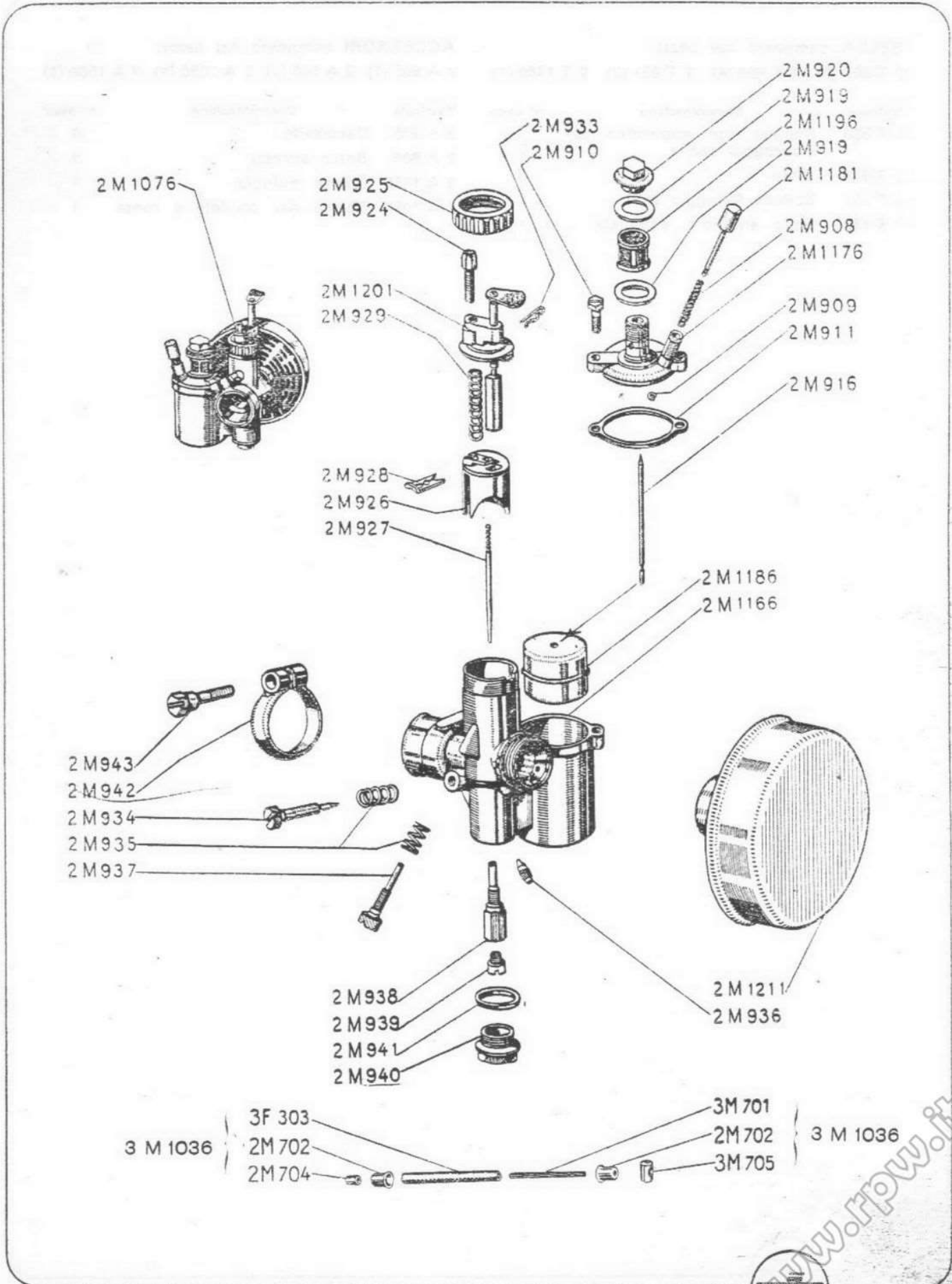

**Sella anteriore e accessori****SELLA** composto dai pezzi:

2 T 828 (2) 2 T 829 (4) 2 T 831 (2) 2 T 1366 (1)

Matricola	Denominazione	n° pezzi
2 T 828	Bullone con appendice per bloccaggio sedile	2
2 T 829	Dado	3
2 T 831	Bullone fissaggio sella	2
2 T 1366	Sella anteriore completa	1

**ACCESSORI** composto dai pezzi:

2 A 905 (1) 2 A 906 (1) 2 A 1056 (1) 2 A 1086 (1)

Matricola	Denominazione	n° pezzi
2 A 905	Cacciavite	1
2 A 906	Borsa attrezzi	1
2 A 1056	Chiave multipla	1
2 A 1086	Chiave per candele e ruote	1





Sella anteriore e accessori

2T1366

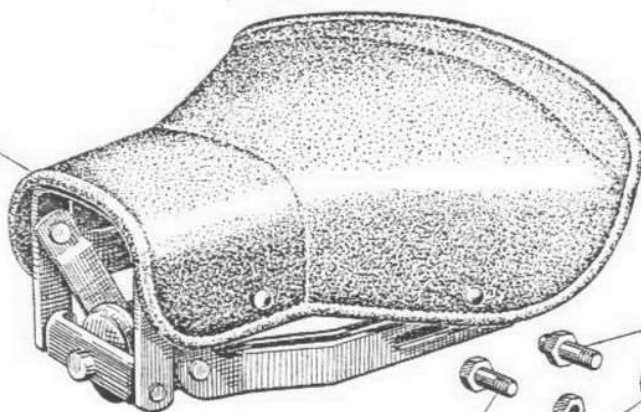

2T828

2T831  
2T829

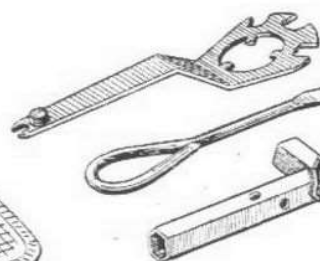

2A1056  
2A905  
2A1086

2A906

