



# MOTO GUZZI

SOCIETÀ PER AZIONI

**STABILIMENTO E AMMINISTRAZIONE:** Mandello del Lario (Como)  
Via Emanuele V. Parodi, 57

Telefoni: Mandello Lario 71112 (4 linee con ricerca automatica)  
teco 226.91

Collegamento ponte-radio con Milano e Genova  
Telegrammi: Motoguzzi - Mandello Lario

**SEDE LEGALE:** Milano - Via Durini N. 23  
Telefoni: 705.784 - 705.785 - Telegrammi: Motoguzzi - Milano

**FILIALE - CENTRO RICAMBI**

Milano (640) - Via G. da Procida, 14  
Telefoni: 341.421/341.296/381.997/384.033  
Telegr.: Filialmotoguzzi - Milano

**UFFICI:** Genova - C.so Aurelio Saffi, 29  
Telefoni: 55.242/55.243/55.244/55.245  
Telegrammi: Paromar - Genova

Roma - Via Barberini, 86 - Telefono 484.758  
Telegrammi: Motoguzzi - Roma

Napoli - Piazza Municipio, 84 - Telefono 310.581  
Telegrammi: Motoguzzi - Napoli

Torino - Corso Unione Sovietica, 70 - Telefono 500.173  
Telegrammi: Motoguzzi - Torino

**I EDIZIONE**

## CARDELLINO 83 cc

**ISTRUZIONI PER L'USO  
E LA MANUTENZIONE**





# MOTO GUZZI

**SOCIETA PER AZIONI**

**STABILIMENTO E AMMINISTRAZIONE:** Mandello del Lario (Como)  
Via Emanuele V. Parodi, 57

Telefoni: Mandello Lario 71112 (4 linee con ricerca automatica)  
Lecco 226.91

Collegamento ponte-radio con Milano e Genova

Telegrammi: Motoguzzi - Mandello Lario

**SEDE LEGALE:** Milano - Via Durini N. 28

Telefoni: 705.784 - 705.735 - Telegrammi: Motoguzzi - Milano

**FILIALE - CENTRO RICAMBI**

Milano (640) - Via G. da Procida, 14

Telefoni: 34.421/341.296/381.997/384.033

Telegr.: Filialmotoguzzi - Milano

**UFFICI:** Genova - C.so Aurelio Saffi, 29

Telefon: 55.242/55.243/55.244/55.245

Telegrammi: Paromar - Genova

**Roma** - Via Barberini, 86 - Telefono 484.758

Telegramm: Motoguzzi - Roma

**Napoli** - Piazza Municipio, 84 - Telefono 310.581

Telegrammi: Motoguzzi - Napoli

**Torino** - Corso Unione Sovietica, 70 - Telefono 500.173

Telegrammi: Motoguzzi - Torino

**I EDIZIONE**

## CARDELLINO 83 cc

**ISTRUZIONI PER L'USO  
E LA MANUTENZIONE**

## **DOTAZIONE**

Pompa per pneumatici.  
Cacciavite (spina per chiavi a tubo).  
Leva coperture (2 pezzi).  
Chiave a tubo doppia da mm. 11-14.  
Chiave a tubo da mm. 19-21-22.  
Chiave piatta da mm. 9-11-14-18.  
Libretto istruzioni

## **Dati di identificazione**

Ogni veicolo è contraddistinto da un numero di identificazione impresso sulla parte destra del veicolo e precisamente: sulla parte centrale e inferiore del telaio e sul coperchio del basamento. Questo numero è riportato sulla dichiarazione di conformità e serve agli effetti di legge alla identificazione del veicolo stesso.

Detto numero deve essere pure indicato nella eventuale richiesta dei pezzi di ricambio.

## **Pezzi di ricambio**

Per il perfetto funzionamento del motociclo si ricorda che gli eventuali ricambi vanno effettuati esclusivamente con pezzi originali « Moto Guzzi ».

Per la loro ordinazione occorre attenersi a quanto indicato nel capitolo « Dati di identificazione ».

DISPOSITIVO SILENZIATORE  
PER IL MOTOCICLO "C" (CARULLINO 63 c.c.)

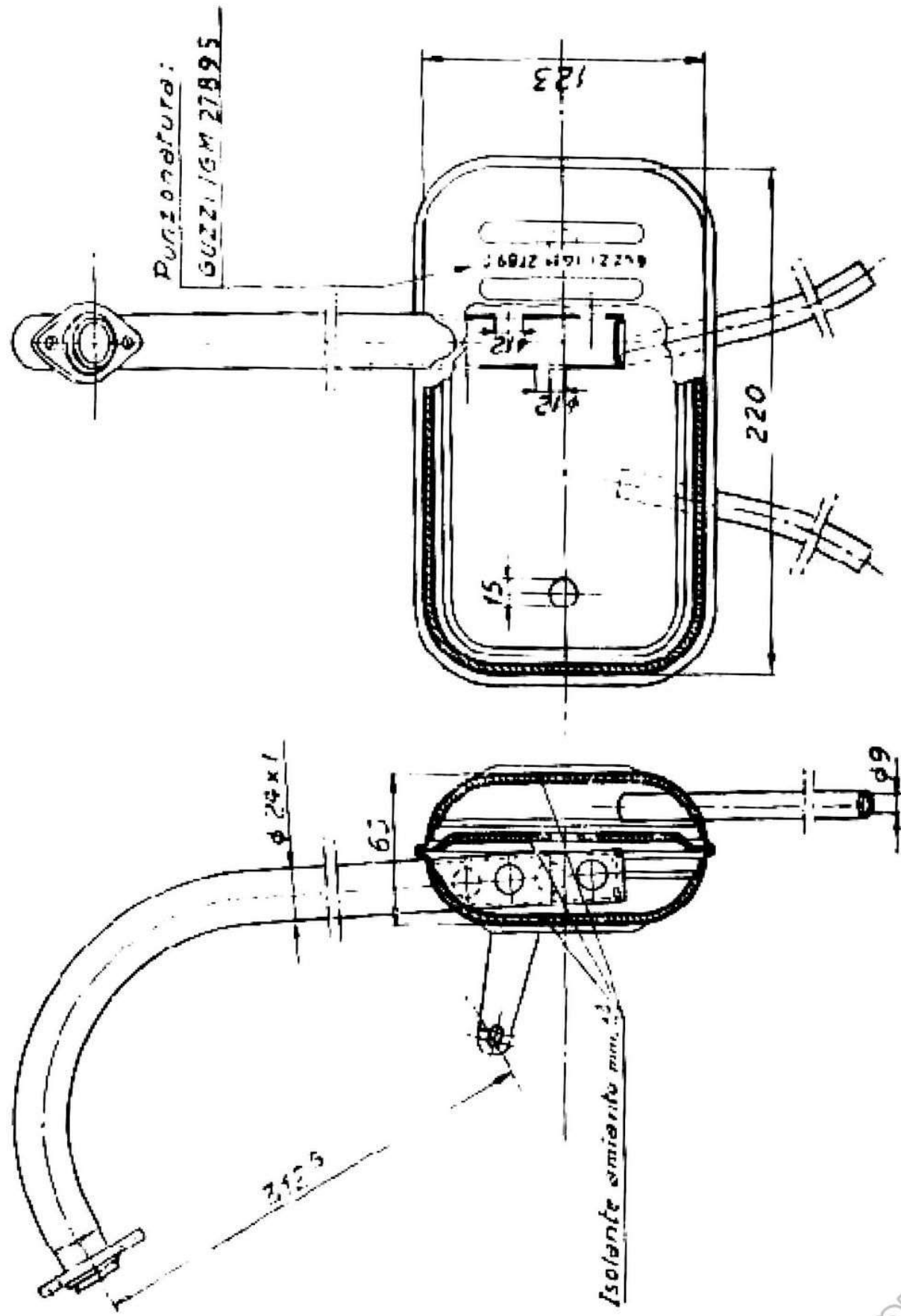

# INDICE

Dotazione . . . . .	pag. 2
Dati di identificazione . . . . .	» 2
Pezzi di ricambio . . . . .	» 2
Comandi ed accessori . . . . .	» 9
<b>Caratteristiche generali</b> . . . . .	» 10
<b>Istruzioni per l'uso</b> . . . . .	» 13
Miscela . . . . .	» 13
Messa in moto del motore . . . . .	» 13
Accelerazione del motore a vuoto . . . . .	» 13
Avviamento a motore caldo . . . . .	» 14
Avviamento del motociclo e marcia . . . . .	» 14
Uso normale . . . . .	» 14
Uso del cambio . . . . .	» 14
Arresto del motociclo . . . . .	» 16
Arresto del motore . . . . .	» 16
Ritorno in rimessa . . . . .	» 16
Conservazione in caso di lunga inattività . . . . .	» 16
Difetti di carburazione e rimedi . . . . .	» 16
Difetti di accensione e rimedi . . . . .	» 17
Difetti di compressione . . . . .	» 18
Buon uso del motociclo . . . . .	» 18
Avvertenza importante . . . . .	» 18
<b>Tabella riassuntiva della manutenzione e lubri-</b> <b>ficazione</b> . . . . .	» 19
<b>Istruzioni per la manutenzione</b> . . . . .	» 23

Lubrificazione del gruppo motore-cambio . . . . .	pag. 23
Lubrificazione degli altri organi . . . . .	» 23
Lubrificazione del ruttore . . . . .	» 24
Lubrificazione della catena di trasmissione . . . . .	» 26
Magnete alternatore volano . . . . .	» 26
Registrazione del ruttore . . . . .	» 27
Candela . . . . .	» 27
<b>Tabella della lubrificazione</b> . . . . .	» 28
Pulitura filtro sul rubinetto e sul carburatore . . . . .	» 31
Carburatore . . . . .	» 31
Filtro d'aria con silenziatore . . . . .	» 33
Pulitura del serbatoio . . . . .	» 36
Pulitura testa, pistone e scarico . . . . .	» 36
Pulitura del silenziatore . . . . .	» 36
Registrazione della frizione . . . . .	» 37
Registrazione della tensione catena . . . . .	» 39
Registrazione dello sterzo . . . . .	» 39
Registrazione del forcellone oscillante . . . . .	» 39
Registrazione del freno anteriore . . . . .	» 39
Registrazione del freno posteriore . . . . .	» 40
Smontaggio ruote e registrazione mozzi . . . . .	» 41
Impianto elettrico . . . . .	» 41
Manutenzione generale . . . . .	» 45
<b>Elenco concessionari</b> . . . . .	» 47

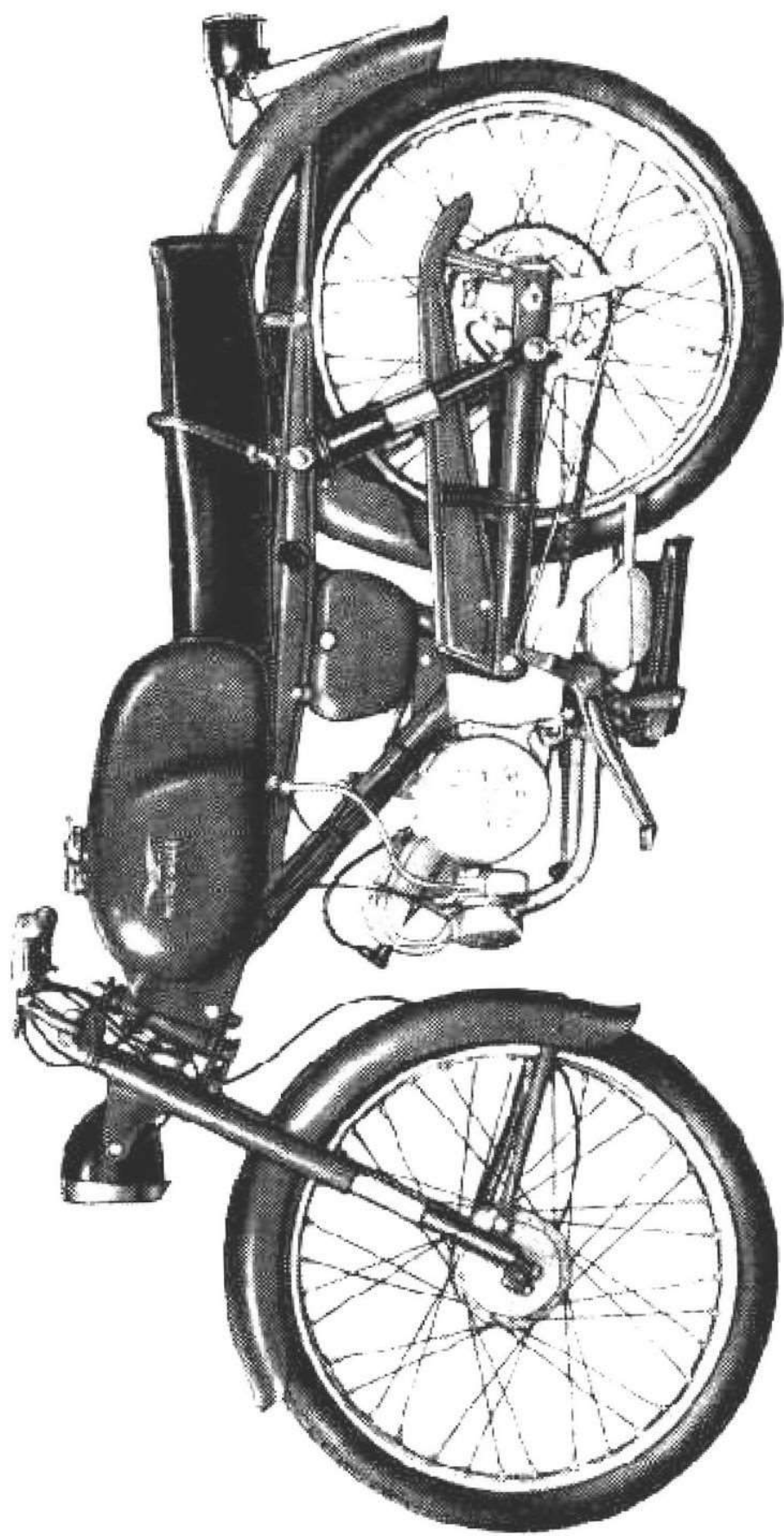
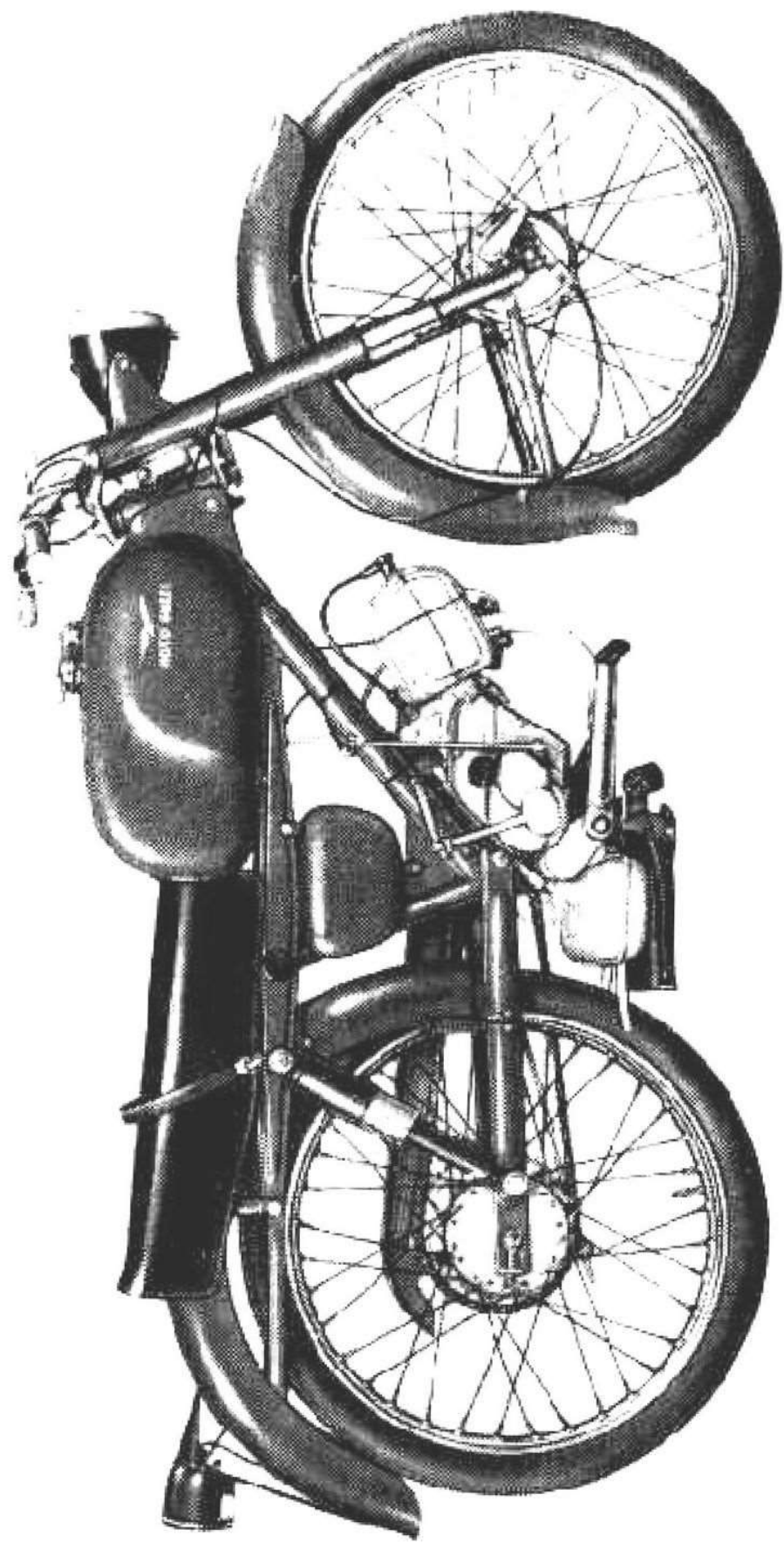

Fig. 1 - Veicolo visto dal lato sinistro





**Fig. 2 - Veicolo visto dal lato destro**

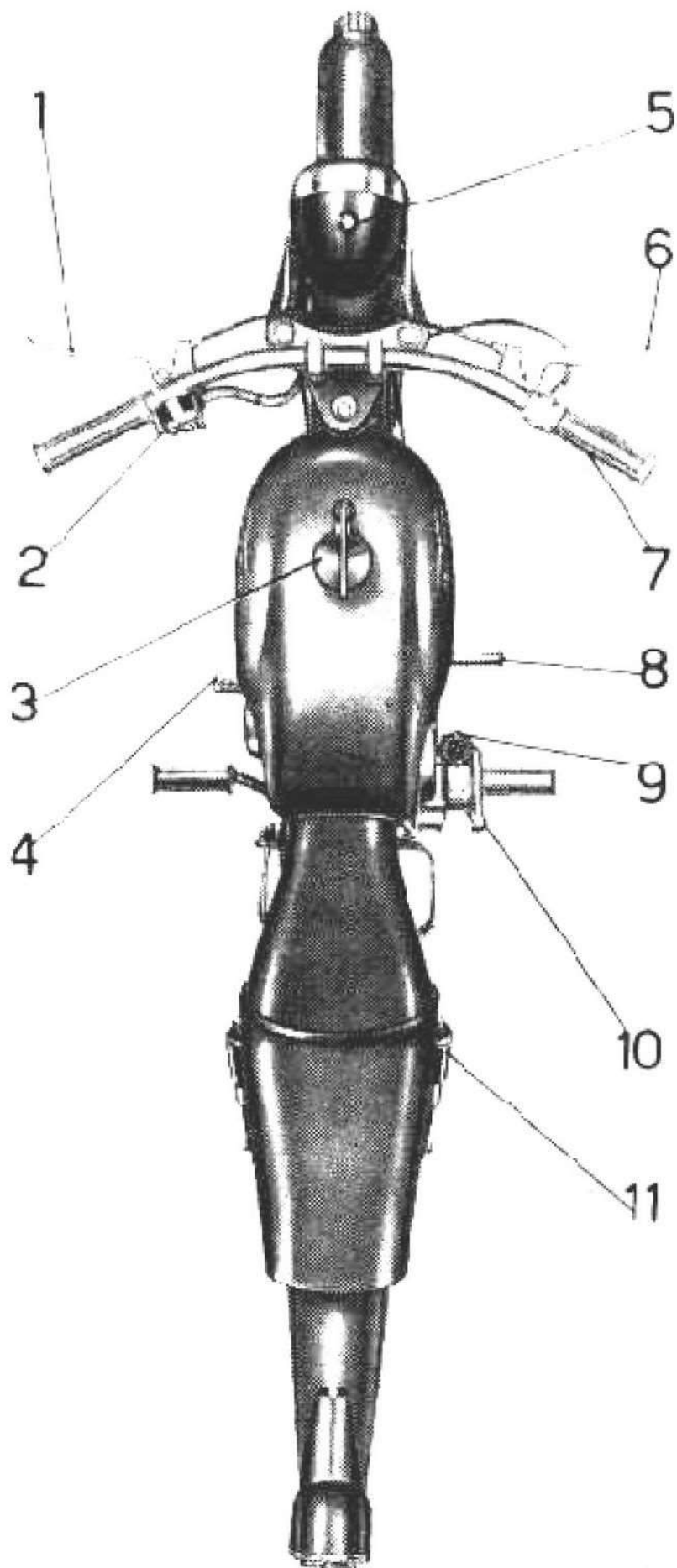

Fig. 3 - Comandi ed accessori

## COMANDI ED ACCESSORI

(vedere fig. 3)

- 1 - Leva comando frizione.
- 2 - Pulsante per tromba elettrica, commutatore per luce e comando anabbagliante.
- 3 - Tappo per serbatoio miscela.
- 4 - Pedale freno posteriore.
- 5 - Spia (verde) luce città.
- 6 - Leva comando freno anteriore.
- 7 - Manopola comando carburatore.
- 8 - Leva cambio velocità.
- 9 - Tappo per immissione olio, lubrificazione ingranaggi trasmissione-cambio.
- 10 - Pedale messa in moto.
- 11 - Molleggio posteriore.

Il Cardellino viene fornito a richiesta con le varianti: sella monoposto, porta-pacchi, ~~molleggio posteriore~~

**N.B.** - Nella descrizione, dove è scritto **destra** o **sinistra** si deve intendere alla destra o alla sinistra di chi si trova in sella.

# CARATTERISTICHE GENERALI

## MOTORE

Ciclo a due tempi con ammissione a valvola rotante  
Testa in lega leggera.

Cilindro inclinato 30° dal piano terra, in lega leggera con cromatura a spessore.

Corsa	mm.	46
Alesaggio	mm.	48
Cilindrata	cc	83
Potenza a 5200 giri al 1'	CV	2,9
Potenza fiscale	CV	2
Rapporto di compressione		7

### Accensione

Con magnete alternatore a volano:

Marelli MVA 39 C

### Candela

Marelli CW 225 N.

### Alimentazione

A caduta.

Capacità serbatoio miscela: lit. 9 circa.

Carburatore con filtro d'aria e silenziatore alla presa d'aria

Marca Dell'Orto - tipo MU 14 B 3.

### Lubrificazione

A miscela.

La lubrificazione nel gruppo motore si effettua automaticamente per la presenza dell'olio nella benzina.

Per la lubrificazione degli ingranaggi trasmissione-cambio il basamento fa da serbatoio dell'olio.

### Raffreddamento

Ad aria. Testa e cilindro sono muniti di alettatura.

## Frizione

A dischi multipli in bagno d'olio.

Il gruppo frizione è posto nella scatola motore lato messa in moto

## Cambio di velocità

A tre marce nel blocco motore.

Leva del cambio a pedale posta a destra del motociclo

Rapporto 1 <sup>a</sup> velocità . . . . .	1 : 2,62
Rapporto 2 <sup>a</sup> velocità . . . . .	1 : 1,71
Rapporto 3 <sup>a</sup> velocità . . . . .	1 : 1

## Trasmissione

A ingranaggi con dentatura elicoidale tra motore e cambio.

A catena a rulli fra pignone cambio e corona posteriore.

Rapporti di trasmissione:

fra motore e cambio . . . . .	3 : 1	(23-59)
fra pignone e corona posteriore . . . . .	3,2 : 1	(15-48)

Rapporti totali di trasmissione (motore ruota):

in 1 <sup>a</sup> velocità . . . . .	25,15 : 1
in 2 <sup>a</sup> velocità . . . . .	16,41 : 1
in 3 <sup>a</sup> velocità . . . . .	9,6 : 1

## TELAIO

A trave centrale costituito da un tubo anteriore e da due bracci posteriori portanti.

Passo . . . . . mt. 1,200 circa

Ingombro:

longitudinale . . . . .	mt. 1,900 circa
trasversale . . . . .	» 0,630 »
verticale . . . . .	» 0,930 »

Altezza minima da terra mt. 0,120 circa in corrispondenza alla parte più bassa del veicolo (a vuoto).

Peso del motociclo . . . . . Kg. 58 circa

## Sospensioni

Anteriore con forcella telescopica con molle agenti in compressione; posteriore con forcellone oscillante con molleggio in gomma.

## Ruote

Anteriore e posteriore a raggi, cerchi 20 x 2.

## Pneumatici

Anteriore e posteriore 2 1/4 x 20.

## Freni

Con mozzo fuso in lega leggera; tipo ad espansione.

N. 2, agenti: uno sulla ruota anteriore comandato con leva a mano posta a destra sul manubrio; uno sulla ruota posteriore comandato con pedale posto a sinistra del motociclo.

## Impianto elettrico

Con magnete alternatore a volano che alimenta in marcia la tromba elettrica e l'impianto luce composto di:

faro anteriore a tre luci;

fanalino posteriore per luce targa e indicatore d'arresto.

## Prestazioni

Supera pendenze del 16 % circa.

Consumo miscela (secondo norme CUNA) l. 1,7 per 100 km.

Velocità massima nelle singole marce:

in 1 <sup>a</sup> velocità . . . . .	Km/ora 24
in 2 <sup>a</sup> velocità . . . . .	» 37
in 3 <sup>a</sup> velocità . . . . .	» 65 circa

# ISTRUZIONI PER L'USO

## Miscela

Mescolare ad ogni litro di benzina 20 cm<sup>3</sup> di olio minerale, si raccomanda: Shell 2 T.

**Attenzione:** Durante il periodo di rodaggio (primi 1000 Km.) mescolare ad ogni litro di benzina 50 cm<sup>3</sup> di olio (miscela 5 %).

## Messa in moto del motore

Controllare la quantità di miscela esistente nel serbatoio, aprire il rubinetto e assicurarsi che la miscela arrivi al carburatore premendo il bottoncino che agisce sul galleggiante.

Portare la leva dell'aria, posta sul carburatore, in posizione d'avviamento e aprire leggermente la manopola comando gas. Dopo essersi assicurati che la leva del cambio sia in posizione di folle premere con forza il pedale della messa in moto. Avviato il motore, portare la leva dell'aria in posizione di marcia e regolare la manopola comando gas secondo il minimo che si desidera.

**NB. - Il motore può essere avviato anche con marcia innestata, mediante pedivella messa in moto e tirando opportunamente la leva della frizione.**

Data la grande leggerezza della macchina si può anche farla partire stando seduti in sella, spingendola con un piede con la seconda velocità innestata e manovrando opportunamente il comando della frizione.

Nella stagione fredda è bene far girare a basso regime il motore (per scaldarlo) prima di passare alla massima velocità.

## Accelerazione del motore a vuoto

Col cambio in posizione di folle, in particolar modo a motore freddo, si raccomanda di non esagerare nell'accelerazione del motore.

## **Avviamento a motore caldo**

Lasciare la levetta comando aria in posizione di marcia e non premere sul bottone che agisce sul galleggiante. Per il rimanente compiere quanto già detto per la messa in moto a motore freddo.

## **Avviamento del motociclo e marcia**

Dopo aver avviato il motore si spinge in avanti il motociclo in modo che il cavalletto di sostegno venga a trovarsi in posizione rialzata, si sale in sella e si tira a fondo la leva della frizione, si innesta quindi la prima velocità e si lascia dolcemente la leva della frizione accelerando contemporaneamente il motore.

E' sconsigliabile lasciare slittare la frizione per riprendere, ed è bene non percorrere discese col cambio in folle o con la frizione disinnestata; è consigliabile utilizzare sempre l'azione frenante del motore tenendo la manopola comando gas al minimo di apertura. Se la discesa è forte conviene usare le marce inferiori: si evita in tal modo l'eccessivo consumo dei freni e l'anormale riscaldamento dei tamburi.

Su strada bagnata o gelata si deve marciare con la massima prudenza cercando di evitare frenate brusche e accelerazioni rapide. E' consigliabile diminuire la pressione normale delle gomme.

## **Uso normale**

Il motore può raggiungere la velocità di 5200 giri al 1'. Si raccomanda di non sorpassare tale regime di rotazione specie quando sono innestate le marce inferiori. Per controllare questo occorre attenersi alla velocità massima nelle singole marce (vedere « Prestazioni »).

## **Uso del cambio (Vedere fig. 4)**

Per passare da marce inferiori a quelle superiori occorre ti-



rare a fondo la leva della frizione e contemporaneamente chiudere il gas, spostare la leva del cambio in modo da innestare la marcia superiore, rilasciare dolcemente la frizione e contemporaneamente accelerare.

Per passare da marce superiori a marce inferiori si esegue la medesima manovra, non occorre chiudere completamente il gas.

E' conveniente passare alle marce superiori quando il motore tende ad assumere un elevato regime di rotazione. E' conveniente passare alle marce inferiori quando il motore, sotto sforzo, diminuisce di giri.

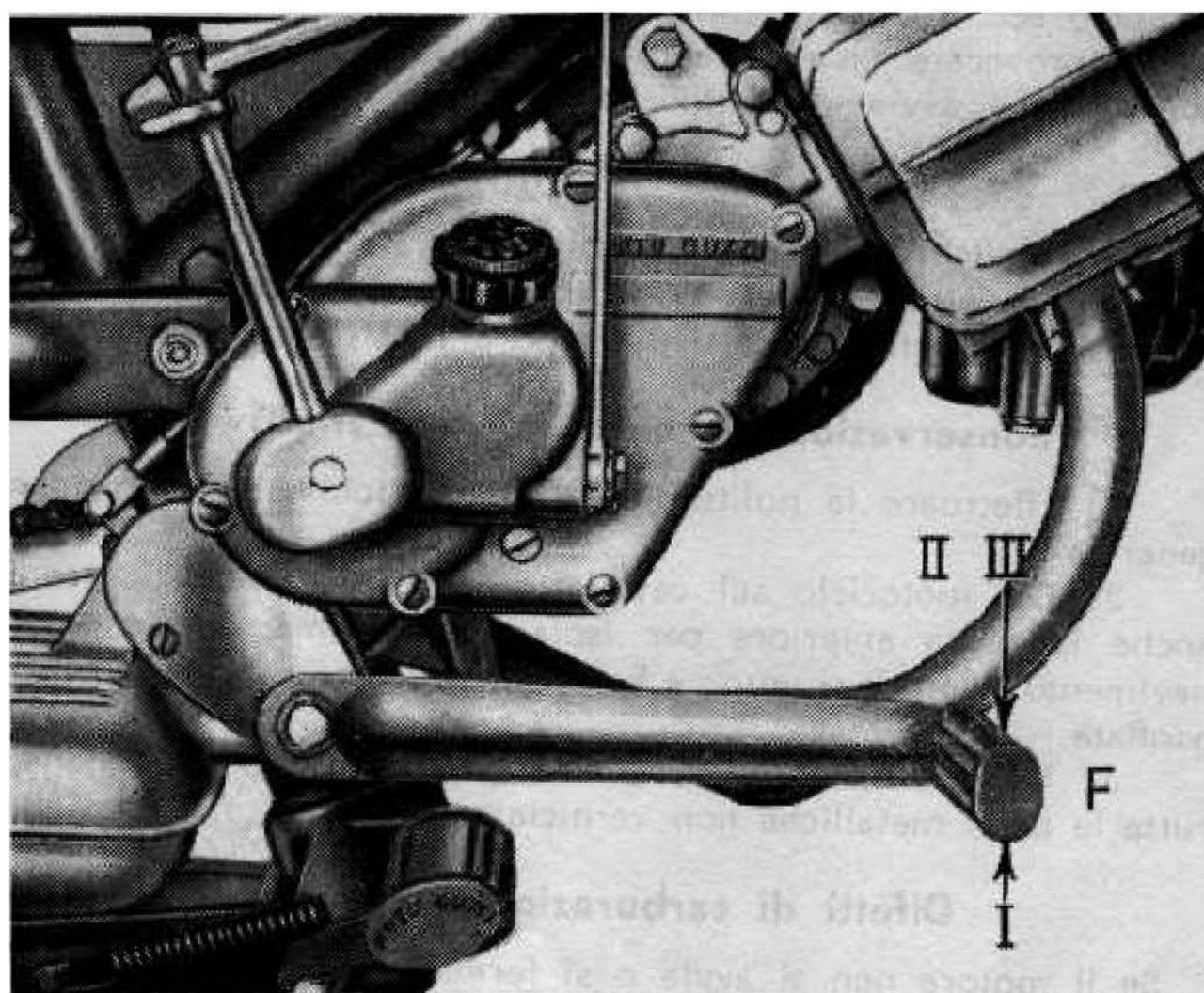

**Fig. 4**

## **Arresto del motociclo**

Si toglie il gas, si preme il pedale del freno posteriore e si tira la leva che comanda il freno anteriore; qualche istante prima che il veicolo si fermi, disinnestare la frizione e passare alla posizione di folle del cambio di velocità. E' sempre conveniente usare contemporaneamente i due freni anteriore e posteriore.

## **Arresto del motore**

Chiudere il comando del gas e il rubinetto della miscela.

Il motociclo deve essere posto sul cavalletto di sostegno, evitanco di appoggiarlo sul lato destro a muri, bordi di marciapiede, ecc. Questa inclinazione (con rubinetto aperto) potrebbe provocare un'entrata di miscela nel basamento motore causando un avviamento difficile.

## **Ritorno in rimessa**

E' consigliabile effettuare subito una sommaria ispezione esterna del veicolo appena rientrati in rimessa, specie dopo un percorso compiuto con cattivo tempo o su strade difficili.

## **Conservazione in caso di lunga inattività**

1) Effettuare la pulitura (vedere capitolo « Manutenzione generale »).

2) Col motociclo sul cavalletto tenere sollevata da terra anche la ruota anteriore per isolare la gomma, specie se il pavimento è umido o unto; è bene tenere le gomme leggermente gonfiate.

3) Ungere, mediante vaselina neutra o grasso antiruggine, tutte le parti metalliche non verniciate.

## **Difetti di carburazione e rimedi**

Se il motore non si avvia o si ferma durante la marcia, le cause possono essere:

— mancanza di carburante: controllare se c'è miscela nel serbatoio e se il rubinetto è aperto;

-- ostruzione della tubazione o dei filtri miscela: pulirli, soffiare fortemente per togliere le impurità;

— carburatore sporco: smontarlo e lavarlo con benzina;

-- getto del carburatore ostruito: smontarlo e pulirlo con aria compressa;

-- acqua nella miscela: smontare il carburatore, pulirlo e sostituire la miscela;

invasamento eccessivo del carburatore alla partenza: chiudere il rubinetto e far aspirare l'eccedenza di miscela dal motore;

-- infiltrazione d'aria nella pipa d'aspirazione a causa di deficiente tenuta fra pipa e carburatore o fra pipa e basamento motore: controllare la chiusura dei bulloni, mettere del nuovo mastice sui piani di chiusura.

### **Difetti di accensione e rimedi**

Se il motore non si avvia, e la causa non dipende dalla carburazione, cercare l'inconveniente nell'accensione.

Per riscontrare se la candela dà scintilla, toglierla, appoggiare al cilindro la parte non isolata della candela dopo aver riattaccato a questa il cavo che va al volano magnete, ind. far compiere qualche giro al motore verificando se la candela dà scintilla; se non dà scintilla l'inconveniente può dipendere da:

-- candela umida: farla asciugare;

— candela sporca: pulirla con benzina pura e spazzolino;

— isolante screpolato: cambiare la candela;

— elettrodi della candela non a misura: controllare che la distanza sia di mm. 0,6.

Per il montaggio della candela vedere l'avvertenza nel capitolo « Candela ».

Cavo della candela: verificare che non sia rotto e controllare che l'attacco del cavo sul volano sia ben avvitato. Se anche con candela nuova non si ha scintilla, verificare le puntine del volano magnete; devono staccarsi millimetri 0,35 ÷ 0,45 e se sporche devono essere pulite.

Accensione troppo anticipata o ritardata: verificare la messa in fase del volano magnete.

## Difetti di compressione

Le cause di una diminuita compressione possono essere:

- dadi di chiusura testa e cilindro allentati;
- candela non bene avvitata o senza guarnizione;
- anelli di tenuta sul pistone consumati o rotti;
- cilindro ovalizzato o logorato.

## Buon uso del motociclo

Si eviti la marcia a strappi con forti frenate ed accelerazioni rapide; si marci possibilmente con velocità costante.

Questo sistema di guida consente un risparmio di miscela, un ridotto consumo di gomme e un'usura normale di tutti gli organi che compongono la macchina e il motore.

## Avvertenza importante

E' consigliabile verificare la chiusura di tutti i dadi e viti dopo che il veicolo ha percorso i primi 500 km.

In particolar modo questa verifica va effettuata, a motore freddo, sui dadi che fissano la testa del motore.

Tali verifiche sono sempre opportune e devono essere eseguite periodicamente almeno ogni 10.000 km. circa.

Si ricordi che l'allentamento di un solo dado può essere causa di gravi avarie meccaniche o di incidenti stradali.

---

**Attenzione:** Se azionando il pedale del freno posteriore il motore si arresta, la causa è data dalla lampadina dello stop bruciata. E' quindi necessario sostituirla. Se la lampadina dello stop rimane accesa durante la marcia la causa è data dal pedale del freno che non compie completamente la corsa di ritorno o dall'interruttore che non chiude bene.

Nel caso di bruciatura della lampadina stop e dell'interruttore che non fa contatto avviene la mancanza d'accensione al motore; una riparazione d'emergenza può effettuarsi cortocircuitando i due attacchi dell'interruttore.

# TABELLA RIASSUNTIVA DELLA MANUTENZIONE E LUBRIFICAZIONE

**Periodicamente - ogni 300 km. circa**

## Verifiche

1) **Pneumatici:** verificare la pressione mediante manometro:

Con una persona:

pneumatico anteriore	kg/cmq	1,4
pneumatico posteriore	»	1,6

con due persone:

pneumatico anteriore	kg/cmq	1,5
pneumatico posteriore	»	2,5

**Dopo i primi 500 km.**

## Verifiche

2) **Chiusure dadi e viti:** controllare la chiusura di tutte le viti e i dadi; in particolar modo, a motore freddo, i dadi che fissano la testa del cilindro.

## Lubrificazioni

3) **Ingranaggi trasmissione - cambio:** sostituire l'olio nel basamento, a motore caldo (Vedere capitolo « Lubrificazione del gruppo motore - cambio »).

**Ogni 1.000 km.**

## Verifiche

4) **Ingranaggi trasmissione - cambio:** verificare il livello dell'olio e, se mancante, aggiungerne.

**Ogni 2.000 km.**

## Puliture

5) **Filtri miscela:** effettuare la pulitura ai filtri posti: uno sopra il rubinetto e uno all'attacco della tubazione al carburatore.

6) **Filtro d'aria:** effettuare la pulitura (Vedere capitolo « Filtro d'aria con silenziatore »).

## Lubrificazioni

7) **Forcellone oscillante:** lubrificare il perno tramite apposito ingrassatore (Vedere « Tabella della lubrificazione »).

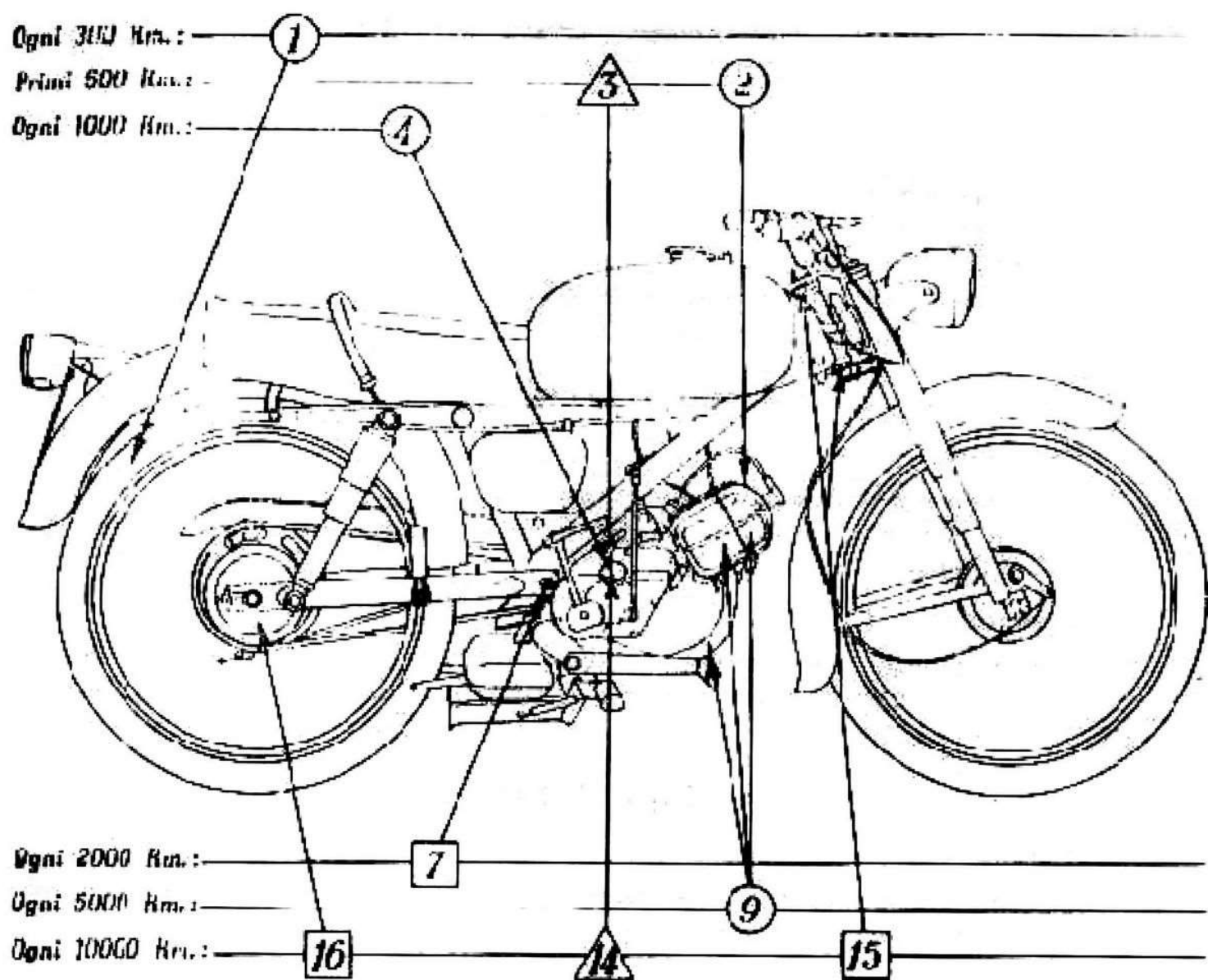

## SCHEMA DELLA MANUTE

I numeri si riferiscono alle operazioni della « T »

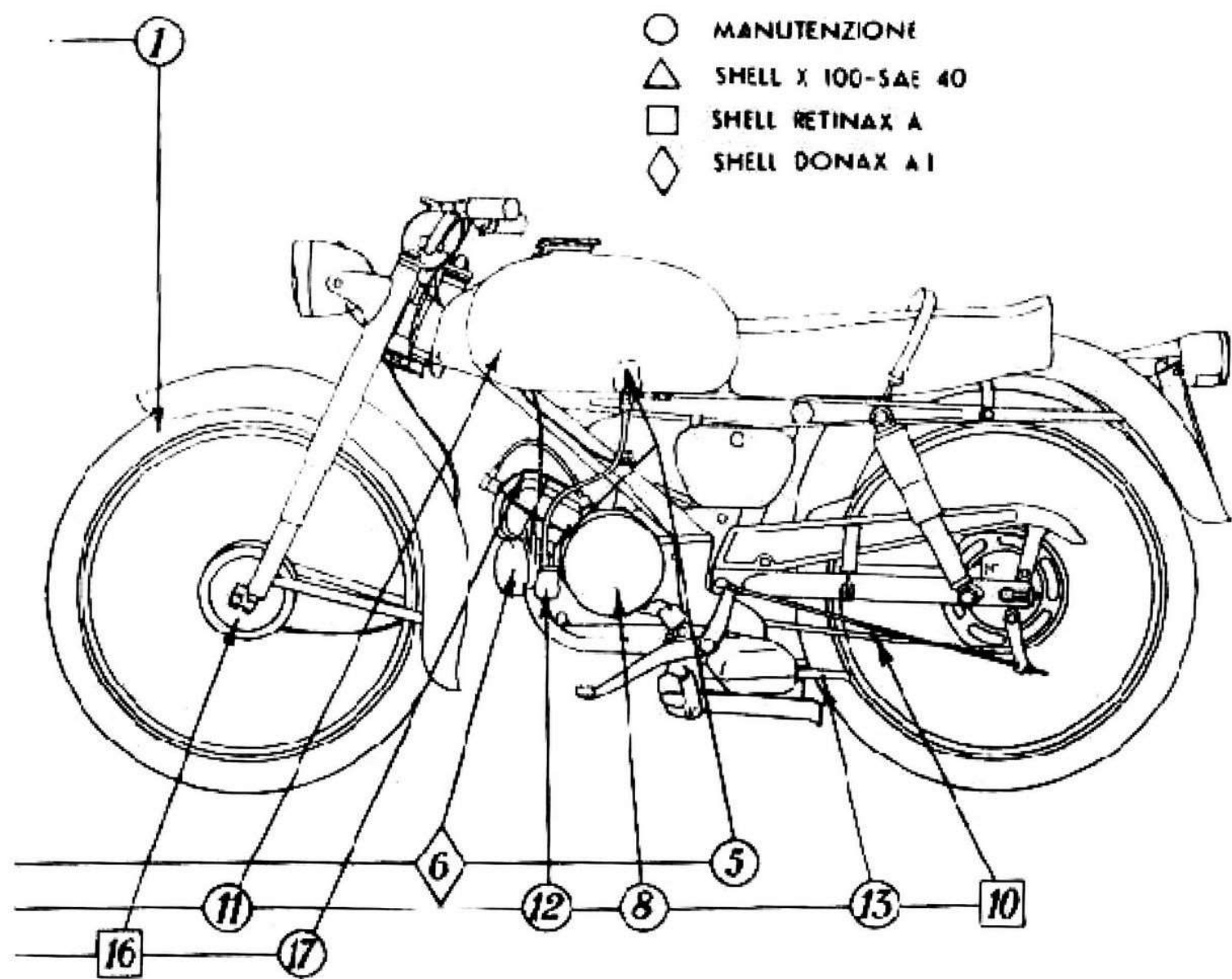

## MANUTENZIONE E LUBRIFICAZIONE

« nella riassuntiva della manutenzione e lubrificazione ».

## Ogni 5.000 km.

### Verifiche

- 8) **Volano magnete**: controllare le puntine e lubrificare, con qualche goccia d'olio, il cuscinetto di panno dell'eccentrico.

### Puliture

- 9) **Testa - Cilindro - Pistone**: compiere la pulitura della testa del cilindro e del pistone, del condotto e tubo di scarico (Vedere capitolo « Pulitura testa, pistone e scarico »).
- 10) **Catena**: lavarla e lubrificarla (Vedere « Tabella della lubrificazione »).
- 11) **Serbatoio**: effettuare la pulitura (Vedere capitolo « Pulitura del serbatoio »).
- 12) **Carburatore**: smontare il carburatore per la revisione e la pulitura.
- 13) **Silenziatore**: effettuare la pulitura (Vedere capitolo « Pulitura del silenziatore »).

## Ogni 10.000 km.

### Lubrificazioni

- 14) **Ingranaggi trasmissione - cambio**: sostituire l'olio nel basamento, a motore caldo (Vedere capitolo « Lubrificazione del gruppo motore cambio »).
- 15) **Sterzo**: compiere la lubrificazione (Vedere « Tabella della lubrificazione »).
- 16) **Mozzi ruote**: compiere la lubrificazione (Vedere « Tabella della lubrificazione »).

### Verifiche

- 17) **Chiusura dadi e viti**: controllare la chiusura di tutte le viti e i dadi, in particolar modo, a motore freddo, i dadi che fissano la testa del cilindro.



# ISTRUZIONI PER LA MANUTENZIONE

## Lubrificazione del gruppo motore-cambio

(vedere Tabella della Lubrificazione)

Il motore propriamente detto si lubrifica automaticamente per la presenza dell'olio nella benzina.

Il rifornimento dell'olio per la lubrificazione degli ingranaggi trasmissione-cambio si compie levando il tappo (ved. fig. 5 N. 1) situato sul lato destro del basamento indi versare olio nel foro finchè non defluisca dall'apposita spia (ved. fig. 5 N. 2). Pertanto, prima di rifornire d'olio il cambio è necessario aprire detta spia togliendo la vitina.

E' bene ogni 1000 km. circa verificare il livello dell'olio e se occorre aggiungerne.

La sostituzione dell'olio deve effettuarsi dopo i primi 500 km. e in seguito ogni 10.000 km. circa. Questa operazione deve compiersi a motore caldo. Col cambio dell'olio è bene approfittare anche per la pulitura interna del basamento; a tale scopo si tolga il coperchio sul lato destro e si versi nel basamento un po' di benzina agitando il veicolo quel tanto da effettuare il lavaggio. Inclinare poi il veicolo in modo che la benzina esca di colpo trascinando eventualmente le impurità.

Prima di rimontare il coperchio controllare la guarnizione in carta, se non in perfette condizioni sostituirla.

Nel rimontare il coperchio serrare alternativamente le viti.  
Quantità di olio occorrente cm<sup>3</sup> 150 circa.

## Lubrificazione degli altri organi

Perno del forcellone oscillante: lubrificarlo ogni 2000 km. circa mediante l'apposito ingrassatore posto sulla testata destra del perno stesso come è visibile a fig. 5 N. 3.

Mozzi delle ruote e calotte dello sterzo: sono da pulire e lubrificare ogni 10.000 km. circa.

Per le suddette operazioni vedere « Tabella della lubrificazione ».

### Lubrificazione del ruttore

(vedere Tabella della Lubrificazione)

Ogni 5000 km. è necessario lubrificare l'eccentrico del volante magnetico. Servendosi di un oliatore, con qualche goccia d'olio si inumidisce il cuscinetto di panno (vedere fig. 6 N. 1) che striscia sull'eccentrico stesso. Per evitare che l'eccesso di olio vada

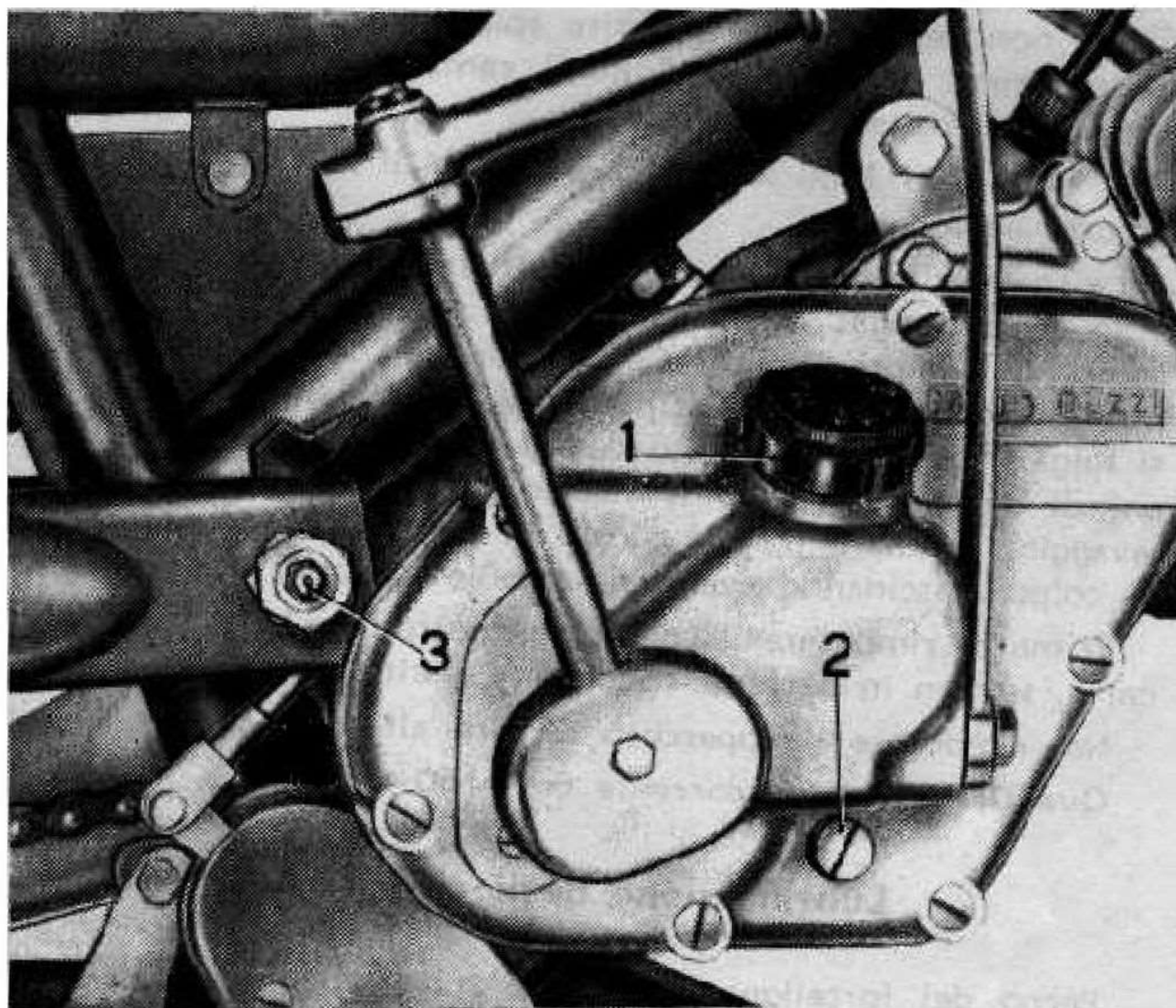
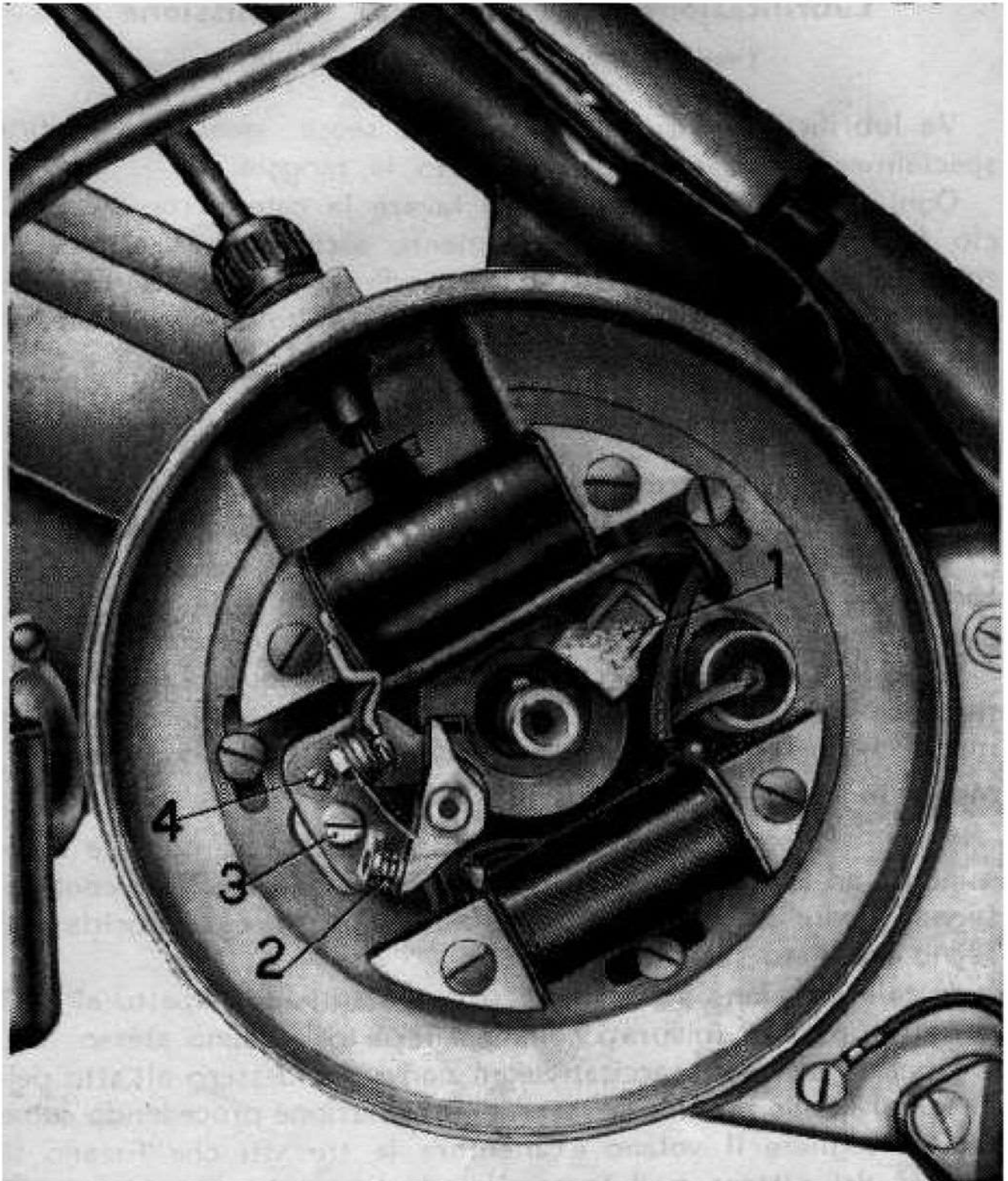

Fig. 5

ad mbrattare i contatti del ruttore si raccomanda di non esagerare nella lubrificazione. Per eseguire tale operazione è necessario togliere il coperchio copri volano, quindi iniettare olio sul cuscinetto di panno attraverso le finestre del volano stesso.



**Fig. 6**

Nella fig. 6 il volano appare smontato, ciò è stato fatto al solo scopo di poter mostrare con maggior chiarezza quale è la parte da lubrificare, parte che è anche visibile attraverso le finestre del volano quando esso è in una determinata posizione.

## **Lubrificazione della catena di trasmissione**

(vedere Tabella della Lubrificazione)

Va lubrificata ogni qualvolta appare secca; questo si verifica specialmente dopo una marcia sotto la pioggia.

Ogni 5000 km si consiglia di lavare la catena con benzina, ciò fatto, dopo averla accuratamente asciugata, la si spalmi con Shell Retinax A. Questo, penetrando nell'interno dei rullini, vi si mantiene a lungo eliminando per molto tempo la necessità di ulteriori lubrificazioni.

## **Magnete alternatore volano**

Per smontarlo occorre levare:

- il coperchio, svitando le due viti che lo fissano;
- il volano dall'albero motore, mediante l'apposito estrattore, dopo aver svitato il dado di tenuta e tolto la ranella;
- la piastra del ruttore che è fissata per mezzo di tre viti alla scatola d'alluminio; prima di togliere questa piastra, si raccomanda di tracciare un segno su di essa e sulla scatola, in modo che nel rimontarla venga fissata al medesimo posto.

### **Messa in fase**

Per la messa in fase si deve controllare che le puntine incomincino ad aprirsi quando il segno tracciato sul volano contrassegnato con le lettere A R (apertura ruttore) coincida col segno tracciato sulla scatola.

In tale posizione il pistone si trova in anticipo rispetto al PMS di mm. 36 circa misurati sulla periferia del volano stesso.

Qualora i due sopraccitati segni non coincidessero all'atto dell'apertura delle puntine passare alla regolazione procedendo come segue: togliere il volano e allentare le tre viti che fissano la piastra del ruttore quel tanto da poterla spostare per compiere

la messa in fase. Bloccare quindi la piastra e rimontare il volano controllando se si è ottenuta la fasatura.

Per poter riscontrare esattamente il punto d'apertura delle puntine è bene inserire fra queste una sottilissima striscia di carta velina ed operare su questa una leggera tensione mentre si gira il volano nel senso orario finchè la carta esca dalle puntine.

### **Registrazione del ruttore**

(vedere fig. 6)

Ogni 5000 km. circa devono essere controllate le puntine (2). Verificare che l'apertura dei contatti sia di mm.  $0,35 \div 0,45$ . Qualora questa apertura dovesse risultare maggiore o minore passare alla sua registrazione procedendo come segue:

allentare di mezzo giro la vite (3) che blocca la squadretta porta contatto fisso; spostare la squadretta girando leggermente l'apposita vite eccentrica (4) quel tanto da ottenere la prescritta apertura delle puntine. Bloccare nuovamente la squadretta mediante la chiusura della vite (3). Questa registrazione va effettuata colla camma del ruttore in posizione di massima apertura.

Se si presenta la necessità di pulire le puntine, si adoperi apposita limetta a taglio finissimo.

Per queste operazioni basta togliere il coperchio copri volano, e agire poi attraverso le finestre del volano stesso come precedentemente è detto nel capitolo « Lubrificazione del ruttore ».

### **Candela**

Verificare lo stato dell'isolante, se si riscontrano crepe o rotture sostituire la candela. La distanza fra gli elettrodi deve essere di circa 6 decimi di millimetro.

Per pulire la candela si usi benzina pura e spazzolino.

E' sconsigliabile cambiare il tipo di candela montata. Si ricordi che molti inconvenienti al motore possono essere evitati con l'uso costante di un tipo adatto di candela.

## TABELLA DELLA

ORGANI DA LUBRIFICARE	OPERAZIONE DA FARE
MOTORE	Miscelare ad ogni litro di benzina minerale.
CAMBIO	Sostituire l'olio nel basamento, e verificare il livello dell'olio, e se necessario.
FORCELLONE OSCILLANTE	Lubrificare il perno del forcellone o apposito ingrassatore con appositi lubrificanti.
CATENA	Dopo averla lavata con benzina asciugata, lubrificare la catena con grasso.
CALOTTE DELLO STERZO	Dopo aver smontato lo sterzo pulire le calotte e quindi riempirle di grasso.
MOZZI RUOTE	Dopo aver smontato i mozzi pulire le calotte e quindi riempirle di grasso.
ECCENTRICO VOLANO-MAGNETE	Con qualche goccia d'olio inumidire il panno che striscia sull'eccentrico.
FILTRO D'ARIA	Immergere la paglia metallica in un olio fluidissimo.

## LUBRIFICAZIONE

GUIRE	PERIODO DI TEMPO	TIPO DI OLIO DA USARE
1 cmc di olio	Ad ogni rifornimento	SHELL 2 T
motore caldo. olio aggiun-	{ Dopo i primi 500 km e in seguito ogni 10.000 km Ogni 1000 km	SHELL X-100-SAE 40
olio tramite Tekalmit.	Ogni 2000 km	SHELL Retinax A
olio accurata-	Ogni 5000 km	SHELL Retinax A
olio accuratamente	Ogni 10.000 km	SHELL Retinax A
olio accuratamente	Ogni 10.000 km	SHELL Retinax A
olio il cuscinetto o.	Ogni 5000 km	SHELL X-100-SAE 40
olio bagno d'olio	Ogni 2000 km	SHELL Donax A 1

## Montaggio della candela

Per non spanare il filetto sulla testa del cilindro, si deve montare la candela avvitandola con le mani per almeno un paio di

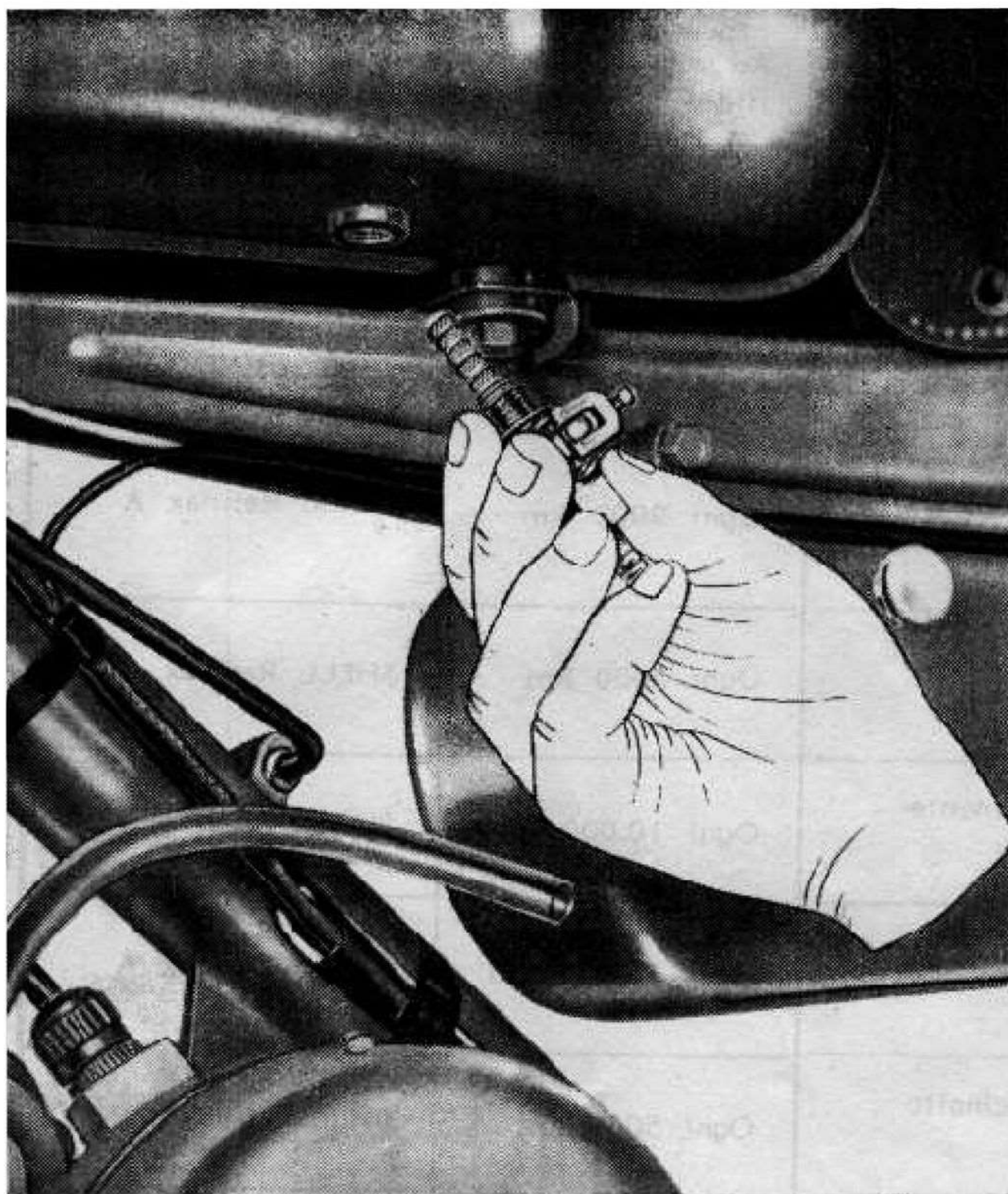

**Fig. 7**



giri per accertarsi che imbocchi perfettamente. Adoperare l'apposita chiave solo per stringerla, evitando di chiuderla esageratamente.

## **Pulitura del filtro sul rubinetto e sul carburatore**

Ogni 2.000 km. circa è opportuno procedere alla pulitura di questi filtri.

Per pulire il filtro posto sopra il rubinetto occorre svitare dal serbatoio il rubinetto stesso (vedere fig. 7).

Per pulire il filtro posto sul carburatore occorre svitare il raccordo a colonnina di tenuta tubazione indi sfilare il filtro (vedere fig. 8).

Entrambi i filtri vanno puliti con benzina e getto d'aria, accertandosi prima del montaggio che siano integri.

Verificare che i forellini del tappo di chiusura serbatoio siano liberi.

## **Carburatore**

Il carburatore montato su questo motore è munito di filtro d'aria a paglia metallica e silenziatore alla presa d'aria; ed è un tipo monocomando.

L'aria è comandata mediante apposita levetta posta sul carburatore, ed occorre spostare la suddetta levetta per l'avviamento o per la marcia come segnato sul carburatore stesso.

### **Regolazione normale**

Polverizzatore . . . . .	262	D1
Diffusore . . . . .	mm.	14
Getto . . . . .	70/100	
Pistone . . . . .	N.	45A
Spillo conico F4 . . . . .	II	tacca

(Per la numerazione delle tacche la partenza si intende dall'alto dello spillo).

## **Regolazione del passaggio**

Si effettua agendo sul diametro del getto: sostituendolo con uno avente numerazione superiore o inferiore, e sulla posizione dell'astina alzando o abbassando l'astina, per mezzo delle apposite tacche, si arricchisce o si impoverisce il passaggio.

## **Smontaggio del carburatore**

(vedere figura 9).

Dopo aver percorso circa 5.000 km. è bene smontare il carburatore per compiere la revisione coi vari pezzi e la pulitura generale.

Togliere:

- il gruppo filtro (1);
- il coperchio della vaschetta (2);
- la guarnizione (3);
- la molla per valvola (4);
- l'astina e la molletta (5);
- la valvola (6);
- il galleggiante con spillo conico (7);
- il corpo del carburatore (8);
- il gruppo filtro aria e silenziatore (9);
- il polverizzatore porta getto (10);
- il getto (11);
- il tappo con guarnizione (12).

Per la pulitura di tutti i fori si raccomanda di servirsi di getto d'aria e si sconsiglia di usare fili metallici, aghi, ecc. che potrebbero alterare il diametro dei fori e rendere difficile la regolazione della carburazione.

Nel montaggio si faccia attenzione a non dimenticare le guarnizioni e a rimetterle nell'identica posizione che occupavano prima dello smontaggio.

## Filtro d'aria con silenziatore

Deve essere pulito ogni 2.000 km. circa ed anche più spesso, se si marcia in zone molto polverose. Smontarlo dal carburatore levandoci: il coperchietto, l'anello e molla, la scatola del silenziatore, la paglia metallica e un disco; lavare poi il tutto con benzina. Dopo di questo immergere la paglia metallica in un ba-

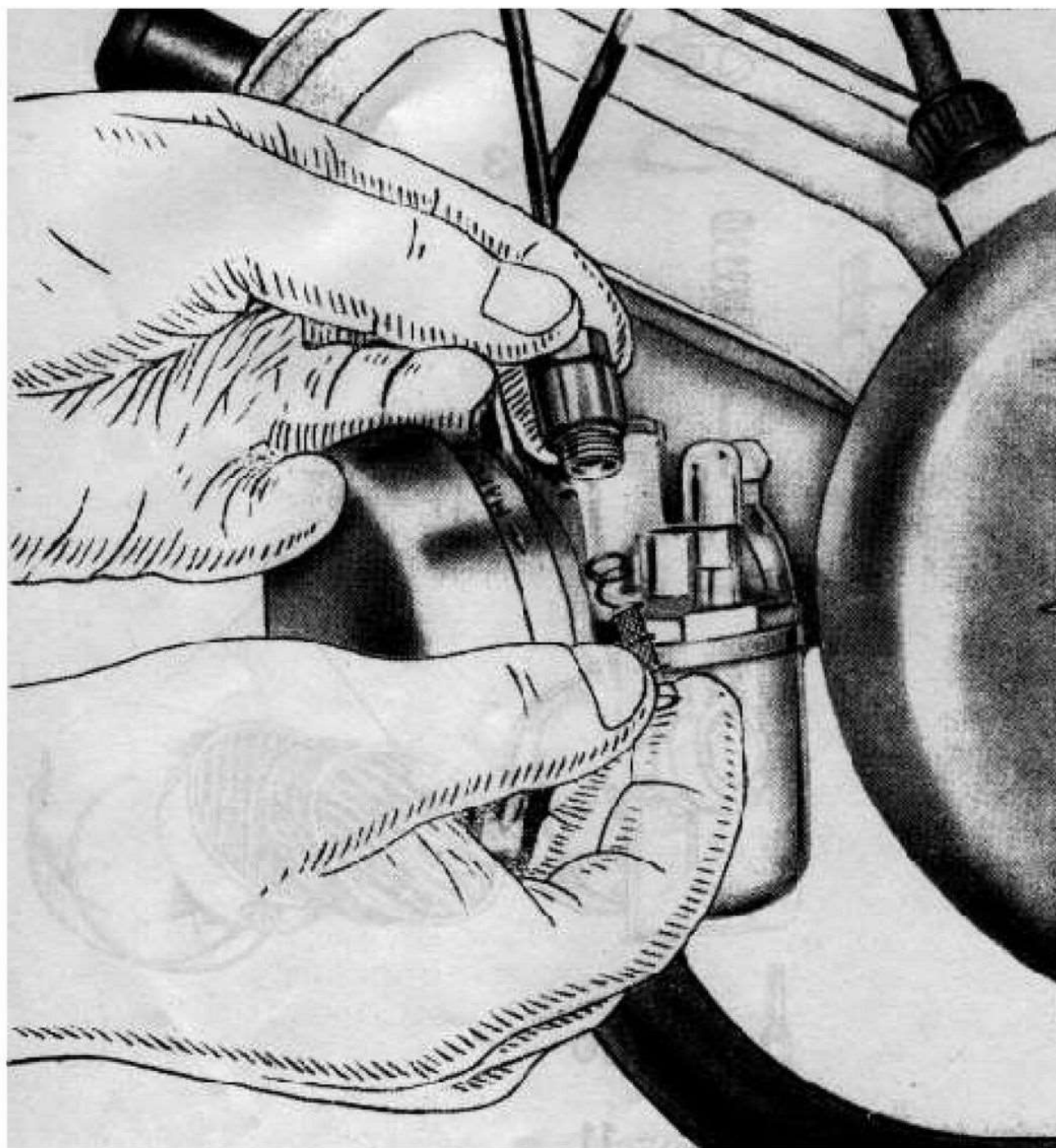

Fig. 8

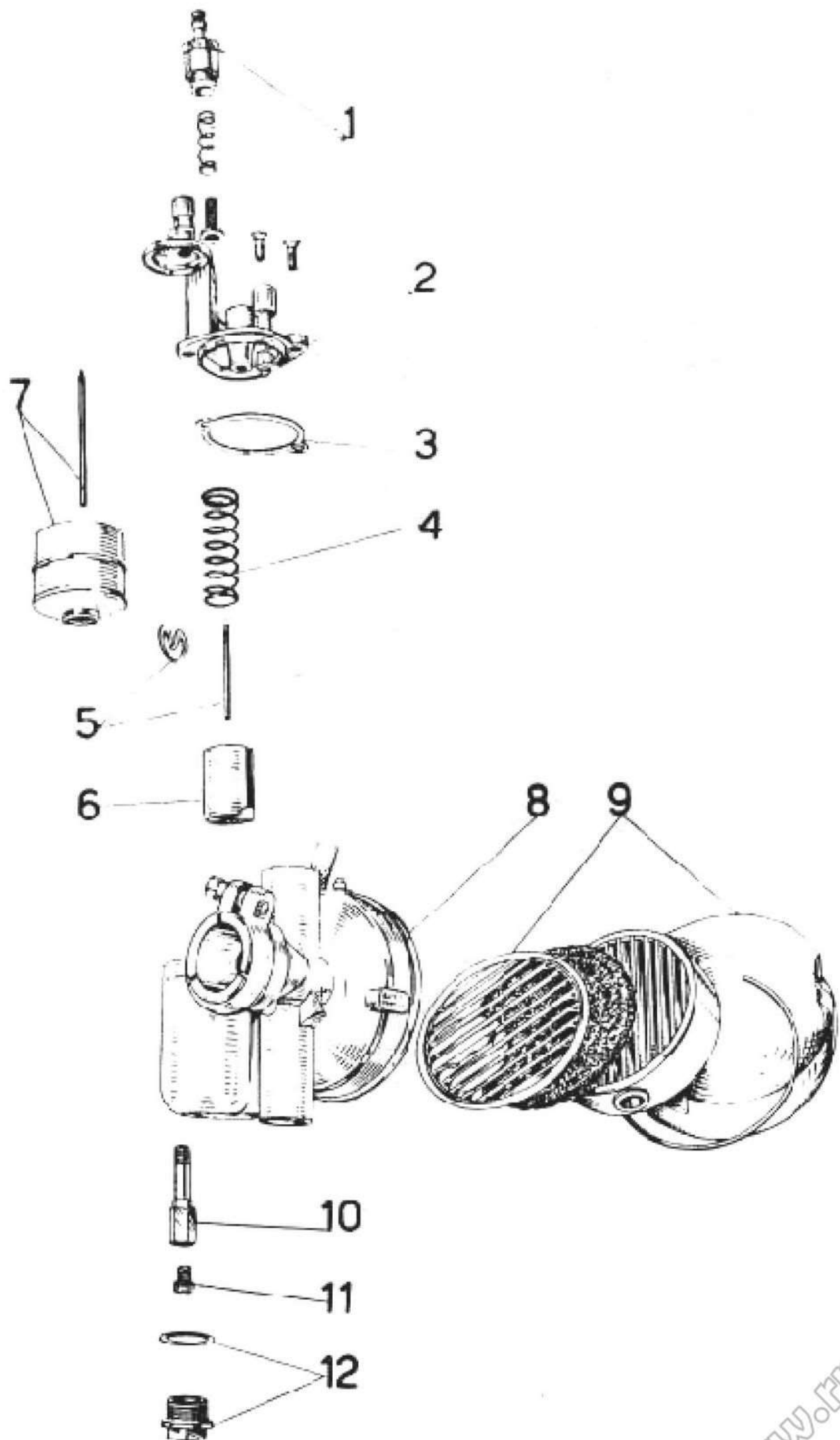
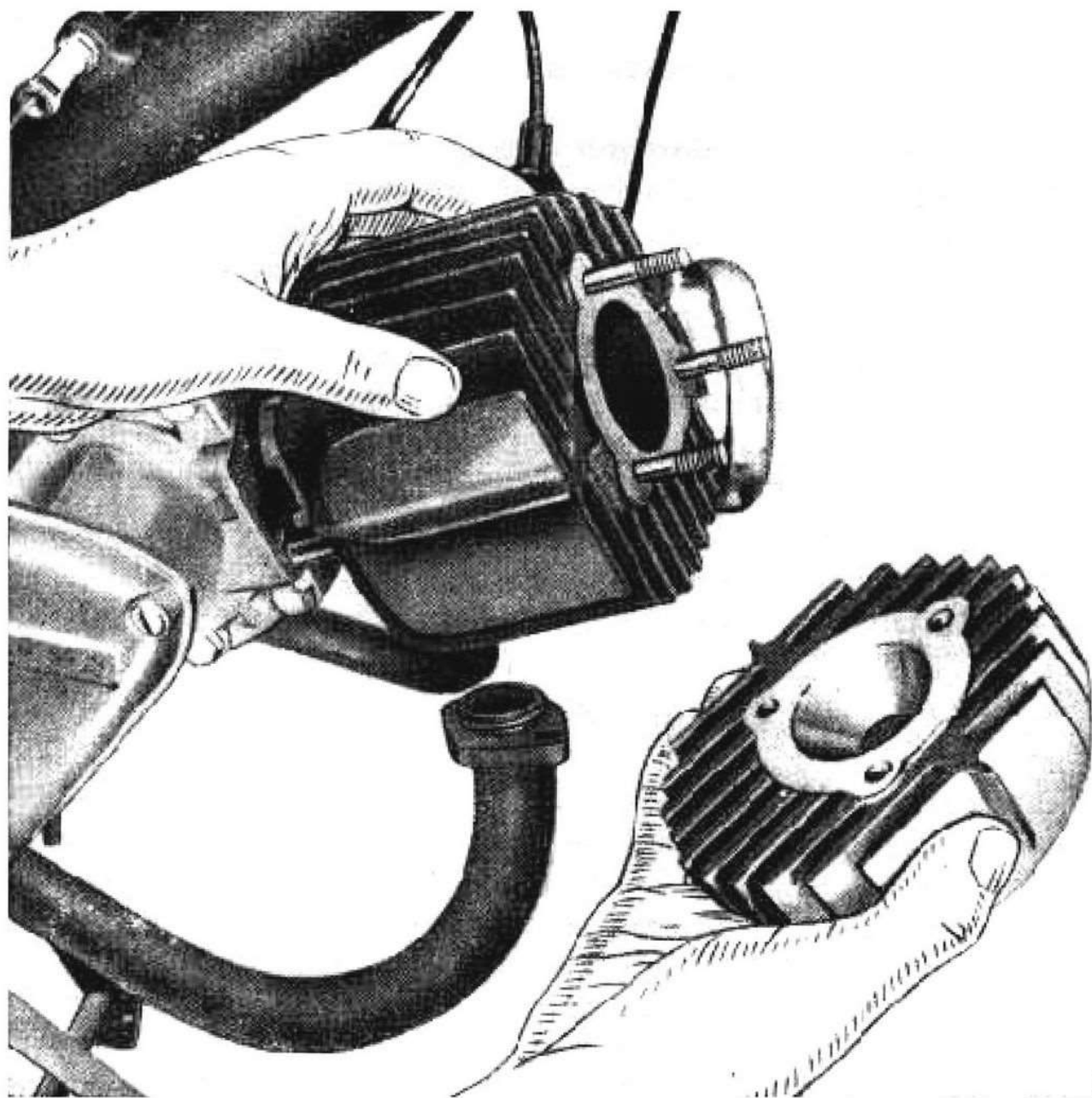

Fig. 9

gno d'olio fluidissimo (vedere « Tabella della Lubrificazione ») lasciandola poi scolare prima di rimontarla. L'efficacia del filtro diminuisce fino ad annullarsi se non se ne cura la pulizia e la manutenzione come è stato indicato sopra. Quando il filtro è molto sporco, il consumo aumenta, risultando strozzata l'alimentazione d'aria.



**Fig. 10**

## **Pulitura del serbatoio**

Ogni 5.000 km. circa è bene provvedere alla pulitura del serbatoio: versare in questo un po' di benzina non miscelata e agitare fortemente, indi far uscire le eventuali impurità dal foro del rubinetto. Per far ciò smontare il rubinetto e chiudere il foro con una mano quando si procede al lavaggio.

## **Pulitura testa, pistone e scarico**

Una delle cause di diminuito rendimento del motore è data dalle incrostazioni e dalle parziali otturazioni del condotto di scarico per opera dei depositi carboniosi. Verificandosi tale caso è necessario togliere la testa e il cilindro (ved. fig. 10). Per smontare queste parti staccare il tubo di scarico col silenziatore e svitare i tre dadi sui tiranti di fissaggio testa e cilindro. Indi togliere accuratamente tutte le incrostazioni formatesi sulla testa del cilindro, sulla testa del pistone, sulle pareti della luce di scarico e nel tubo di scarico. Nel rimontare si abbia cura di serrare i tre dadi sui tiranti gradualmente ed in modo alterno.

Questa operazione (se si usa benzina e olio minerale di buona qualità) è da farsi ogni 5.000 km. circa di marcia.

## **Pulitura del silenziatore**

Staccare il silenziatore dal motociclo svitando le due colonnette dal cilindro e il bullone che tiene l'orecchia del silenziatore al telaio. Pulire poi il tutto accuratamente e nel seguente modo: per primo eliminare i depositi carboniosi che si sono formati nei tre tratti di tubo mediante del filo di ferro che viene infilato nei tubi agitandolo. Riempire poi il tutto con una soluzione al 20 % di soda caustica con acqua bollente; dopo un paio d'ore circa vuotare il silenziatore, indi riempirlo con acqua bollente agitandolo fortemente prima di vuotarlo.

Questa operazione (se si usa benzina ed olio minerale di buona qualità) è da farsi ogni 5.000 km. circa.

## Registrazione della frizione

Il bullone che ancora la guaina del cavo di comando frizione serve a tale scopo, ed è visibile a fig. 11 presso la sommità della leva frizione. Per togliere l'eccessivo giuoco si avvita il bullone (1) dopo aver allentato il controcado (2). La registrazione dev'essere fatta in modo che il giuoco (misurato all'estremità della leva a manc della frizione) sia di mm. 3 circa.

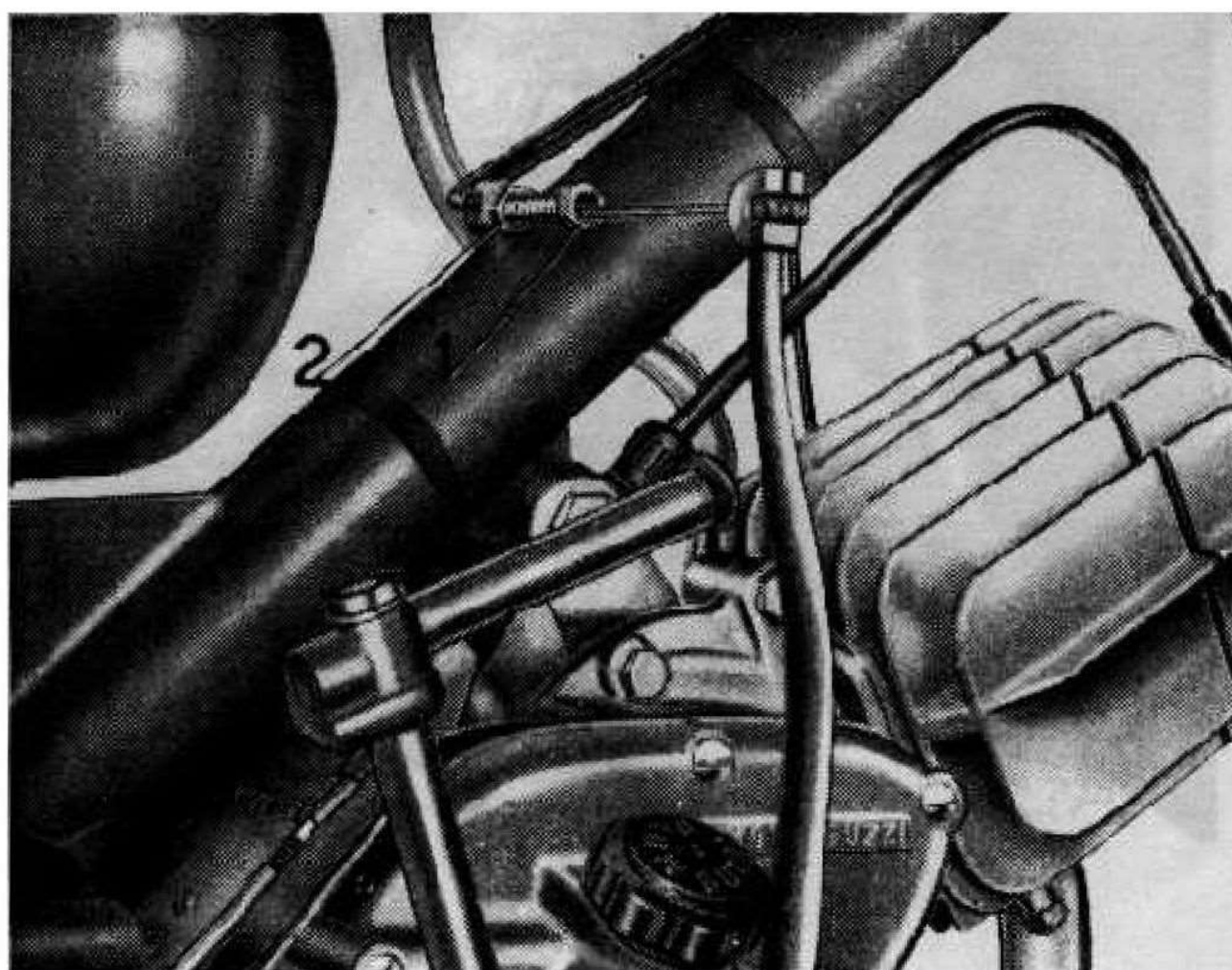
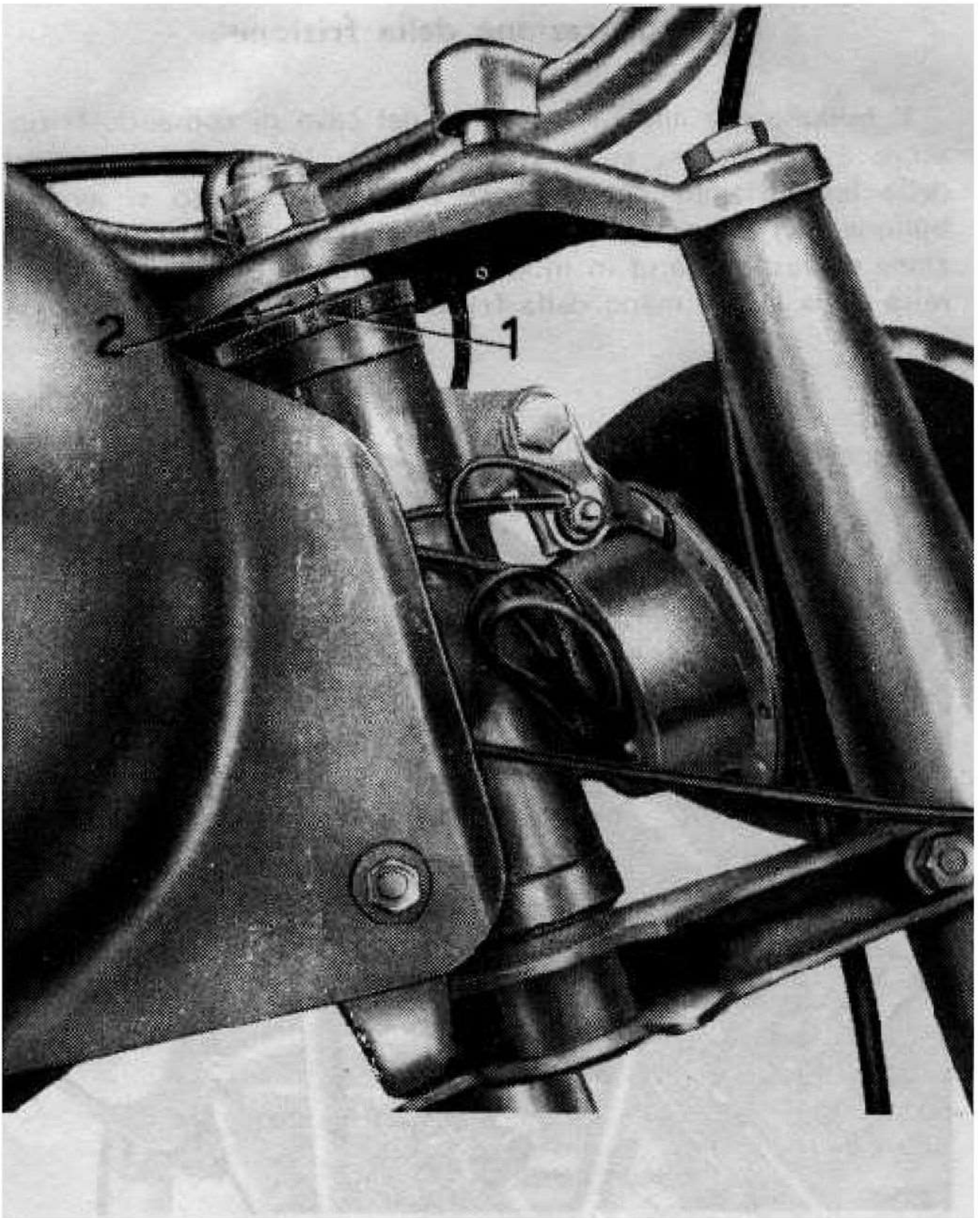

Fig. 11



**Fig. 12**



## **Registrazione della tensione catena**

Col motociclo sul cavalletto la catena non deve risultare eccessivamente tesa. (Verificare che abbia uno scuotimento di mm.  $45 \div 50$ ). Ciò è necessario, perchè in caso contrario, si avrebbe una tensione eccessiva quando il forcellone oscillante è a metà corsa.

Per registrare occorre: allentare i dadi del perno centrale della ruota indi agire in proporzioni uguali sui due tendicatena posti sul perno della ruota e agenti all'estremità del forcellone oscillante.

Dopo aver registrato la catena è bene controllare la registrazione del freno.

## **Registrazione dello sterzo**

Se lo sterzo è duro la macchina perde in stabilità, se è troppo allentato i movimenti a sfere sono soggetti a dannosi scuotimenti. Il giuoco si regola avvitando la calotta regolabile (1) dello sterzo (vedere fig. 12). Per compiere questa operazione è necessario allentare il controdado (2) posto sopra la calotta, indi agire sulla calotta quel tanto da togliere l'eccessivo giuoco; a regolazione avvenuta bloccare nuovamente il controdado.

## **Registrazione del forcellone oscillante**

(ved. fig. 13)

Viene effettuata sul perno del forcellone, lato destro; si allenta il controdado (2) tenendo fermo il dado (1), indi si serra quest'ultimo della quantità necessaria per togliere l'eccessivo giuoco. A registrazione ottenuta bloccare il controdado tenendo fermo il dado.

## **Registrazione del freno anteriore**

Serve allo scopo il bullone tenditore del freno posto sul disco portaceppi (vedere 1 di fig. 14).

Per eliminare l'eccessivo giuoco si allenti detto bullone dopo

aver allentato il controdado. Per una buona registrazione occorre vi sia un giuoco (misurato all'estremità della levetta sul disco portaceppi) di mm. 5 circa.

### **Registrazione del freno posteriore**

Si ottiene avvitando il dado all'estremità del tirante del freno

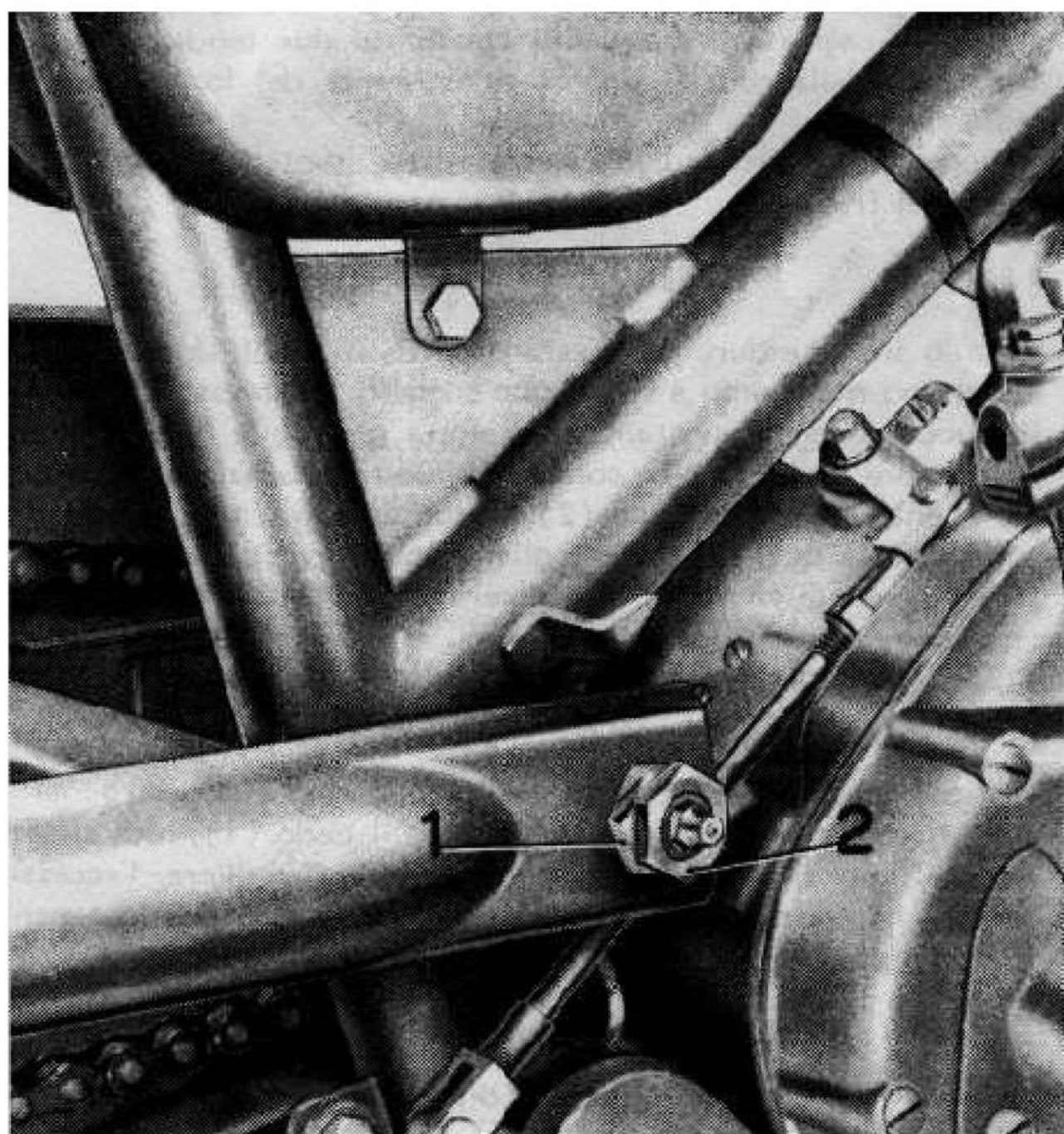

**Fig. 13**

stesso. Per una buona registrazione occorre vi sia un gioco (misurato all'estremità della levetta sul disco portaceppi) di mm. 5 circa.

## **Smontaggio delle ruote e registrazione dei mozzi**

Per togliere la ruota anteriore occorre svitare i 4 bulloni di tenuta perno mozzo alla forcella, disinnestare il cavo del freno dalla levetta sul disco portaceppi e togliere il bulone tenditore.

Per registrare il mozzo anteriore occorre togliere la ruota e il coperchietto di protezione posto sul lato sinistro; indi agire sul dado e controdado quel tanto che necessita per togliere l'eccessivo gioco.

Per togliere la ruota posteriore allentare i due dadi di tenuta perno mozzo al forcellone, sganciare i due tendicatena, liberare la leva del freno dal trante e spingere la ruota in avanti per togliere la catena.

Per registrare il mozzo posteriore occorre operare sul lato destro: per primo allentando il dado che tiene il perno, indi agire sul dado e controdado di registro quel tanto che necessita per togliere l'eccessivo gioco.

Tanto per il mozzo anteriore che per il posteriore è necessario avere un piccolo gioco, di modo che la ruota non sia bloccata ma giri liberamente.

## **Impianto elettrico**

(vedere schema impianto elettrico)

L'alternatore è il generatore della corrente a bassa tensione destinata ad alimentare l'impianto elettrico di illuminazione e la tromba elettrica di cui è provvisto il motociclo.

### **Pulsante per tromba elettrica e comando faro**

Non richiede alcuna registrazione essendo a contatto elettrico. In caso di cattivo funzionamento o di bruciatura delle lampa-

dine e bene togliere il coperchietto e controllare i contatti dei comandi; verificare pure la chiusura delle vitine per attacco fili.

### **Cavi**

Verificare lo stato esterno specialmente nei punti dove si pos-

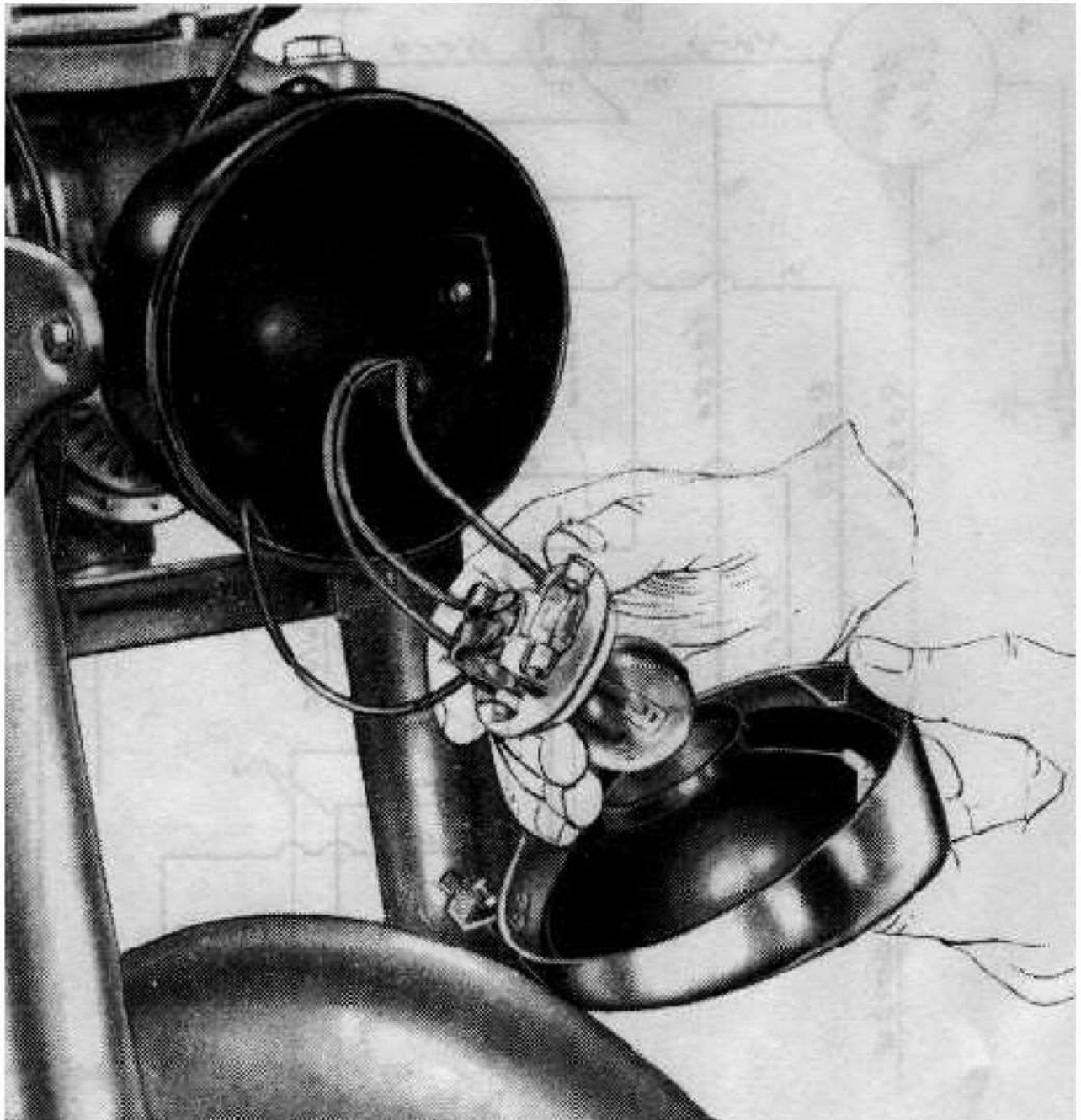

**Fig. 14**

sono realizzare scorrimenti fra parti metalliche e isolate. Se si riscontrano difetti sostituire i cavi.

### **Faro**

E' a perfetta tenuta d'acqua; ciò rende praticamente superflua l'ispezione interna. Si ricordi che la superficie speculare della



**Fig. 15**

Lampada biluce  
6V - 3/15W

Posizione per eventuale attacco cavo illuminazione  
confachilometri - Lampada 6v - 0,8w - Zoccolo Ba 95  
Lungh. cavo m. 0,44

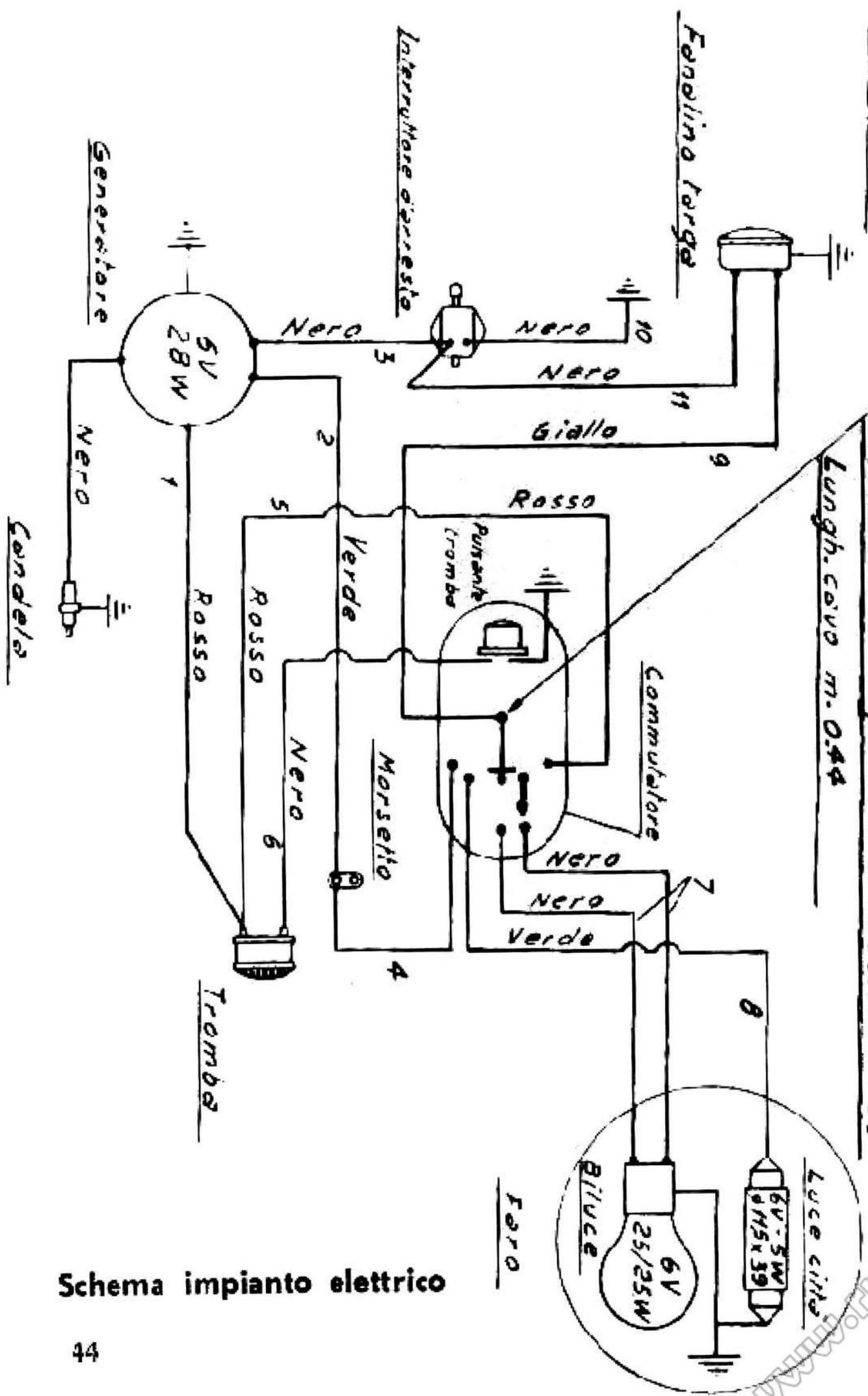

**Schema impianto elettrico**

parabola non va pulita perchè si riga facilmente e perde la lucentezza. Per cambiare le lampadine si toglie la cornice porta cristallo che forma un tutto con il cristallo e la parabola riflettente, svitando la vite situata in basso che tiene unita la cornice alla carcassa del faro. Estrarre la lampadina grande unitamente al suo supporto che chiude l'apertura posta al vertice della parabola (ved fig. 15); la lampadina a siluro si toglie facilmente sganciandola dai morsetti a molla. Per cambiare il cristallo occorre levare le apposite mollette che tengono la parabola unita alla cornice.

### **Lampadine**

Usare lampadine di uguali dimensioni e potenza di quelle montate:

— per faro anteriore 6 V 25/25 W (luce campagna con anabbagliante) e 6 V 5 W (luce città);

— per fanalino posteriore e indicatore d'arresto lampadina biluce 6 V - 3/15 W.

### **Manutenzione generale**

Per una buona manutenzione occorre attenersi alle regole generali qui elencate.

#### **Pulitura**

Per la pulitura del motore è consigliabile la benzina da usare con un pennello. asciugare poi con stracci puliti.

Per pulire le parti verniciate imbrattate di fango secco, occorre, per non deteriorare la vernice, inumidirle bene con una spugna abbondantemente inzuppata d'acqua. Lavare poi con un leggero getto d'acqua, accertandosi che questa non penetri in parti delicate (freni, motore, ecc.) e che sia scomparsa ogni traccia di fango prima di asciugare con pelle scamosciata.

Per mantenere alla vernice un bel lucido occorre saltuariamente ripassarla con ovatta di cotone imbevuta con uno dei tanti preparati esistenti in commercio (polish).

Per conservare a lungo il brillante alla vernice occorre non lasciare per lunghe ore il motociclo esposto al sole bruciante o all'aperto per intere notti con basse temperature.

È importante, per non deteriorare la vernice, evitare il contatto di benzina, alcool o soluzioni di soda.

### **Ritocchi alla verniciatura**

La verniciatura è fatta a smalto sintetico essiccato con raggi infrarossi. Trattandosi di pezzi di piccola dimensione, in generale, è opportuno procedere alla verniciatura dell'intero pezzo.

### **Decalcomanie**

Le decalcomanie vanno applicate sul serbatoio e sui parafanghi. L'operazione deve essere eseguita come segue:

Inumidire la decalcomania con apposita vernice, trascorsi circa 5 minuti applicarla sulla macchina; togliere poi la carta con una spugna inumidita, levando le eventuali tracce di vernice con petrolio; ripassare infine, per dare un bel lucido, attenendosi a quanto già detto.



# ELENCO CONCESSIONARI NAZIONALI

## • SUCCURSALI

- ABBIA TEGRASSO (Milano) - **Feltrin Silvio** - v.le Mazzini, 113 - telefono 942648.
- ACQUI TERME (Alessandria) - **Corzino Pietro** - via Alessandria, 6 - tel. 2557.
- ADRIA (Rovigo) - **Marotto Giovanni** - c.so Mazzini, 34 - tel. 20286.
- AGRIGENTO - **Calvo Luigi** - via Garibaldi, 2, ang. piazzetta Sinatra, 36 - tel. 22689 - Via Nuova (Pal. Caramazza) (off.).
- ALBA (Cuneo) - **Vasquez Fernando** - c.so Michele Coppino, 30 - telefono 3120.
- ALBENGA (Savona) - **Rossi Armando** - via Piave « Palazzo al Sole » - tel. 50674.
- ALESSANDRIA - **Comola F.lli** - Spalto Marengo, 20 - tel. 5730
- ANCONA - **Volponi Adelmo** - c.so C. Alberto, 90/b - tel. 24036.
- AOSTA - **Capio Borlino Dario** - via Hotel des Etats, 3 - tel. 3250.
- AREZZO - **Mori Dante** - v.le Michelangelo, 16/20 - tel. 20322.
- ARIANO IRPINO (Avellino) - **Savino Emilio** - Piazza Plebiscito, 33 (neg.) - tel. 67 - largo Airellà (off.) - tel. 68.
- ASCOI PICENO - **Ciarelli Mario** - piazza Matteotti, 12.
- ASTI - **Perosino Giuseppe e Figlio** - c.so Dante, 8 E - tel. 3034.
- AVELLINO - **Savino Emilio** - via Circonvallazione, 430 - tel. 22843
- BARCELLONA POZZO DI GOTTO (Messina) - **Arnò Paolina** - via S. Andrea, 6 bis - tel. 601394.
- BARI - **Feroni Costantino fu Sabino** - via Manzoni, 141-147 - tel. 12349.
- BARLETTA (Bari) - **Feroni Costantino fu Sabino** - p.za Conteduca, 23/24 - tel. 32325.
- BASSANO DEL GRAPPA (Vicenza) - **Berton Rino** - via Verzi, 46 - telefono 23321.
- BATTIPAGLIA (Salerno) - **Tortora Augusto** - via Roma, 40/42.
- BELLUNO - **Zoppè Giuseppe** - via Vittorio Veneto, 58 - tel. 4281.
- BENEVENTO - **Messina Giulio** - c.so Garibaldi, 41.
- BERGAMO - **Bonaldi Lorenzo** - via A. Maj, 7 b - tel. 38438.
- BERGAMO - **Raccagni Ugo e figlio** - via G. B. Moroni, 167 - tel. 44561.
- BIELLA (Vercelli) - **P. A. Coda di Bianca ed Enrico Coda** - via Piave, 7 - tel. 22015.
- BIELLA (Vercelli) - **Mello Giuseppe** - via Candelo, 4C - tel. 24084 - 21180.
- BCARIO TERME (Brescia) - **Mandolini Adelmo** - via Nazionale, 130 - tel. 234.
- BOLLATE (Milano) - **Luini Carlo** - via Magenta, 1 - tel. 9002309.

- BOLOGNA - **Cesari Leopoldo di C. A. Cesari e E. Cesari in Roversi** -  
via Altabella, 7 (neg.) - tel. 228733 - via Massarenti, 75 A (off.) -  
tel. 42862 - via A. Saffi, ang. via Podgora (Filiale) - tel. 417904
- BOLZANO - **Casa del Pneumatico di F. Bassetti** - p.za Verdi, 16 (neg.) -  
tel. 26321 - via Renon, 21 (off.) - tel. 27142.
- BORGO S. DALMAZZO (Cuneo) - **Varrone Flli** - via Bergia, 3 - tele-  
fono 76052.
- BORGHESE (Vercelli) - **Mello Albino** - c.so Vercelli, 60 C.D. 5 - te-  
lefono 22164.
- BRESCIA - **Flli M. R. Lombardi** - via Vittorini } (neg.) - tel. 48402  
Emanuele II, 39 } (off.) - tel. 38061
- BRESCIA - **Mandolini Adelmo** - c.so Cavour, 31 - tel. 47232.
- BRINDISI - **Antelmi Andrea** } via C. Colombo, 18 A (neg.) - tel. 21830  
} via Carpenteri, 28 28 A (off.)
- BUSTO ARSIZIO (Varese) - **Binda & Castellanza** - via General Fant  
12 - tel. 35081
- CAGLIARI - **Off. Cassu Celestino** - via P. Pauli, 28-30 - tel. 43327
- CALDARO (Bolzano) - **Casa del Pneumatico di F. Bassetti** - via Roma,  
33 - tel. 53110
- CAMPOBASSO - **Vitale Pasquale** } via Cavour, 20 (neg.) - tel. 25141  
} via Cavour, 4 (off.)
- CARATE BRIANZA (Milano) - **Manzoni Vito** - via Rezzonico, 2 - tele-  
fono 9268.
- CASALE MONFERRATO (Alessandria) - **Romano Bruno** - via Mara-  
corda, 71 - tel. 3967.
- CASALPUSTERLENGO - **Perondi Silvio** - Piazzetta Cavour, 29 - tel. 3326
- CASERTA - **Fazio Ciu** - c.so Trieste, 64 - tel. 21572.
- CASTELLUCCHIO (Mantova) - **Leoni Guido di Leoni V.** - via Roma, 50  
tel. 8.
- CATANIA - **S.r.l. Branciforti Giuseppe** - via Conte di Torino, 3 - tele-  
fono 13983.
- CALTAGIRONE (Catania) - **S.r.l. Branciforti Giuseppe** - Piazza Ri-  
sorgimento.
- CATANZARO - **Filastò Domenico** - c.so Mazzini, 85 - tel. 1313.
- CATTOLICA (Forlì) - **Molari Silvio** - via Garibaldi, 12 - tel. 61011
- CECINA (Livorno) - **Galoppini Armando fu Cesare** - via Aurelia, 155
- CENTO (Ferrara) - **Casanova Bonando** - via Donati, 3 - tel. 902477.
- CESENA (Forlì) - **Battistini Cesare** - c.so Cavour, 25 - tel. 21156.
- CHIAVARI (Genova) - **Mazzoncini Mario** - via Macenta, 11 r. - tel. 28514
- CHIAVENNA (Sondrio) - **Negri Francesco** - viale M. Del Grosso - tele-  
fono 2141.

- CHIUSI SCALO (Siena) - **Rosati Roberto** - via Cassia Aurelia, 17 - telefono 20031.
- CITTA' DI CASTELLO (Perugia) - **Pierotti Giovanni** - via XI Settembre, 16 - tel. 852538.
- CIVITAVECCHIA (Roma) - **Cassese Fernando** - via M. Buonarroti, 9A.
- CODOGNO (Milano) - **Perondi Silvio** - via Alberici, 20-22 - tel. 2408.
- COMO - **Cappelletti Americo** - via Carlotta, 36 - tel. 28723.
- CONEGLIANO V. (Treviso) - **Zoppè Giuseppe** - v.le Spellanzone, 36 - tel. 22624.
- COSENZA - **Altomare Mario** - v.le Alimena, 19 A - tel. 41843.
- CREMA (Cremona) - **G. B. Cremascoli** - via L. Carlotta, 6 - tel. 3395.
- CREMONA - **Mandolini Giuseppe** - via Trento e Trieste, 69 - tel. 2654.
- CUNEO - **Varrone F.lli** - corso Gesso, 10 - tel. 2764.
- DESIO (Milano) - **Galli Riccardo** - via Garibaldi, 110 - tel. 66303.
- DOMODOSSOLA (Novara) - **F.lli Casarotti** - via Serrione, 132 - tel. 2540.
- ENNA - **G. e S. Grillo** - via S. Agata, 39 - tel. 4114 - 1562.
- ERBA (Como) - **Boretta Vittorio** - via Lecco, 4 - tel. 61114.
- FABRIANO (Ancona) - **Neri Elio** - v.le A. Zonghi, 15 - tel. 3027.
- FAENZA (Ravenna) - **Casadei Edel** - c.so Mazzini, 88 - ang. via Ca Pirota, 4 - tel. 22467.
- FERRARA - **Pompoli Rappresentanze** } via Garibaldi, 119 - tel. 35195  
 } via Grillenzoni, 27 - tel. 35481
- FIDENZA (Parma) - **F.lli Sacchetti** - via Cavour, 72.
- FIRENZE - **S.R.L. Mariani e Ciuffi** } via Braccolini, 14 r - tel. 602261  
 } via Baldo Ruffoli, 6 R (off.).
- FIRENZE - **Norchi Luigi di Giuseppe** - via Pietrapiana, 16 R - tel. 276815  
 - via di Mezzo, 7 - p.zza S. Ambrogio, 5 r - tel. 675082.
- FOGGIA - **Testa Francesco** - c.so Roma, 2 - tel. 22233.
- FORLÌ - **Casadei Telemaco** - c.so della Repubblica, 39 - ang. via Fortis, 1 - tel. 23062.
- FORMIA (Latina) - **Mesciella Annibale** - via Vitruvio, 225 - tel. 21625.
- FROSINONE - **Soc. Celletti Sisto & Figlio** - via Marittima, 74-98 - telefono 20284.
- GALLARATE (Varese) - **Magnoli Francesco** - via G. Mazzini, 2/c - telefono 24427.
- GENOVA - **Morelli Luigi** - piazza Rossetti, 38/39 r - tel. 55063.
- GENOVA - **Risso Paolo** } via E. De Amicis, 24-26 r (neg.) - tel. 590634.  
 } via Varese, 21 r (off.).
- GENOVA PONTEDECIMO - **Eredi Marconi Arnolfo** - via Galliro, 3-5 R - tel. 499507.
- GENOVA SAMPIERDARENA - **Boggia Arturo** - via S. Dondero, 8-10 R - tel. 457393.

- GORZIA - **Cusulin Antonio** - v.le XXIV Maggio, 4 - tel. 2642
- GROSSETO - **Mancini Andrea e Figlio** - p.za di Palma, 3 (neg.) - tel. 22592 - via Palestro, 3 (off.).
- JESI (Ancona) - **F.lli Pieralisi** - v.le della Vittoria, 60 - tel. 2915
- IMOLA (Bologna) - **Suzzi Dante** - p.za Codronchi, 11-12 - tel. 2239
- IMPERIA - **Ferrari Ferruccio fu Pietro** - via Repubblica, 3 - tel. 8150
- IVREA (Torino) - **"Ozino E."** - via Dora Baltea, 10 (neg.) - tel. 3371 - v. Dora Baltea, 6 (off.) - c.so Nigra, 55 (neg.).
- L'AQUILA - **Rossi Ermanno** - c.so Federico II, 58-60 - tel. 3252.
- LA SPEZIA - **Mazzonini Gino** - v.le S. Bartolomeo 9-11 R - tel. 2'802
- IATINA - **Tari Francesco** - via G. Matteotti, 70 - tel. 43733.
- LAVENO MOMBELLO (Varese) - **Cortelezzi Paolo** - via Labiena, 51.
- LECCE - **Tommasi Giovanni**
  - } v. Leuca, 42 A-B-C (neg.) - tel. 2396
  - } v. C. Casetti (off.).
- LECCO (Como) - **Meregalli Alessandro** - Lungo Lario Isonzo, 10 - telefono 22359.
- LECCO (Como) - **Pirovano Giuseppe** - via L. da Vinci, 10 - tel. 22519
- LIVORNO - **F.lli Scardigli** - v.le Carducci, 76 - telefoni 34521/34522
- LODI (Milano) - **Cremafoli Giambattista** - c.so Adda, 109 - telefono 2100
- LUCCA - **Ferrando Antonio** - via Catalani, 4 - tel. 46103.
- MACERATA - **Moretti Primo** - c.so Cavour, 15 - tel. 2962.
- MAGENTA (Milano) - **Riccardi Giancarlo** - via Mazzini, 57 - tel. 2226
- MANTOVA - **Bollini rag. Adolfo** - via Scarsellini, 9 - tel. 1858.
- MARSALA (Trapani) - **Torrente Rag. Pietro** - Via Amendola, 37 - telefono 53262.
- MASSA CARRARA - **Serafini Enrico & Figlio** - via della Democrazia - telefono 41396.
- MATERA - **Colucci Dino** - via Annunziatella, 81 - tel. 22036.
- MERANO (Bolzano) - **Casa del Pneumatico di F. Bassotti** - via Mainardo, 70 a - tel. 3477.
- MERATE (Como) - **Ravasi Carlo** - Viale Lombardia, 23 - tel. 52949.
- MESSINA - **Arnò Paulina di Pietro** - via Ugo Bassi, 36-38 - tel. 10169.
- MESTRE (Venezia) - **Tenni Omobono di Bruna & Giuseppe Tenni** - via Cappuccina, 47 F - tel. 52779.
- MILANO - **Co. R.E.M. di N. Mocarelli** - c.so Concordia, 12 - tel. 799994.
- MILANO - **Fiorini Primo** - via Lepontina, 12 - ang. via Farini - telefono 690385.

- MILANO - **Francone Angelo Onorato** { via A. Doria, 32 (neg.) - telefono 203156.  
 { via P. della Francesca, 2 (off.)  
 - tel. 341494.
- MILANO - **Micheli Pino** - v.le Col. di Latta, 18 - tel. 830075.
- MILANO - **Negrini Giuseppe** - via Farnigianino, 11 - tel. 430873.
- MODENA - **Canepari Armando di Renato Franchi** - c.so Adriano, 6  
 - tel. 23854.
- MONFALCONE (Gorizia) - **De Marchi e Esposito** - via IV Novembre, 31  
 - tel. 72271.
- MONDOVI' (Cuneo) - **Candela Michele** - c.so Statuto, 49 - tel. 2365.
- MONTECATINI T. (Pistoia) - **Arrigoni & Lorenzi** - c.so Roma, 60 -  
 - tel. 2543.
- MONZA (Milano) - **Fiorenzo Magni & C.** - via F. Cavallotti, 15 a - te-  
 lefono 86942/86943.
- MORBEGNO (Sondrio) - **Autorimessa Stella G.** - via Nazionale, 7 -  
 - tel. 61231.
- MORI (Trento) - **Nocchi Biagio** - via G. Marconi, 32 - tel. 98'55.
  - MORTARA (Pavia) - **Guazzora Pierino** - c.so Torinc, 28 bis - tel. 2333.
  - NAPOLI - **De Luca Vittorio** - Riv. di Chiaia, 266-269 - tel. 392933.
  - NAPOLI - **Faraglia Fausto** - via Arcoleo, 23-27 - tel. 392457.
  - NAPOLI - **Kutufà Piero** - c.so Umberto I, 221 - tel. 325634.
  - NIZZA M. (Asti) - **Perosino G. e Figlio** - Piazza Garibaldi - Tel. 71681.
  - NOCERA INFERIORE (Salerno) - **Tortora Erminio** - p.zza Municipio, 1-3  
 - tel. 721534 - via Matteotti, 26.
  - NOVARA - **Ferrari Marco** - via XXIII marzo, 107 - tel. 31278.
  - NOVI LIGURE (Alessandria) - **Zacco F.lli** - c.so R. Marengo, 19/A -  
 - tel. 2146.
  - NUORO - **Chironi Pietro** - via Lamarmora, 83 - tel. 2202.
  - CRISTANO (Cagliari) - **Dore Francesco** - via Ilrso, 74 - tel. 2328.
  - ORVIETO SCALO (Terni) - **Rosati Roberto** - via 7 Martiri.
  - OSIMO (Ancona) - **Mazzieri Lino** - via Matteotti, 79 - tel. 72283.
  - PADOVA - **Giuriatti Giampaolo** { via S. Fermo, 15 - tel. 39425.  
 { via Manzoni, 37/a - tel. 25569
  - PALERMO - **Ribolla Francesco** - via R. Pilo, 6-10 - tel. 217654.
  - PARMA - **Motoforniture Sacchetti F.lli** - via 22 Luglio, 14 (neg.) - tel.  
 33433 - Borgo della Posta, 9 (off.) - tel. 38793.
  - PAVIA - **Fumagalli Carlo** - via Parco Vecchio, 1 - (ang. str. Vigen-  
 tina) - tel. 22369
  - PERUGIA - **Lucarelli Carlo & C.** - via G. Marconi, 61-63 - tel. 42178
  - PESARO - **Brusi Riccardo** - p.zza Lazzarini, / ang. via E. Curiel, 2-4 -  
 - tel. 4403.

- PESCARA - **Motogarage Marabelli di Marabelli G.** - v. C. te di Ruvo, 44  
(neg.) - tel. 30585 - via Marconi 32 (off.)
- PIACENZA - **Cavanna Luigi** } Bar. L. via 264 (neg.) - tel. 24606  
- c. Emilia Piacense, 12 (off.) - tel. 22023
- PINEROLO (Torino) - **E. Botto** - p.za Roma, 7 - tel. 2096.
- PIOMBINO (Livorno) - **Bilencchi Eredi** - via Luini, 11 - tel. 2752
- PISA - **Palla Torello fu Primo** - p.za Toniolo, 4 - tel. 27019.
- PISTOIA - **Manzoni Giorgio** - via Lavolesi, 18.
- POMEZIA (Roma) - **Tetti Irene** - via Roma
  - PONTESERCHIO (PI) - **Palla Torello fu Primo** - Motoristi.
  - PONTEDERA (Pisa) - **Palla Cav. Tirollo fu Primo** - via Fiorentina, 12
  - PORDENONE (Udine) - **Nadali M. di Mario & Ettore Nadali** - c.so G. Garibaldi, 59 - tel. 2691
  - PORTOFERRAIO (Livorno) - **Brandi Renato** - via Marconi, 1-2 - telefono 148.
  - POTENZA - **Pisati Luigi & Figlio** - c.so Umberto I, 27-29 - tel. 1597.
  - RAGUSA - **Boncoraglio Salvatore** - via Dante, 94 - tel. 2920.
  - RAVENNA - **Bandini Terzo** - via Maggiore, 1 - tel. 22685.
  - PRAIO (Firenze) - **Forconi Giovanni** - via Roma, 95 - tel. 20359.
  - REGGIO CALABRIA - **Marcianò Carmelo** } c.so G. Garibaldi, 469-471  
- tel. 22625  
| via Regigo Campi
  - REGGIO EMILIA - **Valli Umberto di Russo e Cocconcelli** - via Emilia S. Pietro, 63 - tel. 3243
  - REGGIO EMILIA - **Bertacchini R. e Broccardi N.** - via L. Ariosto, 3 - tel. 4430.
  - RHO (Milano) - **Meloni Bruno** - via Dante 3 - tel. 939277.
  - RIELI - **Biasi Lionello** - via Garibaldi, 300 - tel. 2274.
  - RIMINI (Forlì) - **Molari Silvio** - c.so Umberto, 65 - ang. via R. Tosi - tel. 26706.
  - RIVAROLO CANAVESE (Torino) - **Mototecnica di Ozino E.** - strada Provinciale Torino, 4 - tel. 2297.
  - ROMA - **Faraglia e Pivetta** } via Velletri, 10-22 (neg.) - tel. 863184,  
| v. della Seggiola, 9 (neg.) - tel. 564845.
  - ROMA - **Elvezia S.r.l.** } via Bissolati, 70/72 - tel. 487160.  
| via S. Nicolò da T., 22 - telef. 474400/42178.  
| Scalo S. Lorenzo, 33 (off.).
  - ROVERETO (Trento) - **Nocchi Biagio** - p.za N. Sauro, 17 - tel. 25421.
  - ROVERETO (Trento) - **Petrich Emilio** - p.za Indipendenza, 9 - tel. 25451.
  - ROVIGO - **Pompoli Rappresentanze** - via T. Fracon, 13 - tel. 2718.
  - SALA CONSILINA (Salerno) - **Alfisi Antonio & Rocco** - via Nazionale, 166-169 - tel. 46.

- SALERNO - **Tortora Augusto** - via G. Vicinanza, 22-24 - tel. 2581
- SALUZZO (Cuneo) - **fraire Michele** - via Spielbergy, 104 - tel. 2045.
- S. GIOVANNI VALDARNO (Arezzo) - **Ermini L. & Ermini E.** - c.so Italia, 226 - tel. 80165.
- SANREMO (Imperia) - **Giordano Stefano** - c.so Garibaldi, 37 - tel. 6891.
- SAN SEVERO (Foggia) - **Maggio Francesco** - via Soccorso (ang. via Crociani - ang. via Australe) - tel. 22158
- SARONNO (Varese) - **Amodeo Giovanni** - Via A. Diaz, 3 - tel. 959171
- SARZANA (La Spezia) - **Mazzoncini Gino** - via Sobborgo Emiliano, 7.
- SASSARI - **Sechi Nino** - via Roma, 134-138 - tel. 2636.
- SAVONA - **F.lli Piuma e Vantaggioli L.** - 

}	via Guidobono, 99-101 r (negozio) - tel. 25146.
}	via Don Minzoni
- SCHIO (Venezia) - **Berton Rino** - via S. Giovanni Bosco - tel. 21158.
- SENIGALLIA (Ancona) - **Pupazzoni Lamberto** - via Fagnani, 2-1 (neg.) - tel. 2659 - p.za Simoncelli, 1 (off.) - tel. 2454.
- SESTO S. GIOVANNI (Milano) - **Marcolini Ercole** - Viale Gramsci, 81 - tel. 2476652.
- SIENA - **Giannettoni Giuseppe** - 

}	v.le Curtatone, 4 (sede).
}	Rive Provenzano, 17 (off.) - t. 22016.
- SIRACUSA - **Scalora Orazio** - c.so Umberto, 120 - tel. 22522.
- SOMMA LOMB. (Varese) - **Magnoli Francesco** - via Milano, 27 - telefono 23437.
- SONDRIO - **Sciaresca Silvio** - via C. Battisti, 1 - tel. 2808.
- SPOLETO (Perugia) - **F.lli Tattini** - via Campo Boario, 4 - tel. 2232.
- STRADELIA (Pavia) - **Carena Pasquale** - via C. Battisti, 2 - tel. 2229.
- TARANTO - **Feroni Costantino** - via Dante A., 26-28-30 - ang. via Duca di Genova - tel. 4564.
- TERAMO - **Ciarelli Mario** - viale Bovio, 4 - tel. 22.139.
- TERNI - **SO. CO. MO.** - via 1° Maggio, 55 - ang. via Faustini - tel. 23287.
- THIENE (Venezia) - **Berton Rino** - via Trieste, 32 - tel. 31065/31197.
- TIRANO (Sondrio) - **Monti Sergio** - p.za Marinoni, 2 - tel. 71144.
- TIVOLI (Roma) - **De Santis Rita** - v.le Trieste, 123 - tel. 20752.
- TORINO - **E. Botto** - c.so Mediterraneo, 66 - tel. 595233.
- TORINO - **Gamba & Dolza** - 

}	via Palestrina, 2 - tel. 22750.
}	via Mazzini, 34 - tel. 86041.
- TORTONA (Alessandria) - **Fossati Andrea** - c.so Alessandria, 58-60 - telefono 82009.
- TRAPANI - **Torrente Pietro** - via Vespri ang. via Matera - tel. 21695.
- TRENTO - **Nocchi Biagio** - via Manzoni, 21 - tel. 23102.
- TRENTO - **Petrich Emilio** - p.za Verezia, 1 - tel. 21759.

- TREVIGLIO (Bergamo) - **Bonaldi Lorenzo** - p.za Cameroni, 3 - tel. 2814.
- TREVISO - **O. Tenni di Bruna & Giuseppe Tenni** - via S. Margherita, 5  
- tel. 22667 - via Castel Menardo - tel. 5521.
- TRIESTE - **Mototecnica Cremascoli** - via Fabio Severo, 10 - tel. 38903
- UDINE - **Nadali M. di Mario & Ettore Nadali** - p.za " Maggio, 4 e  
40 A - tel. 55341
- VADO LIGURE (Savona) - **Rossi Armando** - via Aurelia (Pa. Ambra)  
telefono 85325.
  - VARESE - **Cortelezzi Paolo e figli** - via Bernascone, 16 - tel. 21167.
  - VELLETRI (Roma) - **Tetti Irene** - via Lata, 67 - tel. 960826.
  - VERBANIA INTRA (Novara) - **F.lli E. V. Massera** - corso Mameli, 53 -  
telefono 41193.
  - VERCELLI - **Ratto Steglia Dino** - corso Prestinari, 23 - tel. 61747.
  - VERONA - **Ruffo Bruno** - p.zza Cittadella, 1 (Pal. INA) - tel. 22271
  - VERONA - **Scaravelli & Maestroni** - via Tezone, 2 - tel. 34790.
  - VIAREGGIO (Lucca) - **Ferrando Antonio** - via Puccini, 2.
  - VICENZA - **Berton Rino** - c.so S. Felice, 149 - tel. 22825.
  - VIGEVANO (Pavia) - **Guazzora Pierino** - via Madonna degli Angeli, 3
  - VITERBO - **V.A.G.O.** { p.zza della Rocca, 6-12 - tel. 2220.  
                                  { via G. Matteotti, 77-79 - tel. 3854.
  - VITTORIO VENETO (Treviso) - **Zoppé Giuseppe** - v.le della Vittoria,  
9 - tel. 2200.
  - VOGHERA (Pavia) - **Molinari & Versiglia** - via Emilia, 1 - tel. 3246.

## ELENCO CONCESSIONARI ESTERI

- ALGERIA - **Moto Guzzi S.A.F.D.** - 40 bis Rue Paul Vaillant Couturier -  
Levallois Perret - Seine (Francia).
- ARGENTINA - **Vianini Argentina S.A.I.C.** - Cangallo 564 - Piso 2 -  
Buenos Aires - tel. 30-4453-6342.
- AUSTRALIA - **Tom Byrne PTY, LTD** - 34 Wentworth Avenue - Sydney  
N.S.W. - tel. MA 1157, MA 2037 - teleg. Wentrade - Sydney.
- BELGIO - **Ets. L. Vanderhulst** - 54, Rue d'Artois - Bruxelles - tel. 12.36.23  
- 13.09.66.
- BRASILE - **Luiz Latorre** - Rua Gen. Osorio, 697/701 - Sao Paulo  
tel. 35-5627 - 35-2232 - teleg. Motoguzzi - Sao Paulo.
- BIRMANIA - **Bama Pyi Ltd.** - 25th Street - Rangoon 59 (A) - tel. Myoma  
544 - teleg. Mohmohwin - Rangoon.
- CEYLON - **Foreign Trades e Agencies Ltd.** - 119 Union Place - Colombo,  
2 - tel. 7716 - teleg. Forent racc - Colombo.
- CILE - **Nieto Autos S. A.** - Av. de Bulnes 194 - Santiago - tel. 62080  
- 81970 - teleg. Nietoautos - Santiago.



- REPUBBLICA DEL CONGO  
**Elve Congo** { 33 Avenue Gén Tombeur de Tabora,  
 Leopoldville, B. P. 136  
 (Elisabethville, Filiale - B.P. 533).  
 Teleg. « Elve Congo Leopoldville »  
 tel. a Leopoldville: 2243.
- CUBA - **Compagnia Importadora Ladra, S. A.** - 20 De Mayo Nos 435-455  
 - Habana - tel. 70-3231 - teleg. Aldra-Habana.
- DANIMARCA - **Axel W. Hansen** - Nordre Fasanvej, 133 - Copenaghen -  
 tel. Cithab 2922-2009
- REP. DOMINICANA - **Casa Americo Europea** - Santo Domingo - 30  
 de Marzo, 7.
- ETIOPIA - **Aurelio Meucci** Eden Street, 25 - Cas. Post 655 - Addis  
 Abeba - tel. 1892 - teleg. Meucci - Addis Abeba.
- FINLANDIA - **Konetuote Oy** - P. Esplanadikatu, 31 - Helsinki - tel. 10391 -  
 teleg. Konetuote - Helsinki
- FRANCIA - **Moto Guzzi S.A.F.D.** - 40 Bis Rue Paul Vaillant Couturier  
 Levallois Perret - Seine.
- GIAPPONE - **Mikuni-Shoko Company, Ltd.** - 4, Kanda-Gokencho, Chiyoda-  
 Ku - Tokyo - tel. 83.0517-0518-6650 - teleg. Xymas - Tokyo.
- GRECIA - **B. Aglamissis** - Hermou Street 113 - Atene (tel. 27 989, teleg.  
 indirizzo completo).
- INGHILTERRA - **Motor Imports Co. Ltd.** - 158 Stockwell Road - London  
 S.W.9 - tel. Brixton 7807 - 7893 - teleg. Motim - London S.W.9.
- IRAN - **Plan Co. Ltd.** - P.O. Box 1674 - Teheran - tel. 38313 - 37738 -  
 teleg. Plan-Teheran.
- IRLANDA - **Stanley Woods & Burney, Ltd** - 67 Pearse Street - Dublino -  
 tel. 71749/40.
- KUWAIT - **Abdulaziz Abdulmohsin Alrashed** - P. O. Box 241 - Kuwait -  
 tel. 3635 - teleg. Abdulaziz - Kuwait.
- LIBIA - **I.A.I.** - P. O. Box 201 - Tripoli - tel. 1931.
- MALTA - **Coleiro's General Auto Service** - St. Albert Street - Gzira -  
 tel. Silema 1610.
- MARCCO - **Andrea Montrucchio** - 43 Rue Emile Gros - Casablanca -  
 tel. 672.86.
- NIGERIA - **Leventes Motors Limited Private Mail Bog.** 1013 Ebute  
 Metta - Lagos. - **Sede Centrale: West Africa House** - Hanger Lane  
 Ealing - London W 5 (Inghilterra).
- OLANDA - **G.R.E.M.I.** - Oude Ebbingestraet, 32 - Groningen - tel. K 5900  
 - 27745 - teleg. Gremi Groningen.
- PERU' - **CO.NA.RES** - Jiron Carabaya, 966 - Apart. 1372 - Lima - tele-  
 fonii 44090 - 30954 - 30955 - teleg. Conares Lima.

- RODESIA - **Jonston's Motorcycle Supplies** - 67 Cameron Street  
Salisbury.
- SIRIA - **M. H. Keynett** - P. O. Box 909 - Aleppo - tel. 13577
- SOMALIA - **Carlo Maranzana** - P. O. Box 198 - Mogadiscio - tel. 119
- SPAGNA - **Motorhispania S.A.** - Av. Gen. G. Franco, 449 - Barcelona -  
tel. 397510 - teleg. Mothispania - Barcelona
- SUD AFRICA - **K.M.M. Distributors PTY. Ltd.** - P. O. Box 8214 - Johanne-  
sburg - tel. 23-2731/23-8336 - teleg. Harkay-Johannesburg.
- SUDAN - **Franco Pinto Ltd.** - P. O. Box 305 - Khartoum - tel. 2632 -  
teleg. Francopint - Khartoum.
- SVIZZERA - **Vicari Carlo** (Cantoni Ticino) - via del Tiglio - Lugano-Cas-  
sarate - tel. 21026. — **Christen Werner** (per i Cantoni di lingua  
francese) - rue Caroline, 46-48 - Ginevra - tel. 426173 — **H. Schor**  
(per i Cantoni di lingua tedesca) - Falkenplatz, 5 - Berna - te-  
lefono 20616.
- TUNISIA - **La precision Societe Centanni e Cie** - 42 rue Flatiers - Tu-  
nisi - tel. 247640.
- TURCHIA - **J. Scotto** - 4 Cü Vakif Han, Asma Kat 19 - Istanbul -  
tel. 222357 - teleg. Astolco - Istanbul.
- URUGUAY - **Grosso y cia LTDA** - Paraguay 1802 - Montevideo.
- VIETNAM - **Thanh Phu** - 168 Nguyễn-Công-Tru - Saigon - tel. 22351  
teleg. « Macove Saigon ».

TIPOGRAFIA BERETTA - LECCO

VIA PREVIATI 58 - TEL. 25.075

2.000 COPIE - LUGLIO 1962



